

# Master Bathroom Collection

## PRICE LIST

EDEN  
PROFILO  
FOREVER  
SMARTCODE

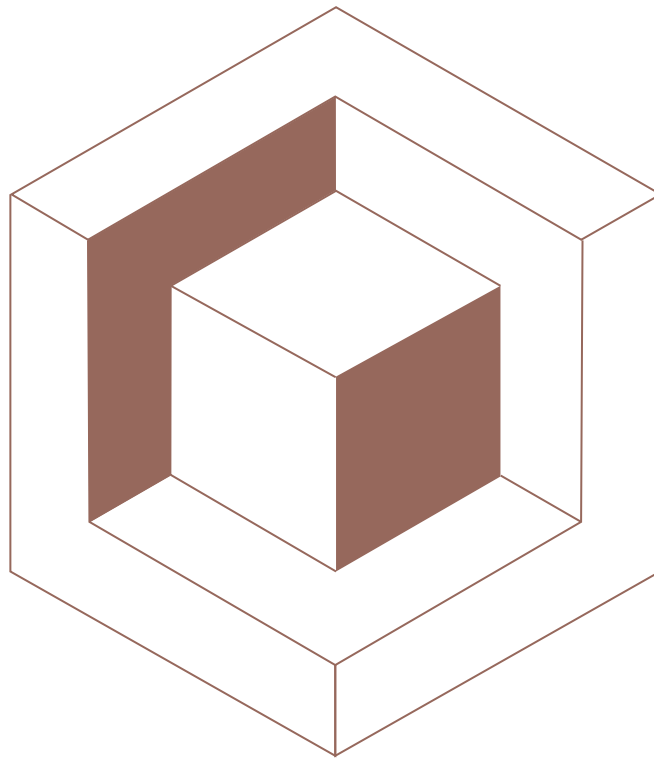

<b>Categorie di prezzo</b> Price category / Catégories de prix Preiskategorie / Категория цены				EDEN	PROFILO	FOREVER	SMARTCODE
0	N	Nobilitato Legno N0001 Natural Oak N0002 Acorn N0003 Ash oak N0004 Lava Oak	Melamine wood / Melamin Holz / Mélaminé bois / под дерево			•	only for drawers
		Nobilitato Colorato N0005 Pure White N0006 Corda N0007 Caffè N0008 Grafite N0009 Iron Grey N0010 Sky N0011 Deep Dark	Melamine coloured / Melamin farbig / Mélaminé coloré / цветная панель			•	
1	M	Laccato opaco	Matt lacquered / Matt lackiert / Laqué mat Лак матовый	•	•	•	•
2	G	Laccato lucido	Gloss lacquered / Glanz lackiert / Laqué brillant Лак глянцевый	•	•	•	
3	VL	Vetro colorato lucido	Gloss lacquered glass / Glas glanz / Verre coloré brillant / Стекло цветное глянцевое	•	only for top	only for top	
	E	Essenza E0006 Sand Oak E0022 White Chestnut E0023 Grey Chestnut E0025 Black Chestnut E0027 Charcoal Oak E0024 Hemp Chestnut	Wood / Holz / Bois / Шпон	•	•		
4	D	Laccato metallizzato lucido	Glossy metallic lacquered / Lackiert in Metal likfarbe glanz / Laqué métallisé brillant Лак металлизированный глянцевый	•	•	•	
	VS	Vetro colorato satinato	Satin lacquered glass / Glas satiniert Verre coloré satiné / Стекло цветное Сатинованное	•	only for top	only for top	only for top
	E	Essenza E0012 Walnut E0026 Heat treatrd Oak E0028 Eucalyptus	Wood / Holz / Bois / Шпон	•	•		
5	VD	Vetro colorato metallizzato	Metallic lacquered glass / Glas "Metallic" Verre coloré métallisé / Стекло цветное металлизированное	•	only for top	only for top	
	E	Essenza EP001 Ammara Ebony EP002 Makassar EP003 Darh Mahogany E0019 Oak Carved E0020 Walnut Carved	Wood / Holz / Bois / Шпон	•	•		
6	VR	<b>Vetro colorato cannettato</b>	Colored ribbed glass / Geriffeltes, farbiges Glas / Verre cannelé colorée / Стекло рифленое цветное	•			
	VM	<b>Vetro cannettato colorato metallizzato</b>	Metallic colored ribbed glass / Geriefeltes, farbiges Glas in den Metallic Farben / Verre cannelé en couleur métallisé / Стекло Ribbed металлизированная отделка	•			
	LG	<b>Gres porcellanato</b>	Porcelain stone / Feinsteinzeug Grés cérame / Керамогранит	•	only for top	only for top	
7	P	Pelle liscia	Plain Leather / Glattes Leder / Cuir lisse Кожа гладкая	only for front drawers			only for front drawers
	R	Pelle Deluxe	Leather print deluxe / Leder Variante „Deluxe“ / Impression cuir de luxe / Кожа с течением Deluxe				



---

## **IT**

### **IL PRESENTE LISTINO È ESPRESSO IN PUNTI**

IVA ESCLUSA

PER CONOSCERE IL PROPRIO COEFFICIENTE DI MOLTIPLICAZIONE  
SI PREGA DI CONTATTARE IL NOSTRO UFFICIO COMMERCIALE

## **UK**

### **THIS PRICE LIST IS EXPRESSED IN POINTS**

VAT EXCLUDED

PLEASE CONTACT OUR SALES DEPARTMENT TO KNOW  
YOUR MULTIPLICATION COEFFICIENT

## **DE**

### **DIESE PREISLISTE IST EINE VERKAUFSPREISLISTE**

EXKLUSIV MEHRWERTSTEUER

DIE AUSGEWIESENEN PREISE SIND VERSCHLUSSELT:  
FÜR DIE KALKULATION WENDEN SIE SICH AN DAS VERKAUFSBÜRO

## **FR**

### **LA PRÉSENTE LISTE DE PRIX EST EXPRIMÉE EN POINTS**

H.T.

POUR CALCULER VOTRE COEFFICIENT MULTIPLICATEUR  
NOUS VOUS PRIONS DE CONTACTER NOTRE BUREAU COMMERCIAL

## **RU**

ЦЕНЫ ПРАЙС-ЛИСТА УКАЗАНЫ В БАЛЛАХ

НДС - НЕ ВКЛЮЧЕН

ПРОСИМ ВАС УЗНАВАТЬ В НАШЕМ КОММЕРЧЕСКОМ  
ОТДЕЛЕ УМНОЖАЮЩИЙ КОЭФФИЦИЕНТ

# Indice

Contents / Verzeichnis / Index / Содержание

---

Finiture Finishes / Ausführungen / Finitions / Отделки	4
<b>Scatola campioni delle finiture e dei materiali</b> Box containing samples of finishes and materials / Musterbox mit Muster der Materialien und Oberflächen Boîte d'échantillons des finitions et des matériaux / Коробка с образцами отделок и материалов	<b>12</b>
Collezione Eden <b>Collections / Kollektionen</b> <b>Collections / Коллекции</b>	18
<b>Collezione Profilo</b> <b>Collections / Kollektionen</b> <b>Collections / Коллекции</b>	<b>52</b>
Collezione Forever <b>Collections / Kollektionen</b> <b>Collections / Коллекции</b>	82
Collezione Smartcode <b>Collections / Kollektionen</b> <b>Collections / Коллекции</b>	104
Top e lavabi <b>Top and washbasins / Waschtische und Aufsatzbecken</b> <b>Plans et plans vasques / Столешницы и раковины</b>	144
Top al mL con vasca integrata Top by LM with integrated washbasins / Waschtische pro Laufmeter Plans au ML avec vasque intégrée / Столешница с интегрированной раковинной, за 1метр погонный	150
Lavabi da appoggio Countertop basins / Aufsatzbecken / Vasques à poser / Накладные раковины	206
Top con o senza foro per lavabo Top with or without basin hole / Waschtische mit oder ohne Ausschnitt für Aufsatzbecken / Plan avec ou sans trou de lavabo / Столешница вырезом или без выреза для раковины	214
Alzate per top Upstands for tops / Wandanschlussleisten Remontées pour plans / Борт для столешницы	218
Mensole sottolavabo Shelves fitted below basins / Ablagen unter dem Waschtisch Étagères sous-lavabo / Полки под раковиной	219
Lavabi freestanding Free standing washbasins / Freistehende Waschtische / Lavabos «Freestanding» Раковины свободностоящие	220
Pilette e sifoni Drains and siphons / Stöpfe und Siphons / Bondes et siphons / Сливы и сифоны	222
Colonne Tall Units / Hochschrank / Colonnes / Колонны	224

---

Accessori Line	240
<u>Line accessories / Accessoires Line</u>	
<u>Accessoires Line / Аксессуары коллекции Line</u>	
<b>Accessori Défilé</b>	<b>252</b>
<u>Défilé accessories / Accessoires Défilé / Accessoires Défilé / Аксессуары Défilé</u>	
Specchiere e lampade	262
<b>Mirrors and lamps / Spiegel und Lampen</b>	
<b>Miroirs et lampes / Зеркала и лампы</b>	
Sanitari	292
<u>Sanitary ware / WC-Bidet / Sanitaires / Сантехнические изделия</u>	
Vasche	296
<u>Bathtubs / Badewannen / Baignoires / Ванны</u>	
Rubinetteria	300
<u>Taps / Armaturen / Robinetterie / Смесители</u>	
Complementi per mobili	310
<b>Units complements / Zubehör für Möbel</b>	
<b>Compléments pour meubles / Аксессуары для тумб</b>	
Informazioni tecniche Eden	318
<u>Technical sheet / Technische Informationen</u>	
<u>Informations techniques / Техническая информация</u>	
<b>Informazioni tecniche Profilo</b>	<b>330</b>
<u>Technical sheet / Technische Informationen</u>	
<u>Informations techniques / Техническая информация</u>	
Informazioni tecniche Forever	344
<u>Technical sheet / Technische Informationen</u>	
<u>Informations techniques / Техническая информация</u>	
Informazioni tecniche Smartcode	358
<u>Technical sheet / Technische Informationen</u>	
<u>Informations techniques / Техническая информация</u>	
Materiali	376
<u>Materials / Materialien / Matériaux / Материалы</u>	
Condizioni di vendita	386
<u>Conditions of sale / Verkaufsbedingungen</u>	
<u>Conditions de vente / Общие условия продажи</u>	

---

# Finiture

Finishes / Ausführungen / Finitions / Отделки

M (Cat 1) = Laccato opaco / Matt lacquered / Matt lackiert / Laqué mat / Лак матовый  
 G (Cat 2) = Laccato lucido / Gloss lacquered / Glanz lackiert / Laqué brillant / Лак глянцевый  
 D (Cat 4) = Laccato metallizzato lucido / Glossy metallic lacquered / Lackiert in Metallikfarbe glanz / Laqué métallisé brillant / Лак металлизированный глянцевый

**Per laccati a campione, maggiorazione del 20% sul prezzo di listino.**  
 For customer's sample lacquers, add a 20% surcharge on top of the pricelist price / Sonderlackfarben auf Anfrage möglich: Mehrpreis 20% auf Bruttolistenpreis / Pour les laques sur échantillon, supplément de 20% sur le prix du tarif / В случае лакировки по образцу заказчика наценка составит 20% на цену прайс-листа.

## LACCATI / Lacquer finishes / Lackfarben / Finitions Lacqués / Лакировка глянцевая или матовая

					
<b>G/M 0050</b> Bianco ghiaccio	<b>G/M 0051</b> Bianco latte	<b>G/M 0058</b> Papiro	<b>G/M 0052</b> Corda elegance	<b>G/M 0053</b> Sabbia	<b>G/M 0054</b> Tortora elegance
					
<b>G/M 0074</b> Ciclamino	<b>G/M 0075</b> Orchidea	<b>G/M 0055</b> Avana	<b>G/M 0083</b> Beige Arizona	<b>G/M 0065</b> Nuvola	<b>G/M 0059</b> Grigio elegance
					
<b>G/M 0078</b> Grey	<b>G/M 0079</b> Trim Grey	<b>G/M 0080</b> Green	<b>G/M 0076</b> Castoro	<b>G/M 0063</b> Verde salice	<b>G/M 0056</b> Caffè elegance
					
<b>G/M 0068</b> Blu notte	<b>G/M 0066</b> Bluette	<b>G/M 0077</b> London Grey	<b>G/M 0057</b> Fango	<b>G/M 0064</b> Verde muschio	<b>G/M 0060</b> Grigio pietra
					
<b>G/M 0082</b> Grigio Bromo	<b>G/M 0067</b> Blu elegance	<b>G/M 0069</b> Blu oltremare	<b>G/M 0061</b> Antracite dark	<b>G/M 0062</b> Nero Lavagna	<b>G/M 0081</b> Rosso Jaipur
					
<b>G/M 0072</b> Ruggine	<b>G/M 0073</b> Rosso Vivo	<b>G/M 0071</b> Arancio Acero	<b>G/M 0070</b> Giallo Senape		

## Laccati metallizzati lucidi / Glossy metallic lacquered / Lackiert in glänzenden metallisierten Farben / Laqué métallisé brillant / Лакокрасочная глянцевая металлизированная покраска

					
<b>D0001</b> Prosecco	<b>D0005</b> Light Grey	<b>D0003</b> Bronze	<b>D0002</b> Gold	<b>D0004</b> Gianduia	<b>D0006</b> Dark Grey

# Finiture

Finishes / Ausführungen / Finitions / Отделки

- VL (Cat 3) = Vetro colorato lucido / Gloss lacquered glass / Glas glanz / Verre coloré brillant / Стекло цветное гляцевое
- VS (Cat 4) = Vetro colorato satinato / Satin lacquered glass / Glas satiniert / Verre coloré satiné / Стекло цветное Сатинированное
- VD (Cat 5) = Vetro lucido metallizzato / Metallic lacquered glass / Glas "Metallic" / Verre coloré métallisé / Стекло цветное металлизированное
- VR (Cat 6) = Vetro colorato cannettato / Colored ribbed glass / Geriefeltes, farbiges Glas / Verre cannelé coloré / Стекло рифленое цветное
- VM (Cat 6) = Vetro cannettato colorato metallizzato / Metallic colored ribbed glass / Geriefeltes, farbiges Glas in den Metallic Färben / Verre cannelé en couleur métallisé / Стекло Ribbed металлизированная отделка

**Per vetri colorati a campione, maggiorazione del 20% di listino rispetto al prezzo del vetro lucido metallizzato.**

For lacquered finishes matching customer's sample, a 20% surcharge is applied to the price of gloss metallic lacquered glass / Sonderglasfarben auf Anfrage, Aufpreis von 20% auf Listenpreis des Glases in den Metallikfarben / Pour les verres colorés selon échantillon, augmentation de prix de 20% par rapport au prix du verre métallisé brillant / При заказе цветного стекла по образцу - наценка 20% к стоимости гляцевого металлизированного стекла по прайс-листу.

## VETRO / Glass / Glas / Verre / Стекло



**VL/VS 050**  
Bianco ghiaccio



**VL/VS 051**  
Bianco latte

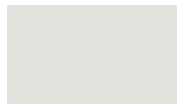

**VL/VS 058**  
Papiro

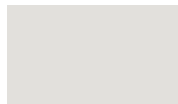

**VL/VS052**  
Corda elegace

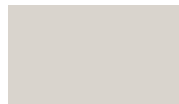

**VL/VS 053**  
Sabbia



**VL/VS 0054**  
Tortora elegace



**VL/VS 0074**  
Ciclamino



**VL/VS 075**  
Orchidea



**VL/VS 0055**  
Avana



**VL/VS 0083**  
Beige Arizona



**VL/VS 0065**  
Nuvola



**VL/VS 0059**  
Grigio elegace



**VL/VS 0078**  
Grey



**VL/VS 0079**  
Trim Grey



**VL/VS 0080**  
Green



**VL/VS 0076**  
Castoro



**VL/VS 0063**  
Verde salice



**VL/VS 0056**  
Caffè elegace



**VL/VS 068**  
Blu notte



**VL/VS 0066**  
Bluette



**VL/VS 0077**  
London Grey



**VL/VS 0057**  
Fango



**VL/VS 0064**  
Verde muschio



**VL/VS 0060**  
Grigio pietra



**VL/VS 0082**  
Grigio Bromo



**VL/VS 0067**  
Blu elegace

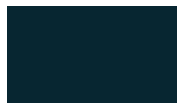

**VL/VS 0069**  
Blu oltremare



**VL/VS 0061**  
Antracite dark



**VL/VS 0062**  
Nero Lavagna



**VL/VS 0081**  
Rosso Jaipur



**VL/VS 0072**  
Ruggine



**VL/VS 0073**  
Rosso Vivo



**VL/VS 071**  
Arancio Acero



**VL/VS 070**  
Giallo Senape



**VD001**  
Prosecco



**VD002**  
Gold



**VD004**  
Bronze



**VD005**  
Gianduia



**VD006**  
Light grey



**VD003**  
Dark grey



**Vetro colorato  
cannettato**

**Nella collezione Eden disponibile nella variante cannettata colorata.**

Available in the Eden collection in the colored ribbed variant

Erhältlich in der geriefelten Variante in der Kollektion Eden

Dans la collection Eden disponible dans la variante cannelée colorée.

Рифленая цветная отделка в коллекции Eden

# Finiture

Finishes / Ausführungen / Finitions / Отделки

## LEGNO / Wooden finish / Holz / Bois / Дерево



**E0022 (Cat.3)**  
White Chestnut



**E0019 (Cat.5)**  
Oak Carved



**E0006 (Cat.3)**  
Sand Oak



**E0024 (Cat.3)**  
Hemp Chestnut

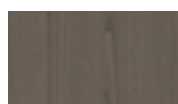

**E0023 (Cat.3)**  
Grey Chestnut



**E0020 (Cat.5)**  
Walnut Carved



**E0012 (Cat.4)**  
Walnut



**EP002 (Cat.5)**  
Makassar



**EP003 (Cat.5)**  
Dark Mahogany



**EP001 (Cat.5)**  
Ammara Ebony



**E0025 (Cat.3)**  
Black Chestnut



**E0026 (Cat.4)**  
Heat Treated Oak



**E0027 (Cat.3)**  
Charcoal Oak



**E0028 (Cat.4)**  
Eucalyptus

## NOBILITATI FINITURE LEGNO / Melamine wood / Melamin Holz

Mélaminé bois / под дерево

(Cat. 0)



**N0001**  
Natural Oak



**N0002**  
Acorn



**N0003**  
Ash Oak



**N0004**  
Lava Oak

## NOBILITATI FINITURA COLORATA / Melamine coloured / Melamin farbig

Mélaminé coloré / цветная панель

(Cat. 0)



**N0005**  
Pure white

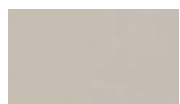

**N0006**  
Corda



**N0007**  
Caffè



**N0008**  
Grafite



**N0009**  
Iron grey



**N0010**  
Sky



**N0011**  
Deep dark



# Finiture

Finishes / Ausführungen / Finitions / Отделки

## PELLE / Leather / Leder / Cuir / Кожа

Solo per frontali cassetto / Only for frontal drawers / Nur für die Schubladenfronten /  
Pour les façades des tiroirs uniquement / Только для отделки ящиков снаружи

(Cat. 7)



## STAMPA PELLE DELUXE / Leather print deluxe / Leder Variante „Deluxe” / Impression cuir de luxe / Кожа с течением Deluxe

Solo per frontali cassetto / Only for frontal drawers / Nur für die Schubladenfronten /  
Pour les façades des tiroirs uniquement / Только для отделки ящиков снаружи

(Cat. 7)



# Finiture

Finishes / Ausführungen / Finitions / Отделки

## MARMI / Marbles / Marmorplatten / Marbres / Мрамор



L0008 (Cat.8)  
Lasa fantastico

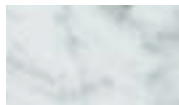

L0001 (Cat.5)  
Bianco carrara



L0009 (Cat.7)  
Bianco statuario



L0010 (Cat.9)  
Calacatta oro



L0014 (Cat.1)  
Pietra medea



L0002 (Cat.2)  
Bardiglio nuvolato



L0004 (Cat.3)  
Emperador light



L0013 (Cat.10)  
Onice striato



L0011 (Cat.9)  
Calacatta viola



L0012 (Cat.4)  
Nero zebrato



L0003 (Cat.2)  
Nero marquina



L0006 (Cat.6)  
Nero assoluto



L0007 (Cat.6)  
Mystic brown



L0005 (Cat.3)  
Emperador dark

**Marmi e Graniti sono materiali naturali e preziosi, soggetti a variazioni di venatura e colore. Di conseguenza ogni singolo marmo costituisce un pezzo unico con sfumature e caratteristiche che variano a seconda del livello di estrazione della lastra. La campionatura fornisce solo un'indicazione della tonalità e della venatura che può essere fornita.**

Non sarà accettata alcuna contestazione per eventuali differenze tra i campioni ed i marmi o graniti consegnati.

Marble and Granite are natural, precious materials that by nature are subject to variations in vein and colour.

Consequently, each marble slab is unique and has shades of colour and features that differ from any other depending on where it has been quarried from. Samples are purely indicative of the shade and vein that may be supplied.

**Complaints concerning possible differences between the samples and the marble or granite actually supplied will not be accepted.**

Marmor und Granit sind edle Naturmaterialien mit unterschiedlicher Maserung und Farbe.

Demnach stellt jede einzelne Marmorplatte ein Einzelstück dar, dessen Schattierungen und Merkmale von der Abbauschicht im Marmorbruch abhängig sind. Die Muster stellen lediglich einen Anhaltspunkt für die Farben und Maserungen dar, die geliefert werden können.

**Beanstandungen für eventuelle Unterschiede zwischen den Mustern und den gelieferten Marmor- und Granitplatten werden keinesfalls akzeptiert.**

Les Marbres et les Granits sont des matériaux naturels et précieux qui ont des veines et des couleurs différentes.

En conséquence, chaque marbre constitue une pièce unique avec des nuances et des caractéristiques qui varient selon le niveau d'extraction de la plaque. L'échantillonnage ne fournit qu'une indication de la tonalité et des veines du marbre ou du granit choisis.

**Toute différence entre les échantillons et les marbres ou granits livrés ne pourra en aucun cas faire l'objet d'une quelconque réclamation.**

Мрамор и гранит являются ценными материалами естественного происхождения, чей цвет и расположение прожилок подвержены изменениям. Поэтому каждая мраморная столешница уникальна по своему оттенку и характеристикам, отличающимися в зависимости от залегающей добываемой плиты. Предлагаемые образцы мрамора и гранита служат лишь индикацией на тон и расположение прожилок на изделиях.

**Возможные отличия поставляемого мрамора или гранита от существующих образцов не будут рассматриваться в качестве рекламации.**

# Finiture

Finishes / Ausführungen / Finitions / Отделки

---

## **GRES** / Porcelain stone / Feinsteinzeug / Gres Cerame / Керамогранит

Top, Frontali e fianchi / Tops, frontals and sides / Abdeckplatte, Fronten und Seitenteile / Plans, façades et côtés / Столешниц, фасвды и боковины

(Cat. 6)

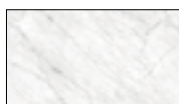

**B0009**  
Statuarietto

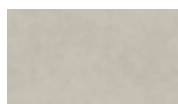

**B0010**  
Sale

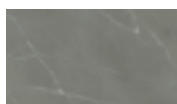

**B0011**  
Pietra Piasentina

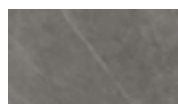

**B0012**  
Pietra Grey Opaco

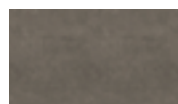

**B0013**  
Fokos roccia



**B0014**  
Jatoba brown



**B0008**  
Noir desir



**B0015**  
Alaska white

## **FENIX** / Fenix / Fenix / Fenix / Феникс

Solo per top / For tops only / Nur für die Abdeckplatten / Pour les plans uniquement / Только для столешницы



**FX001**  
White



**FX005**  
Grey



**FX007**  
Green



**FX012**  
Grigio Bromo



**FX002**  
Castoro



**FX003**  
London Grey



**FX011**  
Rosso Jaipur



**FX008**  
Black

# Finiture dei Top

Tops' finishes / Ausführung der Abdeckplatten / Finitions des plans / Виды отделки столешницы

## **PUREFEEL BIANCO/COLORATO OPACO** / White/coloured matt Purefeel / Purefeel Weiss/gefärbt in matt / Purefeel blanc/coloré mat / Пурефил матовый белый

Solo per top / For tops only / Nur für die Abdeckplatten / Pour les plans uniquement / Только для столешницы



Bianco ghiaccio



Bianco latte



Papiro



Corda elegance



Sabbia



Tortora elegance



Ciclamino



Orchidea



Avana



Beige Arizona



Nuvola



Grigio elegance



Grey



Trim Grey



Green



Castoro



Verde salice



Caffè elegance



Blu notte



Bluette



London Grey



Fango



Verde muschio



Grigio pietra



Grigio Bromo



Blu elegance



Blu oltremare



Antracite dark



Nero Lavagna



Rosso Jaipur



Ruggine



Rosso Vivo



Arancio Acero



Giallo Senape

## **CORIAN®** / Corian / Corian / Corian / (Кориан) белый матовый

Solo per top / For tops only / Nur für die Abdeckplatten / Pour les plans uniquement / Только для столешницы



Bianco opaco / Matt White / Weiss matt / Blanc mat / Белый матовый

## **GEACRIL®** / Porcelain Stone / Feinsteinzeug / Gres Cerame / Керамогранит

Solo per top / For tops only / Nur für die Abdeckplatten / Pour les plans uniquement / Только для столешницы



Bianco lucido / Glossy White / Weiss glanz / Blanc brillant / Белый гляцевый

# Finiture dei Top

Tops' finishes / Ausführung der Abdeckplatten / Finitions des plans / Виды отделки столешницы

## LIGHTFEEL BIANCO/COLORATO OPACO / White/coloured matt Lightfeel / Lightfeel Weiss/gefärbt in matt / Lightfeel blanc/coloré mat / Lightfeel матовый белый

Solo per top / For tops only / Nur für die Abdeckplatten / Pour les plans uniquement / Только для столешницы



Bianco ghiaccio



Bianco latte

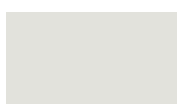

Papiro



Corda elegace



Sabbia



Tortora elegace



Ciclamino



Orchidea



Avana



Beige Arizona



Nuvola



Grigio elegace



Grey



Trim Grey



Green



Castoro



Verde salice



Caffè elegace



Blu notte



Bluette



London Grey



Fango



Verde muschio



Grigio pietra



Grigio Bromo



Blu elegace

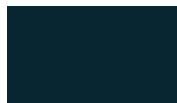

Blu oltremare



Antracite dark



Nero Lavagna



Rosso Jaipur



Ruggine



Rosso Vivo



Arancio Acero



Giallo Senape

# Scatola campioni delle finiture e dei materiali

Box containing samples of finishes and materials / Musterbox mit Muster der Materialien und Oberflächen  
Boîte d'échantillons des finitions et des matériaux / Коробка с образцами отделок и материалов

La scatola contiene i seguenti campioni: / The box contains the following samples: / Die Musterbox enthält die folgenden Muster:  
La boîte contient les échantillons suivants: / В коробку входят следующие образцы:

## LACQUERED COLOURS

1 ITEM

34 GLOSS COLOURS  
34 MATT COLOURS  
6 GLOSSY METALLIC COLOURS

## WOOD FINISHES

14 ITEMS

E0022 WHITE CHESTNUT  
E0019 OAK CARVED  
E0006 SAND OAK  
E0024 HEMP CHESTNUT  
E0023 GREY CHESTNUT  
E0020 WALNUT CARVED  
E0012 WALNUT  
EP002 MAKASSAR  
EP003 DARK MAHOGANY  
EP001 AMMARA EBONY  
E0025 BLACK CHESTNUT  
E0026 HEAT TREATED OAK  
E0027 CHARCOAL OAK  
E0028 EUCALYPTUS

## MELAMINE FINISHES

11 ITEMS

N0001 NATURAL OAK  
N0002 ANCORN  
N0003 ASH OAK  
N0004 LAVA OAK  
N0005 PURE WHITE  
N0006 CORDA  
N0007 CAFFE  
N0008 GRAFITE  
N0009 IRON GREY  
N0010 SKY  
N0011 DEEP DARK

## LEATHER TYPES

23 ITEMS

P0023 DELUXE LEATHER  
P0024 DELUXE LEATHER  
P0013  
P0017  
P0012  
P0025 DELUXE LEATHER  
P0016 DELUXE LEATHER  
P0021  
P0034 DELUXE LEATHER  
P0026  
P0033 DELUXE LEATHER  
P0022  
P0027 DELUXE LEATHER  
P0029 DELUXE LEATHER  
P0006  
P0011  
P0018  
P0028 DELUXE LEATHER  
P0031 DELUXE LEATHER  
P0030 DELUXE LEATHER  
P0032 DELUXE LEATHER  
P0015  
P0007

## METALS

2 ITEMS

GOLD  
CHROME

## PORCELAIN STONE

8 ITEMS

B0009 STATUARIETTO  
B0010 SALE  
B0011 PIETRA PIASENTINA  
B0012 PIETRA GREY OPACO  
B0013 FOKOS ROCCIA  
B0014 JATOBA BROWN  
B0008 NOIR DESIR  
B0015 ALASKA WHITE

## MARBLE TYPES

14 ITEMS

L0008 LASA FANTASTICO  
L0001 BIANCO CARRARA  
L0009 BIANCO STATUARIO  
L0010 CALACATTA ORO  
L0014 PIETRA MEDEA  
L0002 BARDIGLIO NUVOLATO  
L0004 EMPERADOR LIGHT  
L0013 ONICE STRIATO  
L0011 CALACATTA VIOLA  
L0012 NERO ZEMBRATO  
L0003 NERO MARQUINIA  
L0006 NERO ASSOLUTO  
L0007 MYSTIC BROWN  
L0005 EMPERADOR DARK

---

---

**MATERIAL  
OPTIONS FOR  
WASHBASINS**

6 ITEMS

PUREFEEL
GEACRIL
LIGHTFEEL
CORIAN
CERAMIC
RESIN

**GLASS**

6 ITEMS

GLOSSY BACK LACQUERED
SATIN BACK LACQUERED
METALLIC BACK LACQUERED
TRANSPARENT/CLEAR
SATIN CLEAR
RIBBED GLASS



**Codice**  
Code  
Artikel  
Code  
Код

**Prezzo netto**  
Net price  
Nettopreis  
Prix net  
Стоимость нетт

---

**OMKTBOXB2023001**

**495**

# Corrispondenza tra finitura-materiali e collezioni

Table of finishes-materials and collections / Tabelle der Übereinstimmung zwischen Oberflächen-Materialien und Kollektionen  
Tableau de correspondance entre finitions-matériaux et collections / Таблица соответствия отделок/ материалов к коллекциям

		EDEN	PROFILO	FOREVER	SMARTCODE	
<b>LACQUERED COLOURS</b>	G/M0050	BIANCO GHIACCIO	•	•	•	
	G/M0051	BIANCO LATTE	•	•	•	
	G/M0058	PAPIRO	•	•	•	
	G/M0052	CORDA ELEGANCE	•	•	•	
	G/M0053	SABBIA	•	•	•	
	G/M0054	TORTORA ELEGANCE	•	•	•	
	G/M0074	CICLAMINO	•	•	•	
	G/M0075	ORCHIDEA	•	•	•	
	G/M0055	AVANA	•	•	•	
	G/M0083	BEIGE ARIZONA	•	•	•	
	G/M0065	NUVOLA	•	•	•	
	G/M0059	GRIGIO ELEGANCE	•	•	•	
	G/M0078	GREY	•	•	•	
	G/M0079	TRIM GREY	•	•	•	
	G/M0080	GREEN	•	•	•	
	G/M0076	CASTORO	•	•	•	
	G/M0063	VERDE SALICE	•	•	•	
	G/M0056	CAFFÈ ELEGANCE	•	•	•	
	G/M0068	BLU NOTTE	•	•	•	
	G/M0066	BLUETTE	•	•	•	
	G/M0077	LONDON GREY	•	•	•	
	G/M0057	FANGO	•	•	•	
	G/M0064	VERDE MUSCHIO	•	•	•	
	G/M0060	GRIGIO PIETRA	•	•	•	
	G/M0082	GRIGIO BROMO	•	•	•	
	G/M0067	BLU ELEGANCE	•	•	•	
	G/M0069	BLU OLTREMARE	•	•	•	
	G/M0061	ANTRACITE DARK	•	•	•	
	G/M0062	NERO LAVAGNA	•	•	•	
	G/M0081	ROSSO JAIPUR	•	•	•	
	G/M0072	RUGGINE	•	•	•	
	G/M0073	ROSSO VIVO	•	•	•	
	G/M0071	ARANCIO ACERO	•	•	•	
G/M0070	GIALLO SENAPE	•	•	•		
		•	•	•	Only in matt finishes	
D0001	PROSECCO	•	•	•		
D0005	LIGHT GREY	•	•	•		
D0005	BRONZE	•	•	•		
D0002	GOLD	•	•	•		
D0004	GIANDUIA	•	•	•		
D0006	DARK GREY	•	•	•		
<b>WOOD</b>	E0022	WHITE CHESTNUT	•	•		
	E0019	CARVED OAK	•	•		
	E0006	SAND OAK	•	•		
	E0024	HEMP CHESTNUT	•	•		
	E0023	GREY CHESTNUT	•	•		
	E0020	CARVED WALNUT	•	•		
	E0012	WALNUT	•	•		
	EP002	MAKASSAR	•	•		
	EP003	DARK MAHOGANY	•	•		
	EP001	AMMARA EBONY	•	•		
	E0025	BLACK CHESTNUT	•	•		
	E0026	HEAT TREATED OAK	•	•		
	E0027	CHARCOAL OAK	•	•		
	E0028	EUCALYPTUS	•	•		
<b>MELAMINE</b>	N0001	NATURAL OAK - WOOD			•	
	N0002	ANCORN - WOOD			•	
	N0003	ASH OAK - WOOD			•	
	N0004	LAVA OAK - WOOD			•	
	N0005	PURE WHITE - COLOURED			•	
	N0006	CORDA- COLOURED			•	
	N0007	CAFFÈ- COLOURED			•	
	N0008	GRAFITE- COLOURED			•	
	N0009	IRON GREY- COLOURED			•	
	N0010	SKY- COLOURED			•	
	N0011	DEEP DARK- COLOURED			•	



			EDEN	PROFILO	FOREVER	SMARTCODE
<b>LEATHER</b>	P0023	ALSO AVAILABLE IN DELUXE FINISHING	Only for frontal drawers			Only for frontal drawers
	P0024	ALSO AVAILABLE IN DELUXE FINISHING				
	P0013					
	P0017					
	P0012					
	P0025	ALSO AVAILABLE IN DELUXE FINISHING				
	P0016					
	P0021					
	P0034	ALSO AVAILABLE IN DELUXE FINISHING				
	P0026	ALSO AVAILABLE IN DELUXE FINISHING				
	P0033	ALSO AVAILABLE IN DELUXE FINISHING				
	P0022					
	P0027	ALSO AVAILABLE IN DELUXE FINISHING				
	P0029	ALSO AVAILABLE IN DELUXE FINISHING				
	P0006					
	P0011					
	P0018					
	P0028	ALSO AVAILABLE IN DELUXE FINISHING				
	P0031	ALSO AVAILABLE IN DELUXE FINISHING				
	P0030	ALSO AVAILABLE IN DELUXE FINISHING				
P0032	ALSO AVAILABLE IN DELUXE FINISHING					
P0015						
P0007						
<b>MARBLE</b>	L0008	LASA FANTASTICO	Only for top			
	L0001	BIANCO CARRARA				
	L0009	BIANCO STATUARIO				
	L0010	CALACATTA ORO				
	L0014	PIETRA MEDEA				
	L0002	BARDIGLIO NUVOLATO				
	L0004	EMPERADOR LIGHT				
	L0013	ONICE STRIATO				
	L0011	CALACATTA VIOLA				
	L0012	NERO ZEBRATO				
	L0003	NERO MARQUINIA				
	L0006	NERO ASSOLUTO				
	L0007	MYSTIC BROWN				
	L0005	EMPERADOR DARK				
	<b>PORCELAIN STONE</b>	B0009		STATUARIETTO	•	Only for top
B0010		SALE	•			
B0011		PIETRA PIASENTINA	•			
B0012		PIETRA GREY OPACO	•			
B0013		FOKOS ROCCIA	•			
B0014		JATOBA BROWN	•			
B0008		NOIR DESIR	•			
B0015		ALASKA WHITE	•			
<b>FENIX</b>	FX001	WHITE	Only for top	Only for top	Only for top	
	FX005	GREY				
	FX007	GREEN				
	FX012	GRIGIO BROMO				
	FX002	CASTORO				
	FX003	LONDON GREY				
	FX011	ROSSO JAIPUR				
	FX008	BLACK				
<b>WASHBASIN / TOP</b>		PUREFEEL	•	•	•	•
		GEACRIL	•	•	•	
		LIGHTFEEL	•	•	•	
		CORIAN	•	•	•	
		MATT WHITE RESIN			•	•
		GLOSSY MATT WHITE CERAMIC			•	
<b>GLASS</b>		GLOSSY BACK-LACQUERED	•	Only for top	Only for top	
		SATIN BACK-LACQUERED	•			
		METALLIC BACK - LACQUERED	•			
		TRANSPARENT CLEAR	•			
		TRANSPARENT RIBBED CLEAR	•			

# Imballi

Packagings / Verpackungen / Emballages / Упаковка



- V** Il prezzo dell'imballo è netto  
 The price of the wooden packaging is a net price.  
 Der Preis der Holzverpackung versteht sich als Nettopreis.  
 Le prix de l'emballage est net.  
 Стоимость деревянной упаковки нетто.

- A** Imballo su pallet standard  
 compreso nel prezzo del prodotto  
 Packaging on standard pallet included in the price of the furniture  
 Der Preis des Möbels versteht sich inklusiv die Standardverpackung  
 auf Palette / Emballage sur palette compri dans le prix du meuble  
 Упаковка на стандартной паллете включена в стоимость изделия



- B** Imballo con cassa in legno OSB  
 Packaging in OSB wooden box.  
 Verpackung in Holzkiste aus Holz OSB  
 Emballage avec caisse en bois OSB  
 Упаковка в ящике из ОСП  
 (ориентированная стружечная плита)

	Prezzo netto Net price Nettopreis Prix net Стоимость нетто
<b>Cassa fino a 120x80xH120 cm</b> Box with dimensions until 120x80xH120 cm Holzkiste mit Massen bis 120x80x120 (H) cm Caisse jusq'à 120x80x120 cm Ящик размерами до 120x80xh120 cm	405
<b>Cassa fino a 160x80xH120 cm</b> Box with dimensions until 160x80xH120 cm Holzkiste mit Massen bis 160x80x120(H) cm Caisse jusq'à 160x80x120 cm Ящик размерами до 160x80xh120 cm	486
<b>Cassa fino a 200x80xh120 cm</b> Box with dimensions until 200x80xH120 cm Holzkiste mit Massen bis 200x80x120(H) cm Caisse jusq'à 200x80x120 cm Ящик размерами до 200x80xH120 cm	584

Casse di dimensioni diverse dovranno essere quotate  
**dall'ufficio commerciale Oasis**

For boxes with different dimensions please contact our sales dept. to get a quotation.  
 Holzkisten in speziellen Massen auf Anfrage bei der Verkaufsabteilung von Oasis.  
 Pour caisses en bois de differenets dimensions contacter le bureau commercial  
 de Oasis / Стоимость ящиков других размеров подлежит индивидуальному  
 расчету коммерческого отдела OASIS





# EDEN

Master Collection



OASIS

# Caratteristiche strutturali

Structural features / Technische Daten

Caractéristiques techniques / Структурные характеристики

## IT

### CARATTERISTICHE STRUTTURALI EDEN

#### STRUTTURA INTERNA DEI MOBILI:

Realizzata con pannelli idrorepellenti di spessore 16 mm, in classe E1 W100, in finitura nera.

#### STRUTTURA ESTERNA DEI MOBILI:

Realizzata con pannelli di spessore 12 mm, disponibili nelle seguenti finiture:

- Laccato opaco, lucido o metallizzato, per un totale di 74 varianti di colore.
- Legno impiallacciato in 14 varianti.
- Gres porcellanato in 8 varianti
- Vetro colorato lucido, opaco o metallizzato (spessore 5 mm.)
- Vetro colorato cannettato lucido (spessore 5 mm.)

#### FASCIA SOTTOLAVABO:

Realizzata, di serie, in abbinamento alla finitura scelta per il frontale del mobile.

Su richiesta, senza sovrapprezzo, disponibile in altre finiture del campionario Oasis tra cui oro e cromo lucido.

#### FRONTALI CASSETTO:

Disponibili nelle seguenti finiture:

- Laccato opaco, lucido o metallizzato, per un totale di 74 varianti di colore.
- Legno impiallacciato in 14 varianti.
- Gres porcellanato in 8 varianti
- Pelle liscia o in versione DELUXE decorata per un totale di 25 varianti
- Vetro colorato lucido, opaco o metallizzato (spessore 5 mm.)
- Vetro colorato cannettato lucido (spessore 5 mm.)

#### CASSETTI:

Realizzati in metallo in finitura nera.

Nei moduli H. 50cm, il cassetto inferiore è provvisto di sponde rialzate in vetro nero.

I cassetti sono ad estrazione totale, con sistema di auto-chiusura rallentato.

#### TOP INTEGRATI:

Realizzati in:

- Purefeel: bianco opaco o colorato opaco
- Lightfeel: bianco opaco
- Geacril: bianco lucido
- Corian: bianco opaco
- Gres porcellanato: disponibile in 8 varianti
- Vetro: lucido opaco o metallizzato
- Fenix: disponibile in 8 varianti colore

Top in Marmo: in 14 varianti (da abbinare a lavabo ad incasso sottopiano in ceramica)

#### LAVABI DA APPOGGIO:

Disponibili in Purefeel bianco opaco o colorato opaco, Lightfeel e ceramica opaca o lucida.

## UK

### EDEN STRUCTURAL CHARACTERISTICS

#### INTERNAL STRUCTURE OF THE FURNITURE:

Made from 16mm thick, class E1, W100 water-repellent panels in a black finish.

#### EXTERNAL STRUCTURE OF THE FURNITURE:

Made from 12mm thick panels available in the following finishes:

- Matt, gloss or metallic lacquer in 74 colour options
- 14 wood veneer finishes
- Porcelain stone in 8 versions
- Coloured glossy, satin or metallic glass (5mm thickness)
- Coloured glossy ribbed glass (5mm thickness)

#### ACCENT BAND BEHIND DRAWER OPENING:

Finished to harmonise with the chosen finish of the furniture front/s, as standard.

On request, at no extra charge, it may be in other Oasis finishes among them glossy gold and chrome.

#### DRAWER FRONTS:

Available in the following finishes:

- Matt, gloss or metallic lacquer in 74 colour options
- 14 wood veneer finishes
- Porcelain stone in 8 versions
- Leather in 25 smooth or decorative DELUXE options
- Coloured glossy, satin or metallic glass (5mm thickness)
- Coloured glossy ribbed glass (5mm thickness)

#### DRAWERS:

Made of metal in a black finish.

In 50cm high versions, the lower drawer is equipped with sides in a black glass finish.

Drawers have full-extension runners with a soft, automatic-close system.

#### INTEGRATED TOPS:

Finishes:

- Purefeel: matt white or matt coloured
  - Lightfeel: matt white
  - Geacril: glossy white
  - Corian: matt white
  - Porcelain stone: available in 8 types
  - Glass: glossy, matt or metallic
  - Fenix: 8 colour variations available
- Marble Tops: 14 types (to team with a ceramic undercounter basin)

#### COUNTERTOP BASINS:

Available in matt white or matt coloured Purefeel, Lightfeel and matt or glossy ceramic.

## DE

### STRUKTURELLE MERKMALE DER KOLLEKTION EDEN

#### INNERE STRUKTUR DER MÖBEL:

Die innere Struktur besteht aus wasserabweisenden Elementen 16 mm – Klasse E1 W100 in der Ausführung Schwarz.

#### AUSSENSTRUKTUR DER MÖBEL:

Die innere Struktur besteht aus Elementen – 12 mm – verfügbar in den folgenden Ausführungen:

- Matt, hochglanz oder mit „Metallik Effekt“ lackiert – in 74 Farbvarianten.
- Holz – furniert – in 14 Holzvarianten
- Feinsteinzeug in 8 Varianten
- Glänzendes, farbiges Glas – satiniertes, farbiges Glas – farbiges Glas mit „Metallikeffekt“ – Stärke 5 mm
- Geriffeltes (Ribbed), farbiges, glänzendes Glas – Stärke 5 mm.

#### UNTERBAUWASCHTISCHBLENDE:

Standardmässig wird es in der gleichen Ausführung der Front realisiert.

Auf Anfrage und ohne Aufpreis, verfügbar auch in anderen Ausführungen unserer Muster – auch in Gold und Chrom.

#### SCHUBLADENFRONTEN:

Verfügbar in den Ausführungen:

- Matt, hochglanz oder mit „Metallik Effekt“ lackiert, in 74 Farbvarianten.
- Holz – furniert – in 14 Holzvarianten
- Feinsteinzeug in 8 Varianten
- Leder in der Ausführung „glatt“ oder in der dekorierte DELUXE Version in 25 Varianten.
- Glänzendes, farbiges Glas – satiniertes, farbiges Glas – farbiges Glas mit „Metallikeffekt“ – Stärke 5 mm
- Geriffeltes (Ribbed), farbiges, glänzendes Glas – Stärke 5 mm.

#### SCHUBLADEN:

Realisiert aus Metall in Schwarz

In den Schränken H. 50 cm die untere Schublade ist mit höheren Seitenteilen aus schwarzem Glas realisiert.

Die Schubladen sind mit Vollauszug und gedämpfter Schliessung ausgestattet.

#### WASCHTISCHE:

Realisiert aus:

- Purefeel: Weiss matt oder Weiss glanz oder gefärbt in matt
  - Lightfeel: Weiss matt
  - Geacril: Weiss hochglanz
  - Corian: Weiss Matt
  - Feinsteinzeug: verfügbar in 8 Varianten
  - Fenix: verfügbar in 8 Varianten
- Abdeckplatte aus Marmor: in 14 Varianten (die Marmorplatte werden zu Unterbauwaschbecken aus Keramik kombiniert)

#### AUFSATZBECKEN:

Verfügbar aus Purefeel in Weiss matt oder gefärbt in matt – Lightfeel und Keramik (Glanz oder Matt).

## FR

### CARACTERISTIQUES STRUCTURELLES

#### STRUCTURE INTÉRIEURE DES MEUBLES:

Fabriquée avec des panneaux hydrofuges de 16 mm d'épaisseur, en classe E1 W100. Finition noire.

#### STRUCTURE EXTÉRIEURE DES MEUBLES:

Fabriquée avec des panneaux de 12mm d'épaisseur.

Disponibles dans les finitions suivantes:

- Laqué mat, brillant ou métallisé, pour un total de 74 nuances de couleurs.
- Bois plaqué en 14 variétés.
- Grès cérame en 8 variétés.
- Verre coloré brillant, mat ou métallisé de 5mm d'épaisseur.
- Verre coloré côtelé brillant de 5mm d'épaisseur

#### BANDEAU SOUS-ÉVIER:

Fabriqués, en standard, en combinaison avec la finition choisie pour la façade du meuble.

Sur demande, sans supplément de prix, disponible dans d'autres finitions du nuancier Oasis, l'or et le chrome brillant compris.

#### FAÇADES DES TIROIRS :

Disponibles dans les finitions suivantes:

- Laqué mat, brillant ou métallisé, pour un total de 74 nuances de couleurs.
- Bois plaqué en 14 variétés.
- Grès cérame en 8 variétés.
- Cuir lisse ou en version DELUXE, décoré, pour un total de 25 variétés.
- Verre coloré brillant, mat ou métallisé de 5mm d'épaisseur.
- Verre coloré côtelé brillant de 5mm d'épaisseur

#### STRUCTURES DES TIROIRS:

Fabriquées en métal en finition noire.

Dans les modules H. 50cm, le tiroir inférieur est pourvu de côtés surélevés en verre noir.

Les tiroirs sont à extraction totale et équipés d'un système de fermeture ralentie.

#### PLANS VASQUES INTÉGRÉS:

Fabriqués en:

- Purefeel: blanc mat ou coloré mat.
- Lightfeel: blanc mat
- Geacril: blanc brillant
- Corian: blanc mat
- Grès cérame: disponible en 8 variétés.
- Verre: brillant, mat ou métallisé.
- Fenix: disponible en 8 nuances de couleurs.

Plans en marbre:

disponibles en 14 variétés (à combiner avec un lavabo en céramique à encastrer par-dessous).

#### VASQUES À POSER:

disponibles en Purefeel blanc mat ou en couleur mat, en Lightfeel et en céramique mate ou brillante.

## RU

### ТЕХНИЧЕСКИЕ ХАРАКТЕРИСТИКИ КОЛЛЕКЦИИ EDEN

Изделия коллекции выполнены из водоотталкивающих панелей толщиной 16 мм класса E1 W100 черного цвета.

#### Внешний вид мебели:

Панели толщиной 12 мм доступны в следующих вариантах отделки:

- Лакокрасочная: матовая, глянцевая или металлизированная, 74 цветовых варианта.
- Шпон: 14 вариантов.
- Керамогранит: 8 вариантов
- Стекло (толщина 5 мм.): матовое, глянцевое или металлизированное
- Глянцевое рифленое цветное стекло (толщина 5 мм.)

#### Панка под раковиной:

В стандартной комплектации сочетается с выбранной отделкой фасада изделия. По запросу без дополнительной оплаты доступны другие варианты отделки из образцов Oasis, включая золото и полированный хром.

#### Фасады ящиков:

изготавливаются в следующих вариантах отделки:

- Лакокрасочная: матовая, глянцевая или металлизированная, 74 цвета.
- Шпон: 14 вариантов.
- Керамогранит: 8 вариантов
- Гладкая кожа или с декором DELUXE, 25 вариантов.
- Стекло (толщина 5 мм.): матовое, глянцевое или металлизированное
- Глянцевое рифленое цветное стекло (толщина 5 мм.)

#### Ящики:

Изготовлен из металла в черном цвете.

В модулях высотой 50 см нижний ящик имеет высокие боковины из черного стекла.

Ящики полностью выдвижные, с системой медленного автоматического закрывания.

#### Столешницы с интегрированными раковинами изготовлены из следующих материалов:

- Purefeel: матовый композитный камень только белого цвета
- Lightfeel: матовый композитный искусственный камень только белого цвета
- Geacril: глянцевый белый
- Corian: непрозрачный белый
- Керамогранит: 8 вариантах
- Стекло: матовое, глянцевое или металлизированное
- Fenix: 8 цветов.

Мраморная столешница: 14 вариантов

(сочетается с керамическим умывальником, устанавливаемым под столешницу)

#### Накладные раковины:

Из матового композитного камня только белого цвета Purefeel, Lightfeel или керамики матовой или глянцевой.

# Caratteristiche tecniche

Technical characteristics / Technische Daten  
Caractéristiques techniques / Структурные характеристики



**Moduli h 30 con 1 cassetto** / Modules H 30 with 1 drawer / Module H 30 mit 1 Schublade / Modules de 30cm de hauteur avec 1 tiroir / Тумбы высотой 30 см с 1 ящиком



**Moduli h 50 con 2 cassetti** / Modules H 50 with 2 drawers / Module H 50 mit 2 Schubladen / Modules de 50cm de hauteur avec 2 tiroirs / Тумбы высотой 50 см с 2-мя ящиками



**Moduli h 50 con cassettone e cassetto interno** / Modules H 50 with deep drawer and interior drawer / Module H 50 cm mit einer grossen Schublade und Innenschublade / Modules de 50cm de hauteur avec grand-tiroir et tiroir à l'anglaise / Тумбы высотой 50 см с 1 большим ящиком и ящиком внутри

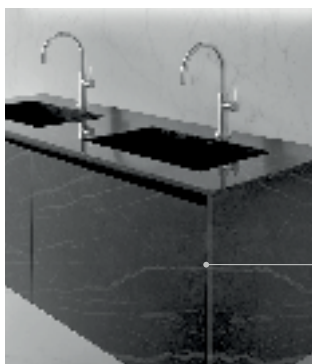

## Continuità della venatura tra frontali e fianchi nei mobili in gres

For porcelain stone units the vein continues from the side panels to the fronts. **Gleiche Masserungen der Fronten und Seitenteile für die Möbel aus Feinsteinzeug**  
Continuité des veines entre façades et côtés sur les meubles en Grés cérame  
Непрерывность рисунка прожилок фасада и боковин для тумб в отделке из керамогранита

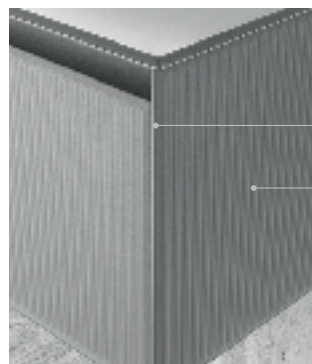

## Nuova finitura Ribbed Coloured Glass

New finish Coloured Ribbed Glass  
**Neue Ausführung "Ribbed" gefärbtes Glas**  
Nouvelle finition - Ribbed Coloured Glass  
Новая отделка Стекло цветное рифленое



## Possibilità di avere i lavabi in appoggio in ceramica bianca lucida

Countertop basins are available in gloss white ceramic  
**Keramik in Weiss glanz**  
Possibilité d'installer des vasques à poser en céramique blanche brillante  
Возможность установки накладных раковин из белой керамики.



## Mensole sottolavabo disponibili in finitura laccata o essenza.

Shelves without cut-outs available with a lacquer or wood finish.  
**Unterwaschtischregale erhältlich in lackierter oder Holzoptik Ausführung.**  
Étagères sous-vasque disponibles en finition laquée ou bois.  
Полки под раковиной предлагаются в отделке: лак или дерево.





# Modularità

Modularity / Modularität / Modularité / Модульность

**H 30 cm - Mobili sospesi** / Wall-hung furniture / Hängende Unterschranke / Meubles suspendus / Тумбы навесные

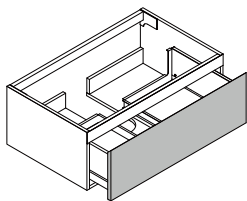

**Base portlavabo sospesa con 1 cassetto** / Wall mounted vanity with 1 drawer / Waschtischunterschrank mit 1 Schublade / Meuble sous-vasque suspendu avec 1 tiroir / Тумба навесная для раковины с 1 ящиком

W 60/70/80/90/105/120 cm  
D 52,5 cm

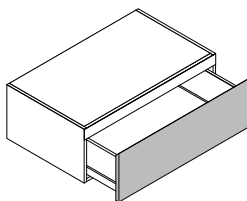

**Base complementare sospesa con 1 cassetto** / Additional wall-hung base unit with 1 drawer / Hängender Unterschrank mit 1 Schublade / Élément complémentaire suspendu avec 1 tiroir / Тумба боковая с 1 ящиком

W 35/45/60/70/80/90/105/120 cm  
D 52,5 cm

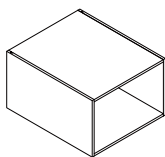

**Base complementare sospesa con vano a giorno** / Additional wall-hung base unit with open shelf / Hängender Unterschrank mit offenem Regal / Meuble bas suspendu avec compartiment ouvert / Тумба боковая навесная с открытой полкой

W 35/45 cm  
D 52,5 cm

**H 50 cm - Mobili sospesi** / Wall-hung furniture / Hängende Unterschranke / Meubles suspendus / Тумбы навесные

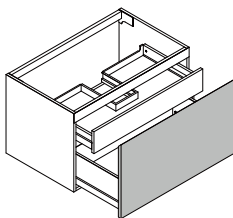

**Base portlavabo sospesa con 1 cassetto + cassetto interno** / Wall mounted vanity with 1 drawer and 1 inside drawer / Waschtischunterschrank mit 1 Schublade und 1 Innenschublade / Meuble sous-vasque suspendu avec 1 tiroir + 1 tiroir à l'anglaise / Тумба навесная для раковины с 1 ящиком + 1 внутренний ящик

W 60/70/80/90/105/120 cm  
D 52,5 cm

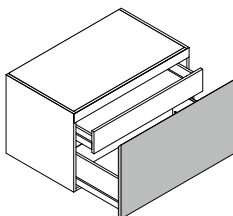

**Base complementare sospesa con 1 cassetto + 1 cassetto interno** / Additional wall-hung base unit with 1 drawer + 1 interior drawer / Hängende, zusätzliche Möbel mit 1 Schublade und 1 Innenschublade / Meuble complémentaire suspendu avec 1 tiroir + 1 tiroir à l'anglaise / Дополнительная навесная тумба с 1 ящиком + 1 внутренним ящиком

W 35/45/60/70/80/90/105/120 cm  
D 52,5 cm

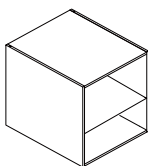

**Base complementare sospesa con vano a giorno** / Additional wall-hung base unit with open shelf / Hängender Unterschrank mit offenem Regal / Meuble bas suspendu avec compartiment ouvert / Тумба боковая навесная с открытой полкой

W 35/45 cm  
D 52,5 cm

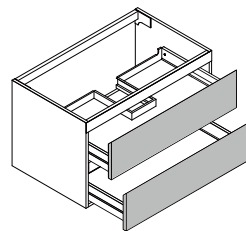

**Base portlavabo sospesa con 2 cassetti** / Wall mounted vanity with 2 drawers / Waschtischunterschrank mit 2 Schubladen / Meuble sous-vasque suspendu avec 2 tiroirs / Тумба навесная для раковины с 2 ящиками

W 60/70/80/90/105/120 cm  
D 52,5 cm

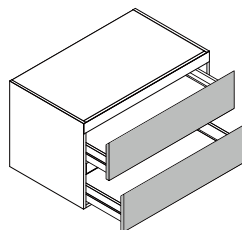

**Base complementare sospesa con 2 cassetti** / Additional wall-hung base unit with 2 drawers / Hängender Unterschrank mit 2 Schubladen / Élément complémentaire suspendu avec 2 tiroirs / Дополнительный подвесной элемент с 2 ящиками

W 35/45/60/70/80/90/105/120 cm  
D 52,5 cm

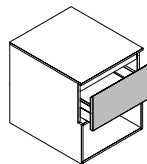

**Base complementare sospesa con 1 cassetto e vano a giorno** / Additional wall-hung base unit with 1 drawer and open shelf / Hängender Unterschrank mit 1 Schublade und offenem Regal / Meuble bas suspendu avec 1 tiroir et compartiment ouvert / Тумба дополнительная навесная с 1 ящиком и открытой полкой

W 35/45 cm  
D 52,5 cm

# Modularità

Modularity / Modularität / Modularité / Модульность

**H 76 cm - TOP 12 cm Mobili a terra** / Free standing vanity units /  
Stehende Unterschränke / Meubles au sol / Тумбы напольные

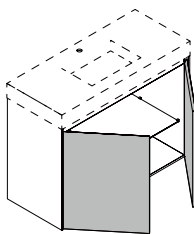

**Mobile portalavabo a terra con 2 ante** / Freestanding vanity unit with 2 doors / Waschtischunterschranke mit 2 Türen / Meubles sous-vasque au sol avec 2 portes / Тумба для раковины напольная с 2 дверцами

W 90/120  
D 52,5 cm

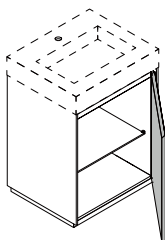

**Mobile portalavabo a terra con 1 anta** / Freestanding vanity unit with 1 door / Waschtischunterschranke mit 1 Tür / Meubles sous-vasque au sol avec 1 porte / Тумба для раковины напольная с 1 дверцей

W 60  
D 52,5 cm

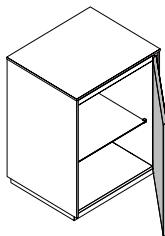

**Mobile complementare a terra con 1 anta** / Additional freestanding unit with 1 door / Unterschrank mit 1 Tür / Meuble au sol avec 1 porte / Тумба напольная с 1 дверцей

W 35/45/60 cm  
D 52,5 cm

**H 86 cm - TOP 1,2/2 cm Mobili a terra** / Free standing vanity units /  
Stehende Unterschränke / Meubles au sol / Тумбы напольные

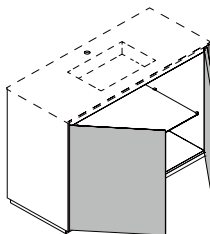

**Mobile portalavabo a terra con 2 ante** / Freestanding vanity unit with 2 doors / Waschtischunterschranke mit 2 Türen / Meubles sous-vasque au sol avec 2 portes / Тумба для раковины напольная с 2 дверцами

W 90/120  
D 52,5 cm

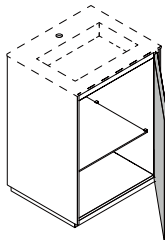

**Mobile portalavabo a terra con 1 anta** / Freestanding vanity unit with 1 door / Waschtischunterschranke mit 1 Tür / Meubles sous-vasque au sol avec 1 porte / Тумба для раковины напольная с 1 дверцей

W 60  
D 52,5 cm

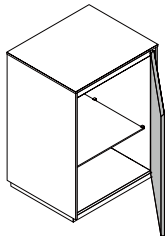

**Mobile complementare a terra con 1 anta** / Additional freestanding unit with 1 door / Unterschrank mit 1 Tür / Meuble au sol avec 1 porte / Тумба напольная с 1 дверцей

W 35/45/60 cm  
D 52,5 cm

# Modularità

Modularity / Modularität / Modularité / Модульность

**H 80/120/162 /196\* cm - Colonne "Cube" con sistema di apertura push-pull / "Cube" Tall Units with push-pull opening system / Hochschrank „Cube“ mit Push-Pull System / Colonne "Cube" avec système d'ouverture push-pull / Колонны Cube с системой открывания push-pull**

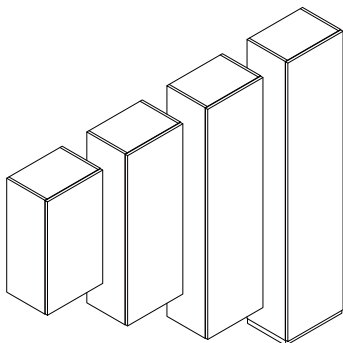

**Colonne sospese / Wall-hung tall units / Hängende Hochschränke / Colonne suspendues / Навесные колонны**

W 35/45/70/90 cm  
D 25/35 cm

**H 80/120/162 /196\* cm - Colonne "Cube" con maniglia / Colonne "Cube" con maniglia / "Cube" Tall Units with handle / Hochschrank „Cube“ mit Griff / Colonne "Cube" avec poignée / Колонны Cube с ручкой**

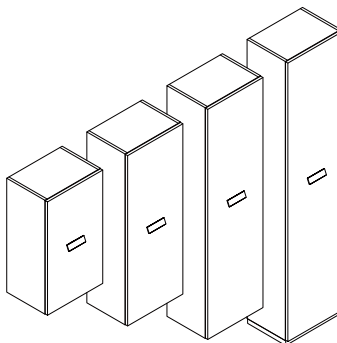

**Colonne sospese / Wall-hung tall units / Hängende Hochschränke / Colonne suspendues / Навесные колонны**

W 35/45/70/90 cm  
D 25/35 cm



**MAURÌ**



**HOLY**

**Maniglie / Handles / Handgriffe / Poignées / Ручки**

Disponibil in 2 finiture: nero e bronzo / Available in 2 Finishes : black and bronze / Ausführung in 2 Varianten: Schwarz und Bronze / Disponibles en 2 finitions: noir et bronze / Поставляются в 2-х видах отделки: черной и бронзовой

**H 80/120/162 /196\* cm - Colonne "Alu" con anta telaio in alluminio nero / "Alu" Tall Unit with door frame in black aluminum / Hochschrank „Alu“ mit schwarzem Rahmen aus Aluminium / Colonne « Alu » avec porte à cadre en aluminium noir / Колонна Alu с дверцей в алюминиевом профиле матового черного цвета**

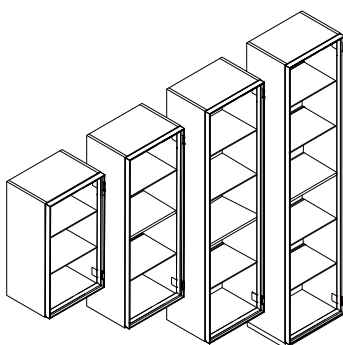

**Colonne sospese / Wall-hung tall units / Hängende Hochschränke / Colonne suspendues / Навесные колонны**

W 35/45/70/90 cm  
D 25/35 cm

**H 80/120/162 /196\* cm - Colonne "Max" con anta a sbalzo / "Max" Tall Unit with overhang door / Hochschrank „Max“ mit überstehender Tür / Colonne « Max » avec porte en porte-à-faux / Колонна Max с распашной дверцей**

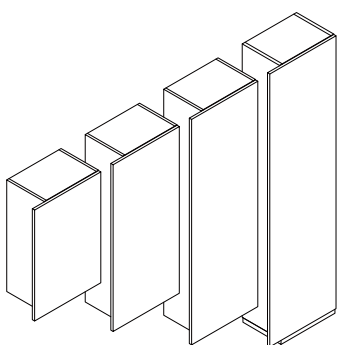

**Colonne sospese / Wall-hung tall units / Hängende Hochschränke / Colonne suspendues / Навесные колонны**

W 45 cm  
D 25/35 cm

**\*Le colonne con altezza 196 cm a terra, sono complete di zoccolo. Nella larghezza 70/90 cm la colonna è realizzata con 2 ante.**

\*The freestanding tall units 196 cm tall, do have an included plinth. In the 70/90 cm wide version, the tall unit is realized with two doors.

\*Die Hochschränke in der Höhe 196 cm sind mit Sockel ausgestattet. In der Länge 70/90 cm ist der Hochschrank mit 2 Türen ausgestattet.

\*Les colonnes au sol d'une hauteur de 196cm sont fournies avec socle. Dans la largeur 70/90cm, la colonne est fournie avec 2 portes.

\*Колонны напольные высотой 196 см поставляются в комплекте с цоколем. При длине 70/90 см колонны поставляются с 2 дверцами.

# Modularità

Modularity / Modularität / Modularité / Модульность

**H 162 cm - Colonne sospese** / Wall-hung tall units / Hängende Hochschranke / Colonnes suspendues / Навесные колонны

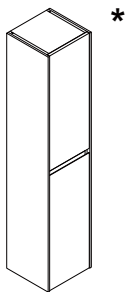

W 32 cm  
D 32 cm

**H 80/120/162 /196\* cm - Colonne sospese con vano a giorno** / Wall-hung tall units with open compartment / Hängende Hochschranke mit offenem Regalteil / Colonnes suspendues avec compartiment ouvert / Колонны подвесные с открытой полкой

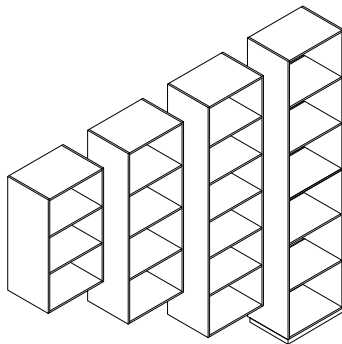

W 35/45 cm  
D 25/35 cm

**Boiserie "RIGA" su misura** / Boiserie custom made "RIGA" / Wandverkleidung „Riga“ auf Mass / Boiserie "Riga" sur mesure / Буазери Riga по индивидуальному размеру

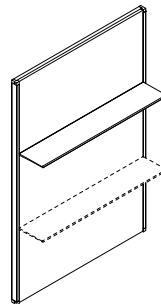

**Mensole** / Shelves / Ablagen / Étagères / Полки  
W 30/60/75/90/120

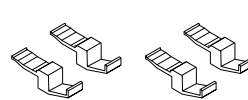

**Set 4 ganci** / 4 hooks set / 4 Haken / Set de 4 crochets / Комплект из 4-х крючков

**H 80 cm - PENSILI** / Wall units / Hängeschranke / Éléments hauts / Модули навесные

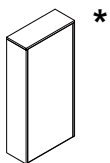

**Pensile 1 ante** / 1 door Wall units / Hängeschrank mit 1 Tür / Éléments hauts 1 porte / Модули навесные с 1 дверцей

W35 X D15 cm

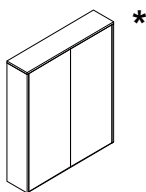

**Pensili 2 ante** / 2 doors Wall Units / Hängeschranke mit 2 Türen / Éléments hauts avec 2 portes / Модуль навесной с 2 дверцами

W70 X D15 cm



**Pensile a giorno in vetro fumè** / Open shelf wall unit with smoked glass / Regal aus Glas in der Ausführung Fumé / Élément haut ouvert en verre fumé. / Модуль навесной с открытой полкой в отделке из затемненного стекла

W35 X D15 cm



**Pensile a giorno in vetro fumè** / Open shelf wall unit with smoked glass / Regal aus Glas in der Ausführung Fumé / Élément haut ouvert en verre fumé. / Модуль навесной с открытой полкой в отделке из затемненного стекла

W50 X D15 cm

**\*Le colonne con altezza 196 cm a terra, sono complete di zoccolo. Tutte le misure indicate non includono i fianchi di finitura che dovranno essere aggiunti.**

\*The freestanding tall units 196 cm tall, do have an included plinth. All the shown measures do not include the finishes side panels, which will need to be added.

\*Die Hochschranke in der Höhe 196 cm sind mit Sockel ausgestattet. Die angegebenen Massen verstehen sich exklusive der Seitenteile, die noch zusätzlich kalkuliert werden müssen.

\*Les colonnes au sol d'une hauteur de 196cm sont fournies avec socle. Toutes les mesures indiquées n'incluent pas les côtés de finition, qui devront être ajoutés.

\*Колонны напольные высотой 196 см поставляются в комплекте с цоколем. Все указанные габариты не включают отделочные боковины, которые необходимо будет добавить

# Note importanti

Important notes / Wichtige Hinweise  
Notes importantes / Важные примечания

## Per ragioni di componibilità nella collezione Eden devono sempre essere ordinati anche i fianchi di finitura.

For modularity purposes, for the Eden collection it is important to order end finishing panels.

Aus Grund der Modularität der Kollektion Eden müssen die Abschluss-Seitenteile immer zusätzlich bestellt werden.

Pour des raisons de modularité, dans la collection Eden les côtés de finition doivent toujours être commandés.

По причинам модульной концепции, в коллекции Eden необходимо всегда также заказывать отделочные боковины.

## FIANCHI DI FINITURA PER COMPOSIZIONI CON ELEMENTI SINGOLI

Nella Collezione Eden, i fianchi di finitura vanno ordinati in base alla composizione finale dei moduli. Nel caso in cui la composizione sia formata da un elemento singolo l'ordine dovrà comprendere anche i due fianchi di finitura.

### END FINISHING PANELS FOR ARRANGEMENTS WITH SINGLE ELEMENTS

For the Eden collection, end finishing panels must be ordered as needed depending on the final arrangement of the modules.

If the arrangement is made up of just one element, the order must include two end finishing panels.

CÔTÉS DE FINITION POUR COMPOSITIONS AVEC ÉLÉMENTS SIMPLES

Dans la Collection Eden, les côtés de finition doivent être commandés en fonction de la composition finale des modules. Si la composition consiste en un seul élément, la commande doit également inclure les deux côtés de finition.

БОКОВИНЫ ДЛЯ КОМПОЗИЦИЙ С ЕДИНИЧНЫМИ ЭЛЕМЕНТАМИ

В коллекции Eden, отделочные боковины должны быть заказаны в соответствии с окончательной композицией модулей. В случае, если композиции сформирована из единичного элемента, в заказе должны быть 2 отделочные боковины.

### ABSCHLUSS-SEITENTEILE FÜR ZUSAMMENSTELLUNGEN MIT EINZELEMENTEN

Bei der Eden-Kollektion müssen die Abschluss-Seitenteile je nach endgültigen Zusammensetzung der Module bestellt werden. Besteht die Zusammensetzung aus einem einzigen Element, müssen auch die beiden Abschluss-Seitenteile bestellt werden.

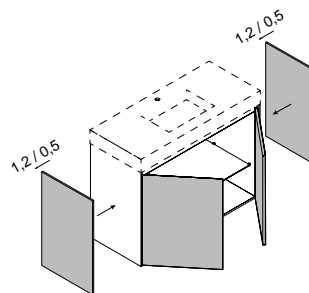
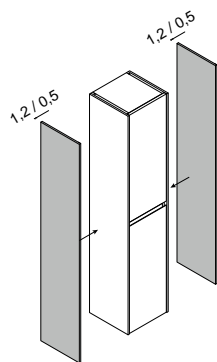

## FIANCHI DI FINITURA PER COMPOSIZIONI CON ELEMENTI ACCOSTATI DI UGUALE ALTEZZA

Nel caso in cui sia abbiano composizioni con elementi accostati di uguale altezza, dovranno essere ordinati, solo i due fianchi di finitura esterni, indipendentemente dal numero di elementi accostati.

### END FINISHING PANELS FOR ARRANGEMENTS WITH UNITS OF THE SAME HEIGHT FITTED SIDE BY SIDE

Arrangements composed of elements of the same height require only two end finishing panels, regardless of the number of units fitted side by side in the arrangement.

## CÔTÉS DE FINITION POUR COMPOSITIONS COMPRENANT DES ÉLÉMENTS DE HAUTEUR ÉGALE

S'ils sont des compositions avec des éléments d'égale hauteur, doivent être commandés les deux côtés de finition externes uniquement, quel que soit le nombre d'éléments assemblés.

ОТДЕЛОЧНЫЕ БОКОВИНЫ ДЛЯ КОМПОЗИЦИЙ С ПРИМЫКАЮЩИМИ ЭЛЕМЕНТАМИ ОДИНАКОВОЙ ВЫСОТЫ

В случае, если композиция идет с примыкающими элементами одинаковой высоты, должны быть заказаны только 2 внешние боковины, вне зависимости от количества элементов.

### ABSCHLUSS-SEITENTEILE FÜR ZUSAMMENSETZUNGEN MIT NEBENEINANDER AUFGESTELLTEN ELEMENTEN MIT GLEICHER TIEFE UND HÖHE

Bei Zusammenstellungen mit nebeneinander aufgestellten Elementen mit gleicher Höhe und Tiefe müssen nur die Abschluss-Seitenteile bestellt werden, unabhängig von der Anzahl der Elemente, die nebeneinander aufgestellt werden.

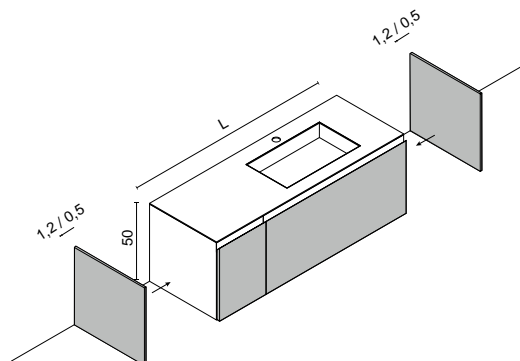

**Per ragioni di compatibilità nella collezione Eden devono sempre essere ordinati anche i fianchi di finitura.**

For modularity purposes, for the Eden collection it is important to order end finishing panels.

Aus Grund der Modularität der Kollektion Eden müssen die Abschluss-Seitenteile immer zusätzlich bestellt werden.

Pour des raisons de modularité, dans la collection Eden les côtés de finition doivent toujours être commandés.

По причинам модульной концепции, в коллекции Eden необходимо всегда также заказывать отделочные боковины.

#### **FIANCHI DI FINITURA PER COMPOSIZIONI CON ELEMENTI ACCOSTATI DI DIVERSA ALTEZZA**

**Nel caso in cui si abbiano composizioni con elementi accostati di diversa altezza, dovranno essere ordinati, oltre ai due fianchi di tamponamento esterni alla composizione (1), anche gli eventuali fianchi di tamponamento interni alla composizione stessa (2).**

#### **END FINISHING PANELS FOR ARRANGEMENTS WITH UNITS OF DIFFERENT HEIGHTS FITTED SIDE BY SIDE**

In the event of arrangements containing units of different heights, as well as the two end finishing panels (1), side panels for intermediate units in the arrangement (2) may also be required.

#### **ABSCHLUSS-SEITENWÄNDE FÜR ZUSAMMENSETZUNGEN MIT NEBENEINANDER AUFGESTELLTEN ELEMENTEN MIT GLEICHER TIEFE UND UNTERSCHIEDLICHEN HÖHE**

Bei Zusammenstellungen mit nebeneinander aufgestellten Elementen mit gleicher Tiefe aber unterschiedlicher Höhe müssen neben den beiden äusseren Seitenwänden der Zusammenstellung (1) auch noch die eventuellen Passleisten (2) für die durch die Höhendifferenz freiliegenden Teile bestellt werden, unabhängig von der Anzahl der Elemente, die nebeneinander aufgestellt werden.

#### **CÔTÉS DE FINITION POUR COMPOSITIONS COMPRENANT DES ÉLÉMENTS DE DIFFÉRENTES HAUTEURS**

S'ils sont des compositions avec des éléments joints de hauteurs différentes, en plus des deux côtés de finition externes à la composition (1) on devra commander tous les côtés de finition à l'intérieur de la composition (2).

#### **ОТДЕЛОЧНЫЕ БОКОВИНЫ ДЛЯ КОМПОЗИЦИЙ С ПРИМЫКАЮЩИМИ ЭЛЕМЕНТАМИ РАЗНОЙ ВЫСОТЫ**

В случае, если композиция идет с примыкающими элементами разной высоты, должны быть заказаны, помимо двух внешних боковин (1), также соответствующие внутренние боковины (2)

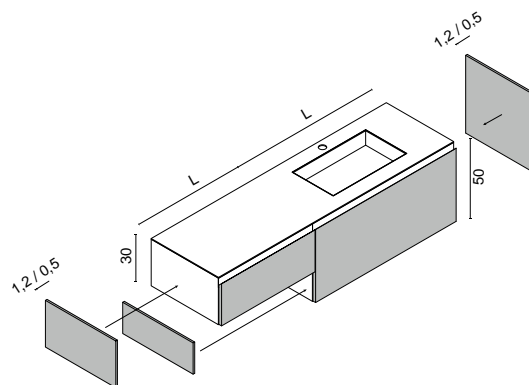

# Finiture collezione Eden

Eden collection furniture finishes / Möbelausführungen der Kollektion Eden  
 Finitions des meubles de la collection Eden / Отделка мебели в коллекции Eden

<p><b>CAT.</b> <b>1</b></p> <p><b>M</b> <b>Laccato opaco</b>                      Matt lacquered / Matt lackiert / Laqué mat                      Лак матовый</p>	<p><b>CAT.</b> <b>2</b></p> <p><b>G</b> <b>Laccato lucido</b>                      Gloss lacquered / Glanz lackiert / Laqué brillant                      Лак глянецовый</p>
<p><b>CAT.</b> <b>3</b></p> <p><b>VL</b> <b>Vetro colorato lucido</b>                      Gloss lacquered glass / Glas glanz / Verre coloré                      brillant / Стекло цветное глянецовое</p> <p><b>E</b> <b>Essenza</b>                      Wood / Holz / Bois / Шпон</p> <p>E0006 Sand Oak                      E0022 White Chestnut                      E0023 Grey Chestnut                      E0025 Black Chestnut                      E0027 Charcoal Oak                      E0024 Hemp Chestnt</p>	<p><b>CAT.</b> <b>4</b></p> <p><b>D</b> <b>Laccato metallizzato lucido</b>                      Glossy metallic lacquered / Lackiert in Metal                      lifarbe glanz / Laqué métallisé brillant / Лак                      металлизированный глянецовый</p> <p><b>VS</b> <b>Vetro colorato satinato</b>                      Satin lacquered glass / Glas satiniert Verre coloré                      satiné / Стекло цветное Сатинированное</p> <p><b>E</b> <b>Essenza</b>                      Wood / Holz / Bois / Шпон</p> <p>E0012 Walnut                      E0026 Heat Treated Oak                      E0028 Eucalyptus</p>
<p><b>CAT.</b> <b>5</b></p> <p><b>VD</b> <b>Vetro colorato metallizzato</b>                      Metallic lacquered glass / Glas "Metallic"                      Verre coloré métallisé / Стекло цветное                      металлизированное</p> <p><b>E</b> <b>Essenza</b>                      Wood / Holz / Bois / Шпон</p> <p>EP001 Ammara Ebony                      EP002 Makassar                      EP003 Dark Mahogany                      E0019 Oak Carved                      E0020 Walnut Carved</p>	<p><b>CAT.</b> <b>6</b></p> <p><b>VR</b> <b>Vetro colorato cannettato</b>                      Colored ribbed glass / Geriffeltes, farbiges Glas                      Verre cannelé colorée / Стекло рифленое                      цветное</p> <p><b>VM</b> <b>Vetro cannettato colorato metallizzato</b>                      Metallic colored ribbed glass / Geriefeltes, farbiges                      Glas in den Metallic Färben / Verre cannelé en cou-                      leur métallisé / Стекло Ribbed металлизированная                      отделка</p> <p><b>LG</b> <b>Gres porcellanato</b>                      Porcelain stone / Feinsteinzeug                      Grés cérame / Керамогранит</p>
<p><b>CAT.</b> <b>7</b></p> <p><b>P</b> <b>Pelle liscia</b>                      Plain Leather / Glattes Leder / Cuir lisse / Кожа                      гладкая</p> <p><b>R</b> <b>Pelle Deluxe</b>                      Leather print deluxe / Leder Variante „Deluxe“                      / Impression cuir de luxe / Кожа с течением                      Deluxe</p>	

CAT. = Categoría di prezzo / Price category / Preiskategorie / Catégorie de prix / Категория цены



# Abbinamento finitura mobile - finitura fascia

Matching unit finish - band finish / Kombination Ausführung Möbel - Ausführung des Bandes  
 Combinaison finition du meuble - finition de la bande / Сочетание с отделкой тумб - отделка планки

<b>Finitura mobile</b> Finish of unit / Ausführung des Möbels Finition du meuble / Отделка мебели		<b>Finiture fascia</b> Finish of the trim / Ausführung des Unterbauwaschtischbandes Finition du bandeau / Отделка планки	
		<b>di serie / standard</b> / Serienmäßig en standard / стандарт	<b>su richiesta / on request</b> / Auf Anfrage sur demande / по запросу
<b>M</b>	<b>Laccato opaco</b> Matt lacquered / Matt lackiert / Laqué mat / Лак матовый	<b>abbinata alla finitura del mobile</b> matching the finish of the unit Kombiniert in der gleichen Ausführung des Möbels / Combinée à la finition du meuble / сочетается с отделкой мебели	<b>cromo lucido</b> polished chrome / Chrom glanz Chrome brillant / хром блестящий  <b>oro lucido</b> Gloss Gold / Gold glanz Or brillant / Золото блестящее  <b>le finiture su richiesta non hanno sovrapprezzo</b> the finishes available on request do not have a surcharge / Die Ausführungen auf Anfrage ohne Aufpreis / Les finitions sur demande n'ont pas une majoration de prix / Отделка по запросу без повышения стоимости
<b>G</b>	<b>Laccato lucido</b> Gloss lacquered / Glanz lackiert / Laqué brillant / Лак глянцевый		
<b>D</b>	<b>Laccato metallizzato lucido</b> Glossy metallic lacquered / Lackiert in Metal likfarbe glanz / Laqué métallisé brillant / Лак металлизированный глянцевый		
<b>E</b>	<b>Essenza</b> Wood / Holz / Bois / Шпон		
<b>VL</b>	<b>Vetro colorato lucido</b> Gloss lacquered glass / Glas glanz Verre coloré brillant / Стекло цветное глянцевое		
<b>VS</b>	<b>Vetro colorato satinato</b> Satin lacquered glass / Glas satiniert Verre coloré satiné Стекло цветное Сатинированное		
<b>VD</b>	<b>Vetro lucido metallizzato</b> Metallic lacquered glass / Glas "Metallic" / Verre coloré métallisé / Стекло цветное металлизированное		
<b>VM</b>	<b>Vetro cannettato colorato metallizzato</b> Colored ribbed glass / Geriffeltes, farbiges Glas Verre cannelé coloré / Стекло рифленое цветное		
<b>VR</b>	<b>Vetro colorato cannettato</b> Colored ribbed glass / Geriffeltes, farbiges Glas / Verre cannelé coloré / Стекло рифленое цветное		
<b>LG</b>	<b>Gres porcellanato</b> Porcelain stone / Feinsteinzeug Grés cérame / Керамогранит		
<b>P</b>	<b>Pelle liscia</b> Plain Leather / Glattes Leder / Cuir lisse / Кожа гладкая		
<b>R</b>	<b>Pelle Deluxe</b> Leather print deluxe / Leder Variante „Deluxe“ / Impression cuir de luxe / Кожа с течением Deluxe		

# Mobili portalavabo

Vanity units / Waschtischunterschranke  
Meubles sous-vasque / Тумба для раковины

H 30 cm

P 52,5 cm

- \* **Lo spessore del fianco dipende dalla finitura del materiale scelto**  
The thickness of the side panel depends on the finish of the chosen material  
Die Stärke der Seitenteile des Möbels hängt von der ausgesuchten Ausführung ab / L'épaisseur du côté dépend de la finition du matériau choisi / Толщина боковины зависит от отделки выбранного материала

**L** Codice / Code /  
Artikel / Code / Код

Prezzo / Price / Preis / Prix / Цена

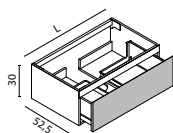

## Mobile portalavabo sospeso con 1 cassetto

Wall mounted vanity unit with 1 drawer  
Waschtischunterschrank mit 1 Schublade  
Meuble sous-vasque suspendu avec 1 tiroir  
Тумба навесная для раковины с 1 ящиком

	1	2	3	4	5	6	7
<b>60</b> 0ED_P1003052060 _	<b>843</b>	<b>894</b>	<b>910</b>	<b>916</b>	<b>991</b>	<b>1.140</b>	<b>1.464</b>
<b>70</b> 0ED_P1003052070 _	<b>869</b>	<b>922</b>	<b>938</b>	<b>944</b>	<b>1.022</b>	<b>1.175</b>	<b>1.509</b>
<b>80</b> 0ED_P1003052080 _	<b>901</b>	<b>963</b>	<b>979</b>	<b>1.001</b>	<b>1.042</b>	<b>1.199</b>	<b>1.588</b>
<b>90</b> 0ED_P1003052090 _	<b>933</b>	<b>987</b>	<b>1.005</b>	<b>1.026</b>	<b>1.064</b>	<b>1.223</b>	<b>1.621</b>
<b>105</b> 0ED_P1003052105 _	<b>1.021</b>	<b>1.091</b>	<b>1.119</b>	<b>1.135</b>	<b>1.156</b>	<b>1.304</b>	<b>1.711</b>
<b>120</b> 0ED_P1003052120 _	<b>1.096</b>	<b>1.168</b>	<b>1.194</b>	<b>1.216</b>	<b>1.264</b>	<b>1.383</b>	<b>1.800</b>

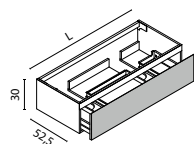

## Mobile portalavabo sospeso con 1 cassetto

Wall mounted vanity unit with 1 drawer  
Waschtischunterschrank mit 1 Schublade  
Meuble sous-vasque suspendu avec 1 tiroir  
Тумба навесная для раковины с 1 ящиком

## > Predisposto per 2 lavabi

Designed for 2 basins  
für 2 Waschbecken  
Prédisposé pour 2 lavabos  
предрасположена для 2 раковин

<b>120</b> 0ED_P1103052120	<b>1.124</b>	<b>1.212</b>	<b>1.243</b>	<b>1.272</b>	<b>1.344</b>	<b>1.448</b>	<b>1.958</b>
----------------------------	--------------	--------------	--------------	--------------	--------------	--------------	--------------

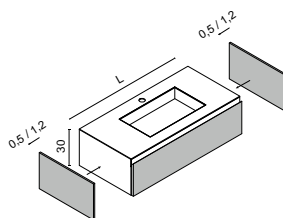

## \* Fianco di finitura per mobili H 30 cm, spessore 0,5/ 1,2 cm. Prezzo unitario

End finishing panel for furniture tall 30 cm, thick 0,5/1,2 cm. Unit price  
Seitenteile für Schränke Höhe 30 cm – Stärke 0,5/1,2 cm. Preis pro Stück.  
Côté de finition pour meuble H. 30cm, épaisseur 0,5/1,2 cm. Prix unitaire.  
Боковина отделочная боковина для тумб высотой 30см, толщиной 0,5/1,2 мм. Цена за 1 шт

	1	2	3	4	5	6
<b>0,5-1,2</b> 0ED_FIA03052000	<b>102</b>	<b>165</b>	<b>178</b>	<b>197</b>	<b>312</b>	<b>359</b>

# Mobili complementari

Additional wall-hung base units / Zusätzliche Schränke  
Meubles complémentaires / Дополнительная мебель

H 30 cm

P 52,5 cm

**\* Lo spessore del fianco dipende dalla finitura del materiale scelto**  
The thickness of the side panel depends on the finish of the chosen material  
Die Stärke der Seitenteile des Möbels hängt von der ausgesuchten Ausführung ab / L'épaisseur du côté dépend de la finition du matériau choisi / Толщина боковины зависит от отделки выбранного материала

**Per l'ordine del solo mobile complementare è obbligatorio aggiungere il top di finitura** / To order the complementary unit by itself you must add a finishing top / Bei der Bestellung nur des Schrankes, muss die Abdeckplatte hinzugefügt werden / En cas de commande d'un élément complémentaire uniquement, il faut ajouter le plan de finition aussi / При заказе только боковой тумбы необходимо заказать столешницу

**L** Codice / Code /  
Artikel / Code / Код

Prezzo / Price / Preis / Prix / Цена

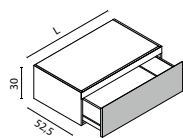

## Mobile complementare sospeso con 1 cassetto

Additional wall-hung base unit with 1 drawer  
Hängender Unterschrank mit 1 Schublade  
Élément complémentaire suspendu avec 1 tiroir  
Тумба боковая с 1 ящиком

	1	2	3	4	5	6	7
<b>35</b> 0ED_PC103052035 _	669	701	711	722	747	859	1.246
<b>45</b> 0ED_PC103052045 _	756	793	799	821	916	1.053	1.357
<b>60</b> 0ED_PC103052060 _	798	824	855	877	958	1.102	1.466
<b>70</b> 0ED_PC103052070 _	825	868	892	897	993	1.142	1.509
<b>80</b> 0ED_PC103052080 _	855	901	938	955	998	1.166	1.597
<b>90</b> 0ED_PC103052090 _	888	938	955	975	1.033	1.189	1.621
<b>105</b> 0ED_PC103052105 _	969	1.037	1.063	1.079	1.099	1.265	1.711
<b>120</b> 0ED_PC103052120 _	1.042	1.109	1.135	1.155	1.166	1.341	1.800

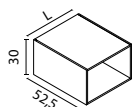

## Mobile complementare sospeso con vano a giorno

Additional wall-hung unit with open shelf  
Hängender Unterschrank mit offenem Regalteil  
Meuble suspendu avec compartiment ouvert.  
Тумба дополнительная навесная с открытой полкой

	1	2	3	4	5	6	7
<b>35</b> 0EDNE2803052035 _	629	659	668	678	702	-	-
<b>45</b> 0EDNE2803052045 _	710	746	751	771	861	-	-

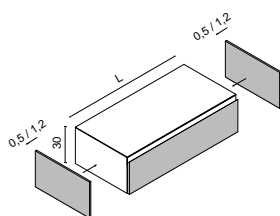

## \* Fianco di finitura per mobili H 30 cm, spessore 0,5 / 1,2 cm. Prezzo unitario

End finishing panel for furniture tall 30 cm, thick 0,5/1,2 cm. Unit price  
Seitenteile für Schränke Höhe 30 cm – Stärke 0,5/1,2 cm. Preis pro Stück.  
Côté de finition pour meuble H. 30cm, épaisseur 0,5/1,2 cm. Prix unitaire.  
Боковина отделочная боковина для тумб высотой 50см, толщиной 0,5/1,2 мм. Цена за 1 шт

	1	2	3	4	5	6
<b>0,5-1,2</b> 0ED_FIA03052000	102	165	178	197	312	359

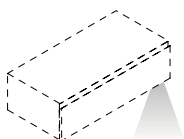

## Maggiorazione per illuminazione al LED all'interno del vano a giorno

Surcharge for LED lighting inside the open compartment  
Zuschlag für Led-Beleuchtung in dem offenen Regalteil  
Supplément pour éclairage LED à l'intérieur du compartiment ouvert  
Наценка за Лед в модуле с открытой нишей

0СМРКИТ00000001	315
-----------------	-----

# Mobili portalavabo

Vanity units / Waschtischunterschranke  
Meubles sous-vasque / Тумба для раковины

H 50 cm

P 52,5 cm

- \* **Lo spessore del fianco dipende dalla finitura del materiale scelto**  
The thickness of the side panel depends on the finish of the chosen material  
Die Stärke der Seitenteile des Möbels hängt von der ausgesuchten Ausführung ab / L'épaisseur du côté dépend de la finition du matériau choisi / Толщина боковины зависит от отделки выбранного материала

**L** Codice / Code /  
Artikel / Code / Код

Prezzo / Price / Preis / Prix / Цена

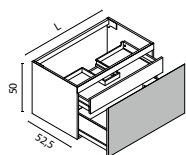

## Mobile portalavabo sospeso con 1 cassetto + 1 cassetto interno

Wall mounted vanity unit with 1 drawer and 1 inside drawer  
Waschtischunterschrank mit 1 Schublade und 1 Innenschublade  
Meuble sous-vasque suspendu avec 1 tiroir + 1 tiroir à l'anglaise  
Тумба навесная для раковины с 1 ящиком + 1 внутренний ящик

	1	2	3	4	5	6	7
<b>60</b> 0ED_P5005052060 _	1.164	1.242	1.263	1.302	1.322	1.429	1.935
<b>70</b> 0ED_P5005052070 _	1.200	1.280	1.302	1.342	1.363	1.473	1.995
<b>80</b> 0ED_P5005052080 _	1.266	1.379	1.400	1.455	1.495	1.503	2.056
<b>90</b> 0ED_P5005052090 _	1.304	1.406	1.418	1.472	1.504	1.517	2.127
<b>105</b> 0ED_P5005052105 _	1.439	1.563	1.613	1.649	1.672	1.711	2.242
<b>120</b> 0ED_P5005052120 _	1.553	1.693	1.748	1.785	1.803	1.833	2.347

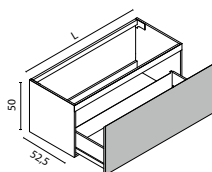

## Mobile portalavabo sospeso con 1 cassetto

Wall mounted vanity unit with 1 drawer  
Waschtischunterschrank mit 1 Schublade  
Meuble sous-vasque suspendu avec 1 tiroir  
Тумба навесная для раковины с 1 ящиком

## > Predisposto per 2 lavabi

Designed for 2 basins  
für 2 Waschbecken  
Prédisposé pour 2 lavabos  
предрасположена для 2 раковин

<b>120</b> 0ED_P5105052120	1.309	1.451	1.505	1.542	1.590	1.602	2.079
----------------------------	-------	-------	-------	-------	-------	-------	-------

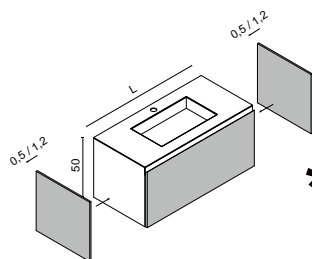

## \* Fianco di finitura per mobili H 50 cm, spessore 0,5 / 1,2 cm. Prezzo unitario

End finishing panel for furniture tall 50 cm, thick 0,5/1,2 cm. Unit price  
Seitenteile für Schränke Höhe 50 cm – Stärke 0,5/1,2 cm. Preis pro Stück.  
Côté de finition pour meuble H. 50cm, épaisseur 0,5/1,2 cm. Prix unitaire.  
Боковина отделочная боковина для тумб высотой 50см, толщиной 0,5/1,2 мм. Цена за 1 шт

	1	2	3	4	5	6
<b>0,5-1,2</b> 0ED_FIA05052000	182	250	282	305	339	391

# Mobili complementari

Additional wall-hung base units / Zusätzliche Schränke  
Meubles complémentaires / Дополнительная мебель

H 50 cm

P 52,5 cm

**\* Lo spessore del fianco dipende dalla finitura del materiale scelto**  
The thickness of the side panel depends on the finish of the chosen material  
Die Stärke der Seitenteile des Möbels hängt von der ausgesuchten Ausführung ab / L'épaisseur du côté dépend de la finition du matériau choisi / Толщина боковины зависит от отделки выбранного материала

**Per l'ordine del solo mobile complementare è obbligatorio aggiungere il top di finitura** / To order the complementary unit by itself you must add a finishing top / Bei der Bestellung nur des Schrankes, muss die Abdeckplatte hinzugefügt werden / En cas de commande d'un élément complémentaire uniquement, il faut ajouter le plan de finition aussi / При заказе только боковой тумбы необходимо заказать столешницу

**L** Codice / Code / Artikel / Code / Код

Prezzo / Price / Preis / Prix / Цена

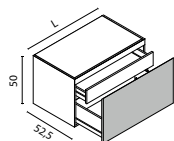

## Mobile complementare sospeso con 1 cassetto + 1 cassetto interno

Additional wall-hung base unit with 1 drawer + 1 interior drawer  
Hängende, zusätzliche Möbel mit 1 Schublade und 1 Innenschublade  
Meuble complémentaire suspendu avec 1 tiroir + 1 tiroir à l'anglaise  
Дополнительная навесная тумба с 1 ящиком + 1 внутренним ящиком

		1	2	3	4	5	6	7
<b>35</b>	0ED_PC305052035	908	952	964	982	1.059	1.218	1.697
<b>45</b>	0ED_PC305052045	1.037	1.102	1.130	1.140	1.155	1.327	1.833
<b>60</b>	0ED_PC305052060	1.109	1.177	1.233	1.288	1.301	1.369	1.915
<b>70</b>	0ED_PC305052070	1.164	1.244	1.264	1.301	1.334	1.430	1.995
<b>80</b>	0ED_PC305052080	1.235	1.312	1.349	1.397	1.401	1.455	2.078
<b>90</b>	0ED_PC305052090	1.265	1.364	1.375	1.428	1.454	1.472	2.126
<b>105</b>	0ED_PC305052105	1.396	1.517	1.563	1.601	1.634	1.660	2.242
<b>120</b>	0ED_PC305052120	1.507	1.643	1.694	1.734	1.751	1.778	2.347

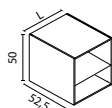

## Mobile complementare sospeso con vano a giorno

Additional wall-hung unit with open shelf  
Hängender Unterschrank mit offenem Regalteil  
Meuble suspendu avec compartiment ouvert.  
Тумба дополнительная навесная с открытой полкой

<b>35</b>	0EDNE2805052035	771	809	819	835	900	-	-
<b>45</b>	0EDNE2805052045	882	937	960	969	982	-	-

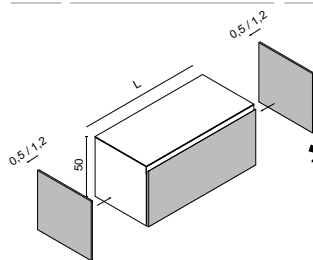

## \* Fianco di finitura per mobili H 50 cm, spessore 0,5 / 1,2 cm. Prezzo unitario

End finishing panel for furniture tall 50 cm, thick 0,5/1,2 cm. Unit price  
Seitenteile für Schränke Höhe 50 cm – Stärke 0,5/1,2 cm. Preis pro Stück.  
Côté de finition pour meuble H. 50cm, épaisseur 0,5/1,2 cm. Prix unitaire.  
Боковина отделочная боковина для тумб высотой 50см, толщиной 0,5/1,2 мм. Цена за 1 шт

<b>0,5-1,2</b>	0ED_FIA05052000	182	250	282	305	339	391
----------------	-----------------	-----	-----	-----	-----	-----	-----

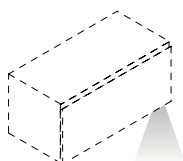

## Maggiorazione per illuminazione al LED all'interno del vano a giorno

Surcharge for LED lighting inside the open compartment  
Zuschlag für Led-Beleuchtung in dem offenen Regalteil  
Supplément pour éclairage LED à l'intérieur du compartiment ouvert  
Наценка за Лед в модуле с открытой нишей

0CMPKIT00000001 315

## Zoccolo H. 3 cm in finitura nero opaco. Prezzo al mt lineare.

3cm tall plinth in black matt finish. Price for linear meter  
Sockel 3 cm hoch in der Ausführung Schwarz matt. Preis per Laufmeter  
Socle de 3cm de hauteur en finition noir mat. Prix au mètre linéaire.  
Цоколь алюминиевый высотой 3 см матового черного цвета

0EDNZCN00348001 105

# Mobili portalavabo

Vanity units / Waschtischunterschranke  
Meubles sous-vasque / Тумба для раковины

H 50 cm

P 52,5 cm

- \* **Lo spessore del fianco dipende dalla finitura del materiale scelto**  
The thickness of the side panel depends on the finish of the chosen material  
Die Stärke der Seitenteile des Möbels hängt von der ausgesuchten Ausführung ab / L'épaisseur du côté dépend de la finition du matériau choisi / Толщина боковины зависит от отделки выбранного материала

L **Codice / Code / Artikel / Code / Код**

**Prezzo / Price / Preis / Prix / Цена**

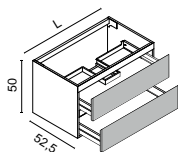

## Mobile portalavabo sospeso con 2 cassetti

Wall mounted vanity unit with 2 drawers  
Waschtischunterschrank mit 2 Schubladen  
Meuble sous-vasque suspendu avec 2 tiroirs  
Тумба навесная для раковины с 2 ящиками

	1	2	3	4	5	6	7
<b>60</b> OED_P2005052060	1.257	1.342	1.365	1.407	1.463	1.543	2.090
<b>70</b> OED_P2005052070	1.296	1.384	1.407	1.450	1.508	1.591	2.155
<b>80</b> OED_P2005052080	1.356	1.464	1.499	1.538	1.592	1.614	2.233
<b>90</b> OED_P2005052090	1.408	1.518	1.531	1.590	1.613	1.638	2.298
<b>105</b> OED_P2005052105	1.553	1.689	1.741	1.781	1.824	1.848	2.420
<b>120</b> OED_P2005052120	1.679	1.829	1.888	1.928	1.959	1.980	2.534

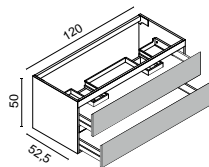

## Mobile portalavabo sospeso con 2 cassetti

Wall mounted vanity unit with 2 drawers  
Waschtischunterschrank mit 2 Schubladen  
Meuble sous-vasque suspendu avec 2 tiroirs  
Тумба навесная для раковины с 2 ящиками

### > Predisposto per 2 lavabi

Designed for 2 basins  
für 2 Waschbecken  
Prédisposé pour 2 lavabos  
предрасположена для 2 раковин

<b>120</b> OED_P2105052120	1.784	1.935	1.993	2.034	2.078	2.085	2.640
----------------------------	-------	-------	-------	-------	-------	-------	-------

Non disponibile per lavabi in ceramica ad incasso sottopiano / Not available for ceramic under countertop washbasins / Nicht verfügbar für Unterbauwaschbecken aus Keramik / Non disponible pour les vasques en céramique à encastrer par-dessous / Не предусмотрены для раковин из керамики, встраиваемых снизу

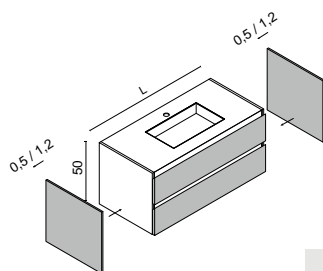

## \* Fianco di finitura per mobili H 50 cm, spessore 0,5 / 1,2 cm. Prezzo unitario

End finishing panel for furniture tall 50 cm, thick 0,5/1,2 cm. Unit price  
Seitenteile für Schränke Höhe 50 cm – Stärke 0,5/1,2 cm. Preis pro Stück.  
Côté de finition pour meuble H. 50cm, épaisseur 0,5/1,2 cm. Prix unitaire.  
Боковина отделочная боковина для тумб высотой 50см, толщиной 0,5/1,2 мм. Цена за 1 шт

	1	2	3	4	5	6
<b>0,5-1,2</b> OED_FIA05052000	182	250	282	305	339	391

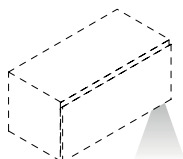

## Maggiorazione per illuminazione al LED all'interno del vano a giorno

Surcharge for LED lighting inside the open compartment  
Zuschlag für Led-Beleuchtung in dem offenen Regalteil  
Supplément pour éclairage LED à l'intérieur du compartiment ouvert  
Наценка за Лед в модуле с открытой нишей

OCMPKIT00000001	315
-----------------	-----

# Mobili complementari

Additional wall-hung base units / Zusätzliche Schränke  
Meubles complémentaires / Дополнительная мебель

H 50 cm

P 52,5 cm

**\* Lo spessore del fianco dipende dalla finitura del materiale scelto**  
The thickness of the side panel depends on the finish of the chosen material  
Die Stärke der Seitenteile des Möbels hängt von der ausgesuchten Ausführung ab / L'épaisseur du côté dépend de la finition du matériau choisi / Толщина боковины зависит от отделки выбранного материала

**Per l'ordine del solo mobile complementare è obbligatorio aggiungere il top di finitura** / To order the complementary unit by itself you must add a finishing top / Bei der Bestellung nur des Schrankes, muss die Abdeckplatte hinzugefügt werden / En cas de commande d'un élément complémentaire uniquement, il faut ajouter le plan de finition aussi / При заказе только боковой тумбы необходимо заказать столешницу

**L** Codice / Code / Artikel / Code / Код

Prezzo / Price / Preis / Prix / Цена

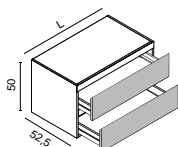

## Mobile complementare sospeso con 2 cassetti

Additional wall-hung base unit with 2 drawers  
Hängender Unterschrank mit 2 Schubladen  
Élément complémentaire suspendu avec 2 tiroirs  
Дополнительный подвесной элемент с 2 ящиками

	1	2	3	4	5	6	7
35 0ED_PC205052035_	979	1.027	1.033	1.060	1.144	1.316	1.833
45 0ED_PC205052045_	1.120	1.190	1.221	1.231	1.246	1.433	1.980
60 0ED_PC205052060_	1.188	1.277	1.318	1.367	1.388	1.481	2.100
70 0ED_PC205052070_	1.257	1.343	1.365	1.406	1.415	1.543	2.155
80 0ED_PC205052080_	1.302	1.406	1.428	1.495	1.529	1.563	2.222
90 0ED_PC205052090_	1.366	1.473	1.485	1.541	1.580	1.590	2.297
105 0ED_PC205052105_	1.507	1.638	1.689	1.729	1.775	1.792	2.420
120 0ED_PC205052120_	1.627	1.774	1.830	1.872	1.917	1.920	2.534

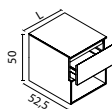

## Mobile complementare sospeso 1 cassetto + vano a giorno

Wall mounted vanity with 1 drawer + open shelf  
Hängender Unterschrank mit 1 Schublade und offenem Regal  
Meuble suspendu 1 tiroir + compartiment ouvert  
Тумба дополнительная навесная с 1 ящиком и открытой полкой

35 0EDN_E2705052035_	754	791	795	817	881	1.013	1.411
45 0EDN_E2705052045_	862	916	940	948	960	1.104	1.525

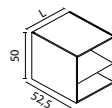

## Mobile complementare sospeso con vano a giorno

Additional wall-hung unit with open shelf  
Hängender Unterschrank mit offenem Regalteil  
Meuble suspendu avec compartiment ouvert.  
Тумба дополнительная навесная с открытой полкой

35 0EDN_E2805052035_	771	809	819	835	900	-	-
45 0EDN_E2805052045_	882	937	960	969	982	-	-

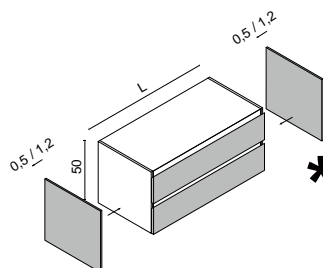

## Fianco di finitura per mobili H 50 cm, spessore 0,5 / 1,2 cm. Prezzo unitario

**\* 0,5 / 1,2-cm thick end finishing panel for 50-cm high units. Price each**  
Abschluss-Seitenteile für die Möbel H 50 cm, Stärke 0,5 / 1,2 cm. Einheitspreis  
Côté de finition pour meubles H 50 cm, épaisseur 0,5 / 1,2 cm. Prix à l'unité  
Отделочные боковины для мебели H 50 см., толщиной 0,5 / 1,2 см. Цена за штуку

	1	2	3	4	5	6
0,5-1,2 0ED_FIA05052000	182	250	282	305	339	391

# Mobili portalavabo

Vanity units / Waschtischunterschranke  
Meubles sous-vasque / Тумба для раковины

H 50 cm

P 52,5 cm

- \* **Lo spessore del fianco dipende dalla finitura del materiale scelto**  
The thickness of the side panel depends on the finish of the chosen material  
Die Stärke der Seitenteile des Möbels hängt von der ausgesuchten Ausführung ab / L'épaisseur du côté dépend de la finition du matériau choisi / Толщина боковины зависит от отделки выбранного материала

**L** Codice / Code /  
Artikel / Code / Код

Prezzo / Price / Preis / Prix / Цена

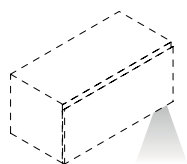

## Maggiorazione per illuminazione al LED all'interno del vano a giorno

Surcharge for LED lighting inside the open compartment  
Zuschlag für Led-Beleuchtung in dem offenen Regalteil  
Supplément pour éclairage LED à l'intérieur du compartiment ouvert  
Наценка за Лед в модуле с открытой нишей

0CMPKIT00000001

315

## Zoccolo H. 3 cm in finitura nero opaco. Prezzo al mt lineare.

3cm tall plinth in black matt finish. Price for linear meter  
Sockel 3 cm hoch in der Ausführung Schwarz matt. Preis per Laufmeter  
Socle de 3cm de hauteur en finition noir mat. Prix au mètre linéaire.  
Цоколь алюминиевый высотой 3 см матового черного цвета

0EDNZCN00348001

105



# Mobili portalavabo a terra con ante

H 76 cm

P 52,5 cm

Freestanding vanity unit with doors / Waschtischunterschranke mit Türen  
/ Meubles sous-vasque au sol avec portes / Ру Тумба для раковины  
напольная с дверцами

**\* Lo spessore del fianco dipende dalla finitura del materiale scelto**  
**Attenzione: il prezzo dello zoccolo deve essere aggiunto a quello del mobile** / The thickness of the side panel depends on the finish of the chosen material. Attention: the plinth's price has to be added to the one of the vanity unit  
Die Stärke der Seitenteile des Möbels hängt von der ausgesuchten Ausführung ab. Achtung, der Preis des Sockels muss zu dem Preis der Möbel hinzugerechnet werden / L'épaisseur du côté dépend de la finition du matériau choisi. Attention! Le prix du socle doit être ajouté à celui du meuble / Толщина

боковины зависит от отделки выбранного материала. Внимание! Цену цоколя необходимо добавить к цене тумбы.

**Per l'ordine del solo mobile complementare è obbligatorio aggiungere il top di finitura** / To order the complementary unit by itself you must add a finishing top / Bei der Bestellung nur des Schrankes, muss die Abdeckplatte hinzugefügt werden En cas de commande d'un élément complémentaire uniquement, il faut ajouter le plan de finition aussi / При заказе только боковой тумбы необходимо заказать столешницу

**L** Codice / Code /  
Artikel / Code / Код

Prezzo / Price / Preis / Prix / Цена

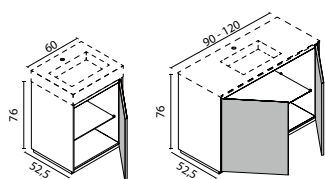

## Mobile portalavabo a terra, per top H 12 cm

Freestanding vanity unit, for 12 cm tall top  
Stehende Waschtischunterschranke für Waschtische in der Höhe 12 cm  
Meuble sous-vasque au sol, pour plan H 12cm  
Тумба для раковины напольная в комплекте для столешницы высотой 12 см

	1	2	3	4	5	6	7
<b>60</b> 0ED_E1807652060_	<b>970</b>	<b>1.075</b>	<b>1.100</b>	<b>1.138</b>	<b>1.315</b>	<b>1.449</b>	<b>1.974</b>
<b>90</b> 0ED_E1907652090_	<b>1.340</b>	<b>1.495</b>	<b>1.600</b>	<b>1.663</b>	<b>1.953</b>	<b>2.029</b>	<b>2.911</b>
<b>120</b> 0ED_E1907652120_	<b>1.504</b>	<b>1.714</b>	<b>1.768</b>	<b>1.840</b>	<b>2.192</b>	<b>2.415</b>	<b>3.511</b>

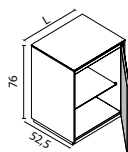

## Mobile complementare a terra

Additional freestanding unit  
Stehende Unterschranke  
Meuble au sol  
Тумба дополнительная напольная в комплекте

	1	2	3	4	5	6	7
<b>35</b> 0ED_E2507652035_	<b>865</b>	<b>928</b>	<b>979</b>	<b>1.004</b>	<b>1.126</b>	<b>1.163</b>	<b>1.504</b>
<b>45</b> 0ED_E2507652045_	<b>924</b>	<b>1.004</b>	<b>1.058</b>	<b>1.088</b>	<b>1.235</b>	<b>1.298</b>	<b>1.714</b>
<b>60</b> 0ED_E2507652060_	<b>1.029</b>	<b>1.138</b>	<b>1.168</b>	<b>1.205</b>	<b>1.394</b>	<b>1.533</b>	<b>2.096</b>

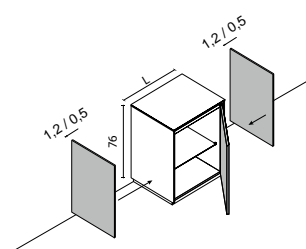

## \* Fianco di finitura per mobili H 76 cm, spessore 0,5 / 1,2 cm. Prezzo unitario

End finishing panel for furniture tall 76 cm, thick 0,5/1,2 cm. Unit price  
Seitenteile für Schränke Höhe 76 cm – Stärke 0,5/1,2 cm. Preis pro Stück.  
Côté de finition pour meuble H. 76cm, épaisseur 0,5/1,2 cm. Prix unitaire.  
Боковина отделочная боковина для тумб высотой 76см, толщиной 0,5/1,2 мм. Цена за 1 шт

	1	2	3	4	5	6
<b>0,5-1,2</b> 0ED_FIA07352000_	<b>265</b>	<b>328</b>	<b>378</b>	<b>407</b>	<b>517</b>	<b>567</b>

## Zoccolo H. 3 cm in finitura nero opaco. Prezzo al mt lineare.

3cm tall plinth in black matt finish. Price for linear meter  
Sockel 3 cm hoch in der Ausführung Schwarz matt. Preis per Laufmeter  
Socle de 3cm de hauteur en finition noir mat. Prix au mètre linéaire.  
Цоколь алюминиевый высотой 3 см матового черного цвета

0EDNZCN00348001	<b>105</b>
-----------------	------------

# Mobili portalavabo a terra con ante

H 86 cm

P 52,5 cm

Freestanding vanity unit with doors / Waschtischunterschranke mit Türen / Meubles sous-vasque au sol avec portes / Ру Тумба для раковины напольная с дверцами

**\* Lo spessore del fianco dipende dalla finitura del materiale scelto**  
**Attenzione: il prezzo dello zoccolo deve essere aggiunto a quello del mobile** / The thickness of the side panel depends on the finish of the chosen material. Attention: the plinth's price has to be added to the one of the vanity unit  
 Die Stärke der Seitenteile des Möbels hängt von der ausgesuchten Ausführung ab. Achtung, der Preis des Sockels muss zu dem Preis der Möbel hinzugerechnet werden / L'épaisseur du côté dépend de la finition du matériau choisi. Attention! Le prix du socle doit être ajouté à celui du meuble / Толщина

боковины зависит от отделки выбранного материала. Внимание! Цену цоколя необходимо добавить к цене тумбы.

**Per l'ordine del solo mobile complementare è obbligatorio aggiungere il top di finitura** / To order the complementary unit by itself you must add a finishing top / Bei der Bestellung nur des Schrankes, muss die Abdeckplatte hinzugefügt werden En cas de commande d'un élément complémentaire uniquement, il faut ajouter le plan de finition aussi / При заказе только боковой тумбы необходимо заказать столешницу

**L** Codice / Code / Artikel / Code / Код

Prezzo / Price / Preis / Prix / Цена

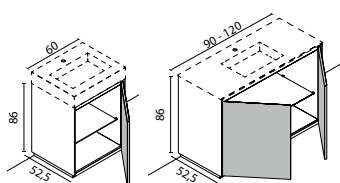

## Mobile portalavabo a terra, per top H 1,2/2 cm

Freestanding vanity unit, for 1,2/2 cm tall top  
 Stehende Waschtischunterschranke für Waschtische in der Höhe 1,2/2 cm  
 Meuble sous-vasque au sol, pour plan H 1,2/2cm  
 Тумба для раковины напольная для столешницы высотой 1,2/2 см

	1	2	3	4	5	6	7
<b>60</b> 0ED_E1808652060_	1.012	1.130	1.142	1.184	1.407	1.546	2.134
<b>90</b> 0ED_E1908652090_	1.394	1.571	1.663	1.730	2.045	2.176	3.137
<b>120</b> 0ED_E1908652120_	1.575	1.810	1.840	1.919	2.369	2.604	3.822

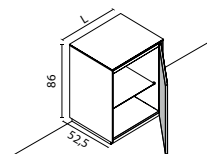

## Mobile complementare a terra

Additional freestanding unit  
 Stehende Unterschranke  
 Meuble au sol  
 Тумба дополнительная напольная в комплекте

	1	2	3	4	5	6	7
<b>35</b> 0ED_E2508652035_	895	962	1.008	1.037	1.168	1.226	1.596
<b>45</b> 0ED_E2508652045_	958	1.046	1.092	1.126	1.285	1.373	1.831
<b>60</b> 0ED_E2508652060_	1.071	1.197	1.214	1.252	1.491	1.638	2.264

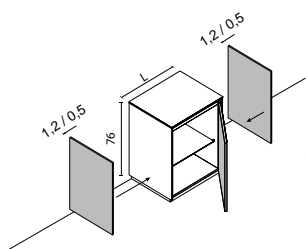

## \* Fianco di finitura per mobili H 86 cm, spessore 0,5 / 1,2 cm. Prezzo unitario

End finishing panel for furniture tall 86 cm, thick 0,5/1,2 cm. Unit price  
 Seitenteile für Schränke Höhe 86 cm – Stärke 0,5/1,2 cm. Preis pro Stück.  
 Côté de finition pour meuble H. 86cm, épaisseur 0,5/1,2 cm. Prix unitaire.  
 Боковина отделочная боковина для тумб высотой 86см, толщиной 0,5/1,2 мм. Цена за 1 шт

	1	2	3	4	5	6
<b>0,5-1,2</b> 0ED_FIA08352000_	286	361	437	470	575	596

## Zoccolo H. 3 cm in finitura nero opaco. Prezzo al mt lineare.

3cm tall plinth in black matt finish. Price for linear meter  
 Sockel 3 cm hoch in der Ausführung Schwarz matt. Preis per Laufmeter  
 Socle de 3cm de hauteur en finition noir mat. Prix au mètre linéaire.  
 Цоколь алюминиевый высотой 3 см матового черного цвета

0EDNZCN00348001	105
-----------------	-----

# Pensili con ante

H 80 cm

P 15 cm

Wall units with doors / Hängeschränke mit Türen  
Éléments hauts avec portes / Навесной шкафчик со створками

- \* **Lo spessore del fianco dipende dalla finitura del materiale scelto**  
The thickness of the side panel depends on the finish of the chosen material  
Die Stärke der Seitenteile des Möbels hängt von der ausgesuchten Ausführung ab / L'épaisseur du côté dépend de la finition du matériau choisi Толщина боковины зависит от отделки выбранного материала

H P L

Codice / Code /  
Artikel / Code / Код

Prezzo / Price / Preis / Prix / Цена

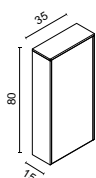

## Pensile 1 anta dx-sx

Wall unit with 1 Lh/rh door  
Hängeschrank mit 1 Tür r/l  
Élément haut avec 1 porte dr/ga  
Модули навесные с 1 дверцей правой-левой

				1	2	3	4	5	6	7
80	15	35	0ED_PSL08015036_	540	600	644	696	756	788	1.148

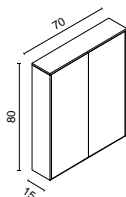

## Pensile 2 ante

Wall cabinet with 2 Lh/rh doors  
Hängeschrank mit 2 Türen  
Élément haut avec 2 portes dr/ga  
Модули навесные с 2 дверцами

				1	2	3	4	5	6	7
80	15	70	0ED_PSL05052071_	760	876	972	1.068	1.256	1.380	1.972

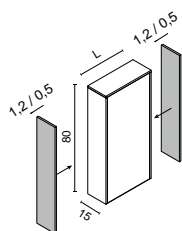

## \* Fianco di finitura per pensili H 80 cm, spessore 0,5 / 1,2 cm. Prezzo unitario

End finishing panel for wall units 80 cm tall, 0,5/1,2 cm thick. Unit price  
Seitenteile für Hängeschränke Höhe 80 cm – Stärke 0,5/1,2 cm. Preis pro Stück  
Côté de finition pour éléments hauts H. 80 cm, épaisseur 0,5/1,2 cm. Prix unitaire.  
Боковина отделочная боковина для колонны высотой 80 см, толщиной 0,5/1,2 мм. Цена за 1 шт

				1	2	3	4	5	6
0,5-1,2			0ED_FIA08015000_	53	74	147	182	221	252

# Colonne sospese

Wall-hung tall units / Hängende Hochschränke  
Colonne suspendues / Навесные колонны

H 162 cm

P 33 cm

- \* **Lo spessore del fianco dipende dalla finitura del materiale scelto**  
The thickness of the side panel depends on the finish of the chosen material  
Die Stärke der Seitenteile des Möbels hängt von der ausgesuchten Ausführung ab / L'épaisseur du côté dépend de la finition du matériau choisi / Толщина боковины зависит от отделки выбранного материала

H P L

Codice / Code /  
Artikel / Code / Код

Prezzo / Price / Preis / Prix / Цена

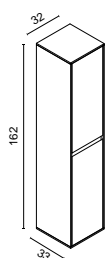

## Colonna sospesa 2 ante dx-sx

Suspended tall unit with 2 rh/lh doors  
Hängender Hochschrank mit 2 Türen rechts/links  
Colonne suspendue 2 portes droite/gauche  
Пенал навесной с 2 дверцами прав.-лев.

				1	2	3	4	5	6	7
162	33	32	0ED_COS16233033_	1.080	1.204	1.304	1.420	1.616	1.776	2.384

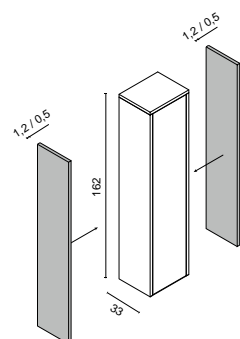

## \* Fianco di finitura per colonne H 162 cm, spessore 0,5 / 1,2 cm. Prezzo unitario

End finishing panel for tall units 162 cm tall, 0,5/1,2 cm thick. Unit price  
Seitenteile für Hochschränke Höhe 80 cm – Stärke 0,5/1,2 mm. Preis pro Stück  
Côté de finition pour colonnes H. 162 cm, épaisseur 0,5/1,2 cm. Prix unitaire.  
Боковина отделочная боковина для колонны высотой 162 см, толщиной 0,5/1,2 мм. Цена за 1 шт

				1	2	3	4	5	6
0,5-1,2	0ED_FIA16233000			228	319	452	532	742	819

# Pensili a giorno

Open-shelving wall units / Offene Regale  
Éléments hauts à jour / Навесные элементы открытые выс

H 80 cm

P 15 cm

**Struttura e mensole del mobile in vetro fumè** / The unit's carcass and shelves are in smoked glass / Struktur und Ablagen des Schrankes aus "smoked" Glas / Structure et étagères du meuble en verre fumé / Структура и полки мебели из дымчатого стекла

**La schiena del pensile può essere realizzato in finitura laccata o in essenza** / The back of the unit could be made in lacquered and wooden finishes / Die Rückwand des Hängeschrankes wird in der lackierten oder Holz Ausführung realisiert / Le dos de l'élément haut peut être réalisé en finition laquée ou en finition bois / Задняя стенка колонны может быть изготовлена с отделкой в лакокрасочном покрытии или шпоне

H P L

Codice / Code /  
Artikel / Code / Код

Prezzo / Price / Preis / Prix / Цена

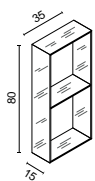

## Pensile a giorno in vetro fumè

Open-shelving wall unit in smoked glass  
Offenes Regal aus Glas in der Ausführung Fume'  
Élément haut ouvert en verre fumé  
Навесной шкаф с открытыми полками из дымчатого стекла

	0	1	2	3	4	5
80 15 35 OCMPPGI08015035_	-	691	727	735	751	1.001

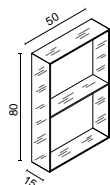

## Pensile a giorno in vetro fumè

Open-shelving wall unit in smoked glass  
Offenes Regal aus Glas in der Ausführung Fume'  
Élément haut ouvert en verre fumé  
Навесной шкаф с открытыми полками из дымчатого стекла

	0	1	2	3	4	5
80 15 50 OCMPPGI08015050_	-	858	898	911	930	1.216



EDEN



# COMPOSIZIONI A CATALOGO

Catalogue arrangements / Kombinationen vom Katalog  
Compositions sur catalogue / Композиции по каталогу

OASIS

# Composizioni a catalogo

Catalogue arrangements / Kombinationen vom Katalog  
Compositions sur catalogue / Композиции по каталогу

No. Q.	Codice Code Artikel Code Код	Dimensioni Dimensions Maße Dimensions Размеры	Prezzo Price Preis Prix Цена
--------	--	---	--



## ED 001 > L 60 P 52,5 H 190 | > L 120 P 52,5 H 190

Finish: Eucalyptus  
Top: in Alaska White porcelain stone with Rock integrated washbasin  
Mirror: Dali Full L 60 H 105 cm

A	1 Free standing vanity unit	0ED_E1807652060_	L 60 P 52,5 H 76	1.138
	1 Plinth	0EDNZCN00348001	L 60	63
B	2 Side panels	0ED_FIA07352000_	L 1,2 P 52,5 H 76	814
C	1 Top	0TINGRS5_12000_	L 63 P 52,5 H 12	649
D	1 Free standing vanity unit	0ED_E1907652120_	L 120 P 52,5 H 76	1.840
	1 Plinth	0EDNZCN00348001	L 120	126
E	2 Side panels	0ED_FIA07352000_	L 1,2 P 52,5 H 76	814
F	1 Top	0TINGRS5_01200_	L 123 P 52,5 H 12	1.267
G	1 Rock 1 washbasin	0VSCGRS00000001	Lv 47 Pv 29	1.058
H	1 Rock 1 washbasin	0VSCGRS00000002	Lv 47 Pv 30	1.058
I	2 Dali Full mirror	0DALXX8_ _ 2600060	L 60 H 105	810
				Tot. 9.637
L	2 Stilo mixer	0STLMLX01701013_ _		1.866
M	2 Lume Lamp	0LUMLS101200020	L 12 P 12 H 20	1.672
N	1 Line bar	0LIN00100300004	L 230 P 3 H 4,4	1.288
O	1 Towel rail	0LIN00400300045	L 45 P 9 H 2,5	89
P	3 Vertical wall unit	0LIN01513001030	L 30 P 15 H 130	4.308
Q	1 Modules	0LIN01113001060	L 60 P 15 H 130	781

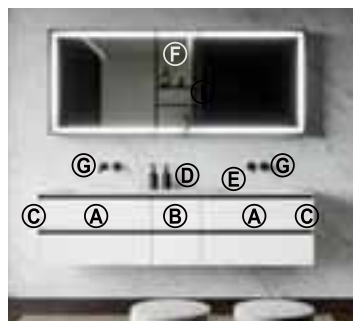

## ED 002 > L 196 P 52,5 H 198

Finish: Glossy White Ice lacquered ribbed glass finish  
Top: in matt White Corian with Harry integrated washbasin  
Mirror: Acca L 180 P 15 H 80 cm

A	2 Vanity unit	0ED_P2005052080_	L 80 P 52,5 H 50	3.228
B	1 Additional base unit	0ED_PC205052035_	L 35 P 52,5 H 50	1.316
C	2 Side panels	0ED_FIA05052000_	L 0,5 P 52,5 H 50	782
D	1 Top	0TINCOR5_01200_	L 197 P 52,5 H 1,2	1.862
E	2 Harry 2 washbasin	0VSCCOR00000004(x2)	Lv 68 Pv 38	1.362
F	1 Acca mirror	0ACCX1208015180	L 180 P 15 H 80	2.142
				Tot. 10.692
G	2 Stilo mixer	0STLELP00101020_ _		1.532
	Concealed valves for wall mounted mixer	0STLILP00101001		906

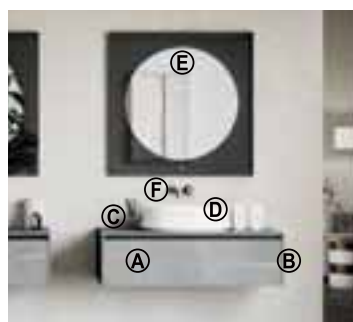

## ED 003 > L 108 P 52,5 H 205

Finish: Pietra Piasentina porcelain stone  
Top: Pietra Piasentina porcelain stone  
Mirror: Roma L 90 H 90 cm

A	1 Vanity unit	0ED_P1003052105_	L 105 P 52,5 H 30	1.304
B	2 Side panels	0ED_FIA03052000	L 1,2 P 52,5 H 30	718
C	1 Top	0TDR_ _ _ 5_ 01200_	L 108 P 52,5 H 1,2	967
D	1 Volcano washbasin	0LVBSR00000011_	L 54,5 P 40 H 15	798
	Hole surcharge for countertop basin	VSCSPR00000001		132
E	1 Roma mirror	0RMAXX409005090	L 90 H 90	1.140
				Tot. 5.059
F	1 Stilo mixer	0STLELP00101025_ _		783
	Concealed valves for wall mounted mixer	0STLILP00101001		453



# Composizioni a catalogo

Catalogue arrangements / Kombinationen vom Katalog  
Compositions sur catalogue / Композиции по каталогу

No.	Q.	Codice	Dimensioni	Prezzo
		Code	Dimensions	Price
		Artikel	Maße	Preis
		Code	Dimensions	Prix
		Код	Размеры	Цена



## ED 004 > L 188 P 52,5 H 255

Finish: Gianduia metallic lacquered finish  
Top: Noir Desir porcelain stone with Rock integrated washbasin  
Mirror: Joyce Ø 120 cm

A	1	Vanity unit	0ED_P5005052070 _	L 70 P 52,5 H 50	1.342
B	1	Additional base unit	0ED_PC305052070 _	L 70 P 52,5 H 50	1.301
C	1	Additional base unit	0ED_PC205052045 _	L 45 P 52,5 H 50	1.231
D	2	Side panels	0ED_FIA05052000	L 1,2 P 52,5 H 50	610
E	1	Top	0TINGRS5_01200_	L 188 P 52,5 H 1,2	1.683
F	1	Rock 1 washbasin	0VSCGRS00000001	L 54,5 P 40 H 15	1.058
G	1	Joyce mirror	0JOCXXX00003120	Ø 120	936
H	1	Tetris lamp	0TETAP1006DX055	L 72,5 P 13 H 6	948
					Tot. 9.109
I	1	Deck mounted single lever basin mixer	0STLRB100101001_ _		521
L	1	Deck mounted spout	0STLBCE00101001_ _		317

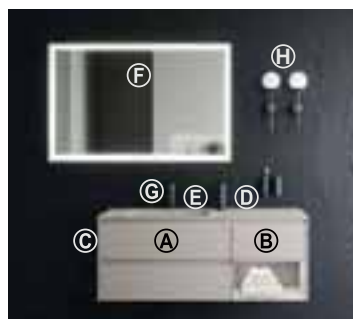

## ED 005 > L 170 P 52,5 H 200

Finish: Matt Tortora Elegance lacquered finish  
Top: Tortora elegance Purefeel with Cut integrated washbasin  
Mirror: My Sun L 120 H 80 cm

A	1	Vanity unit	0ED_P2005052080 _	L 80 P 52,5 H 50	1.356
B	1	Additional base unit	0ED_E2705052045_	L 45 P 52,5 H 50	862
C	2	Side panels	0ED_FIA05052000	L 1,2 P 52,5 H 50	364
D	1	Top	0TINPUC5_01200_	L 128 P 52,5 H 1,2	692
E	1	Cut 2 washbasin	0VSCPUC00000008	L 54,5 P 40 H 15	868
F	1	My Sun mirror	0MYSX1008006120	L 120 H 80	1.361
					Tot. 5.503
G	1	Stilo mixer	0STLMLX01701013_ _		933
H	2	Lume lamp	0LUMAP102000012	L 12 P 16 H 39	2.072

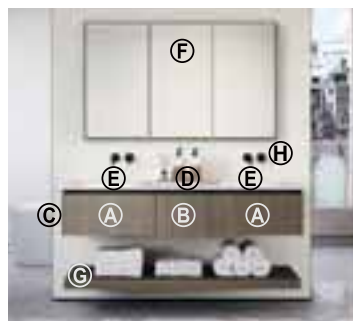

## ED 006 > L 158 P 52,5 H 202

Finish: Grey Chestnut  
Top: Lightfeel with integrated Circle washbasin  
Mirror: Voltaire L 140 P 19 H 80 cm

A	2	Vanity unit	0ED_P1003052060 _	L 60 P 52,5 H 30	1.820
B	1	Additional base unit	0ED_PC103052035 _	L 35 P 52,5 H 30	711
C	2	Side panels	0ED_FIA03052000	L 1,2 P 52,5 H 30	356
D	1	Top	0TINLGT5_01200_	L 158 P 52,5 H 1,2	765
E	2	Circle washbasin	0VSLGT00000012(x2)	Ø 42	1.575
F	1	Voltaire mirror	0VLTXX708019140	L 140 P 19 H 80	2.719
G	1	Shelf	0MENESS40060001	L 158 P 40 H 6	1.397
	3	Support brackets	0CMPSTF006433012		285
					Tot. 9.627
H	2	Stilo mixer	0STLELP00101020_ _		1.532
		Concealed valves for wall mounted mixer	0STLILP00101001		906

# Composizioni a catalogo

Catalogue arrangements / Kombinationen vom Katalog  
Compositions sur catalogue / Композиции по каталогу

No.	Q.	Codice	Dimensioni	Prezzo
		Code	Dimensions	Price
		Artikel	Maße	Preis
		Code	Dimensions	Prix
		Код	Размеры	Цена

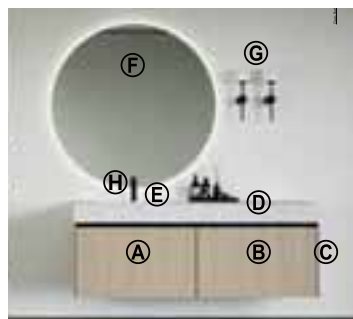

## ED 007 > L 180 P 52,5 H 230

Finish: White Chestnut wooden finish  
Top: Statuarietto porcelain stone with Rock integrated washbasin  
Mirror: Joyce Ø 120 cm

A	1	Vanity unit	0ED_P5005052080_	L 80 P 52,5 H 50	1.400
B	1	Additional base unit	0ED_PC305052080_	L 80 P 52,5 H 50	1.349
C	2	Side panels	0ED_FIA05052000	L 1,2 P 52,5 H 50	564
D	1	Top	0TINGRS5_12000_	L 163 P 52,5 H 12	1.679
E	1	Rock 2 washbasin	0VSCGRS00000002	Lv 57 Pv 29	1.113
F	1	Joyce mirror	0JOCXXX00003120	Ø 120	936
					Tot. 7.041
G	2	Lume lamp	0LUMAP102000012	L 12 P 16 H 39	2.072
H	1	Stilo mixer	0STLMLX01701013_		933

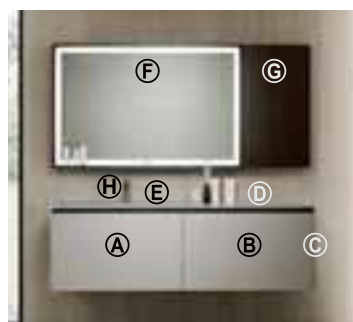

## ED 008 > L 163 P 52,5 H 198

Finish: Matt Elegance Grey  
Top: Glass in matt Elegance Grey with Rose integrated washbasin  
Mirror: Charles L 120 H 80 cm

A	1	Vanity unit	0ED_P5005052080_	L 80 P 52,5 H 50	1.266
B	1	Additional base unit	0ED_PC305052080_	L 80 P 52,5 H 50	1.235
C	2	Side panels	0ED_FIA05052000	L 1,2 P 52,5 H 50	364
D	1	Top	0TINVTL5_01200_	L 163 P 52,5 H 1,2	1.630
E	1	Rose 1 washbasin	0VSCVTL00000003	Lv 51 Pv 31	950
F	1	Charles mirror	0CHAXX208015120_	L 120 H 80	1.462
G	1	Max Wall Unit	MAXM3908025045_	L 45 P 25 H 80	1.054
					Tot. 7.961
H	1	Stilo mixer	0STLMLX01701013_		612

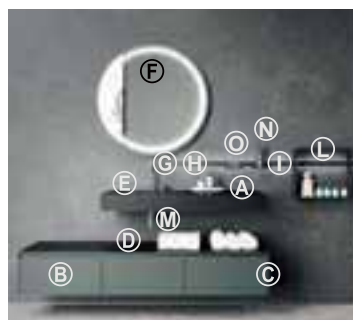

## ED 009 > L 262 P 52,5 H 212

Finish: Black Fenix with drawers in Green lacquered finish  
Top: Black Fenix with Hanna washbasin  
Mirror: Dream Ø 90 cm

A	1	Top	0TINFNX5_12000_	L 120 P 52,5 H 12	956
	2	Support brackets	0CMPSTF00640012		190
B	3	Additional base unit	0ED_PC103052060_	L 60 P 52,5 H 30	2.394
C	2	Side panels	0ED_FIA03052000	L 1,2 P 52,5 H 30	204
D	1	Top	0TDRLAC5_01200_	L 183 P 52,5 H 1,2	833
E	1	Hanna 1 washbasin	0VSCFNX00000001	Lv 48 Pv 30	1.408
F	1	Dream mirror	0DRMXX0000690	Ø 90	875
					Tot. 6.860
G	1	Deck mounted single lever basin mixer	0STLRB100101001_		739
H	1	Deck mounted spout	0STLBCE00101001_		519
I	1	Line bar	0LIN00100300004	L 150 P 3 H 4,4	840
L	1	Wall unit	0LIN01004001045	L 45 P 15 H 40	331
M	2	Sifon in matt black brass	0ACTSFS00000001		392
N	1	Soap holder	0LIN00700301001	L 15 P 11 H 2,5	60
O	1	Tumbler holder	0LIN00800301001	L 15 P 11 H 2,5	67

# Composizioni a catalogo

Catalogue arrangements / Kombinationen vom Katalog  
Compositions sur catalogue / Композиции по каталогу

No. Q.	Codice Code Artikel Code Код	Dimensioni Dimensions Maße Dimensions Размеры	Prezzo Price Preis Prix Цена
--------	--	---	--



## ED 010 > L 187 P 52,5 H 200

Finish: Glossy Papiro lacquered ribbed glass  
Top: Glossy Papiro lacquered glass with Rose integrated washbasin  
Mirror: Dali Full L 60 H 108 cm

A	1 Vanity unit	0ED_P5005052070_	L 70 P 52,5 H 50	1.473
B	1 Additional base unit	0ED_PC305052070_	L 70 P 52,5 H 50	1.430
C	1 Additional base unit	0ED_PC305052045_	L 45 P 52,5 H 50	1.327
D	2 Side panels	0ED_FIA05052000	L 0,5 P 52,5 H 30	782
E	1 Top	0TINVTL5_01200_	L 187 P 52,5 H 1,2	1.533
F	1 Rose washbasin	0VSCVTL00000003	Lv 51 Pv 31	775
G	1 Dali Full mirror	0DALXX8_ _ _ 260060	L 60 H 105	405
H	1 Shelf	0MENLAC20040001_	L 75 P 15 H 3	122
				Tot. 7.847
I	1 Stilo mixer	0STLMLX01701013_ _		933
L	2 Lume Lamp	0LUMLS101200020	L 12 P 12 H 20	1.672



## ED 011 > L 226 P 52,5 H 216

Finish: Avana gloss lacquered glass finish  
Top: Avana gloss lacquered glass and Amy washbasin  
Mirror: Dali Full L 227 H 105 cm

A	2 Vanity unit	0ED_P1003052090_	L 90 P 52,5 H 30	2.010
B	1 Additional base unit	0EDNE2803052045_	L 45 P 52,5 H 30	751
C	1 Side panel	0ED_FIA03052000	L 0,5 P 52,5 H 30	178
D	1 Top	0TDRVTL5_01200_	L 226 P 52,5 H 1,2	1.853
	2 Hole surcharge for countertop basin	0VSCSPR00000001		144
E	1 Upstand for top	0ALZVTR30012001_ _	L 226 P 1,2 H30	1.327
F	2 Amy washbasin	0LVBSPC00000005	L 55 P 42 H 13	1.290
G	1 Dali Full mirror	0DALXX8_ _ _ 26230	L 227 H 105	1.553
				Tot. 9.106
H	2 Stilo mixer	0STLELP00101020_ _		986
	2 Concealed valves for wall mounted mixer	0STLILP00101001_ _		748
I	1 Sei lamp	0SEILS100300100	L 100 P 3 H 2,6	1.048



## ED 012 > L 243 P 52,5 H 186

Finish: Focos Roccia porcelain stone and frontal drawers in Woven leather  
Top: Focos Roccia porcelain stone  
Mirror: Dali Full L 60 H 105 cm

A	1 Vanity unit	0ED_P1003052090_	L 90 P 52,5 H 30	1.621
B	1 Additional base unit	0ED_PC103052090_	L 90 P 52,5 H 30	1.621
C	2 Side panels	0ED_FIA03052000	L 1,2 P 52,5 H 30	718
D	1 Top	0TDR_ _ _ 5_01200_	L 183 P 52,5 H 1,2	1.638
	1 Hole surcharge for countertop basin	0VSCSPR00000001		132
E	1 Julia washbasin	0LVBSPR00000009_	Ø 42 H 14	824
F	1 Dali Full mirror	0DALXX8_ _ _ 260060	L 60 H 105	405
				Tot. 6.959
G	1 Stilo mixer	0STLELP00101020_ _		766
	1 Concealed valves for wall mounted mixer	0STLILP00101001		453
H	1 Line bar	0LIN00100300004	L 160 P 3 H 4,4	896
I	1 Towel rail	0LIN00400300045	L 45 P 9 H 2,5	89
L	2 Lume Lamp	0LUMLS101200020	L 12 P 12 H 20	1.672
M	1 Shelf	0LIN00500301028	L 28 P 13 H 2,5	73

# Composizioni a catalogo

Catalogue arrangements / Kombinationen vom Katalog  
Compositions sur catalogue / Композиции по каталогу

No. Q.	Codice Code Artikel Code Код	Dimensioni Dimensions Maße Dimensions Размеры	Prezzo Price Preis Prix Цена
--------	--	---	--

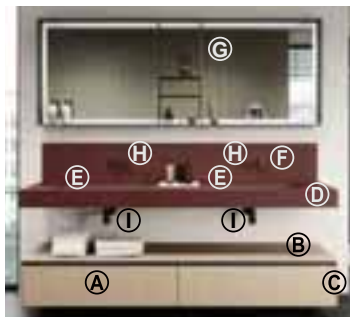

## ED 013 > L 213 P 52,5 H 205

Finish: White Chestnut wooden finish  
Top: Statuarietto porcelain stone with Rock integrated washbasin  
Mirror: Joyce Ø 120 cm

A	2 Additional base unit	0ED_P1003052105_	L 105 P 52,5 H 30	2.126
B	1 Top for complementary units	0TDRLAC5_01200_	L 212 P 52,5 H 1,2	1.318
C	2 Side panels	0ED_FIA03052000	L 1,2 P 52,5 H 30	356
D	1 Top	0TINFNX5_12000_	L 212 H 12	1.690
	3 Support brackets	0CMPSTF00640012		285
E	2 Hanna 2 washbasin	0VSCFNX00000002(x2)	Lv 64 Pv 30	2.988
F	1 Upstand for top	0ALZ_30012001	L 212 P 1,2 H 30	789
G	1 Acca mirror	0ACCX1208015210	L 210 H 80	2.499
				Tot. 12.051
H	2 Stilo mixer	0STLELP00101020_ _		1.532
	2 Concealed valves for wall mounted mixer	0STLILP00101001		906
I	2 Sifon in matt black brass	0ACTSFS00000001		392

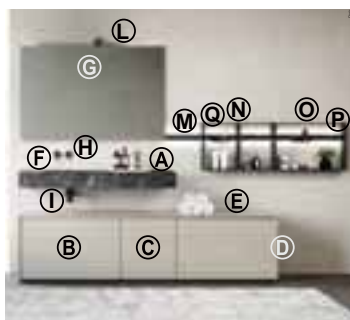

## ED 014 > L 208 P 52,5 H 50

Finish: Glossy Sabbia lacquered finish  
Top: Jatoba Brown porcelain stone with Rock integrated washbasin  
Mirror: Easy L 120 H 80 cm

A	1 Top	0TINGRS5_12000_	L 125 P 52,5 H 12	1.288
	2 Support brackets	0CMPSTF00640012		190
B	2 Additional base unit	0ED_PC305052080_	L 80 P 52,5 H 53	2.624
C	1 Additional base unit	0ED_PC305052045_	L 45 P 52,5 H 53	1.102
D	2 Side Panels	0ED_FIA05052000	L 1,2 P 52,5 H 50	500
E	1 Top for complementary units	0TDRLAC5_01200_	L 208 P 52,5 H 50	1.171
	1 Plinth	0EDNZCN00348001	L 208 P 52,5 H 3	218
F	1 Rock washbasin	0VSCGRS00000002	Lv 57 Pv 29	1.113
G	1 Easy mirror	0ESYXXX08025120	L 120 P 2,5 H 80	370
				Tot. 8.576
H	1 Stilo mixer	0STLELP00101020_ _		766
	1 Concealed valves for wall mounted mixer	0STLILP00101001		453
I	1 Sifon in matt black brass	0ACTSFS00000001		196
L	1 Tetris dx lamp	0TETAP1006DX055	L 72,5 P 13 H 6	948
M	1 Line bar	0LIN00100300004	L 180 P 3 H 4,4	1.008
N	2 Wall unit with open compartment	0LIN01004001030	L 30 P 15 H 40	576
O	1 Wall unit with open compartment	0LIN01004001060	L 60 P 15 H 40	375
P	1 Tumbler holder	0LIN00800301001	L 15 P 11 H 2,5	67
Q	1 Soap holder	0LIN00700301001	L 15 P 11 H 2,5	60

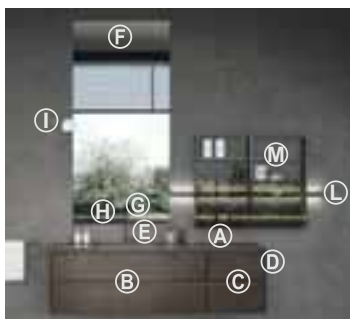

## ED 015 > L 230 P 52,5 H 273

Finish: Matt Caffè lacquered Finish  
Top: Caffè Satin Lacquered Glass with Rose integrated washbasin  
Mirror: Easy L 170 H 80 cm

A	1 Top	0TINVTL5_01200_	L 168 P 52,5 H 1,2	1.680
B	1 Vanity Unit	0ED_P2005052120_	L 120 P 52,5 H 50	1.679
C	1 Additional base unit	0ED_PC205052045_	L 45 P 52,5 H 50	1.120
D	2 Side Panels	0ED_FIA05052000	L 1,2 P 52,5 H 50	364
E	1 Rose 2 washbasin	0VSCVTL00000004	Lv 75 Pv 31	950
F	1 Easy mirror	0ESYXXX08025170	L 170 H 80	466
				Tot. 6.259
G	1 Deck mounted single lever basin mixer	0STLRB100101001_ _		739
H	1 Deck mounted spout	0STLBCE00101001_ _		519
I	1 Lume lamp	0LUMAP102000012	L 12 P 16 H 39	1.036
L	1 Line bar	0LIN00100300004	L 158 P 3 H 4,4	885
M	2 Wall unit	0LIN01307601045	L 45 P 15 H 76	2.004

# Composizioni a catalogo

Catalogue arrangements / Kombinationen vom Katalog  
Compositions sur catalogue / Композиции по каталогу

No. Q.	Codice Code Artikel Code Код	Dimensioni Dimensions Maße Dimensions Размеры	Prezzo Price Preis Prix Цена
--------	--	---	--



## ED 016 > L 228 P 52,5 H 198

Finish: Matt Verde Salice lacquered Finish  
Top: Purefeel in Corda Elegance Finish with Edy integrated washbasin  
Mirror: Paris L 120 H 80 cm

A	1 Top	0TINPUC5_01200_	L 157 P 52,5 H 1,2	855
B	1 Vanity Unit	0ED_P5005052120_	L 120 P 52,5 H 50	1.553
C	1 Additional base unit	0ED_PC305052035_	L 35 P 52,5 H 50	908
D	2 Side Panels	0ED_FIA05052000	L 1,2 P 52,5 H 50	364
E	1 Edy 2 washbasin	0VSCPUC00000005	Lv 58,6 Pv 31,5	943
F	1 Paris Square mirror	0PASXC708002120	L 120 H 80	1.202
				Tot. 5.825

G	1 Stilo mixer	0STLMLX01701013_		933
H	1 Line bar	0LIN00100300004	L 140 P 3 H 4,4	784
I	1 Wall Unit	0CMPPGI08015035_	L 35 P 15 H 8,0	691
L	1 Shelf	0LIN00500301028	L 28 P 13 H 2,5	73
M	1 Towel rail	0LIN00400300045	L 45 P 9 H 2,5	89

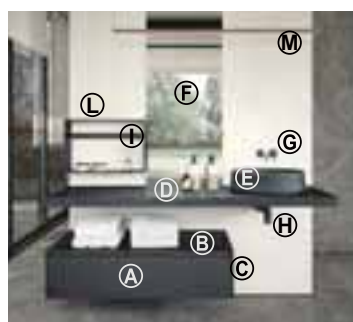

## ED 017 > L 190 P 52,5 H 155

Finish: Nero Lavagna lacquered Finish  
Top: Charcoal Oak Finish with countertop Volcano washbasin in black lightfeel  
Mirror: Dali Full L 60 H 160 cm

A	1 Additional base unit	0ED_PC103052120_	L 120 P 52,5 H 30	1042
B	1 Top for complementary unit	0TDRLAC5_01200_	L 123 P 52,5 H 30	560
C	2 Side Panels	0ED_FIA03052000	L 1,2 P 52,5 H 30	330
D	1 Top	0TDRESS5_0600_	L 190 P 52,5 H 6	1.735
	Hole surcharge for countertop basin	0VSCSPR00000001		119
E	1 Volcano washbasin	0LVBSPR00000007_	L 54,5 P 40 H 15	996
F	1 Dali Full mirror	0DALXX8_ _ 260060	L 60 H 105	405
				Tot. 5.186

G	1 Stilo mixer	0STLELP00101020_		766
	1 Concealed valves for wall mounted mixer	0STLILP00101001		453
H	1 Sifon in matt black brass	0ACTSFS00000001		196
I	1 Line bar	0LIN00100300004	L 60 P 3 H 4,4	336
L	1 Line module	0LIN01004001060	L 60 P 15 H 40	375
M	1 Sei lamp	0SEILS100300100	L 100 P 3 H 2,6	1.048



## ED 018 > L 302 P 52,5 H 223

Finish: Lacquered and Castoro Fenix finish  
Top: Castoro Fenix finish with Nick integrated washbasin  
Mirror: Easy L 170 H 80 cm

A	1 Vanity unit	0ED_P5005052105_	L 105 P 52,5 H 50	2.242
B	1 Additional base unit	0ED_PC305052105_	L 105 P 52,5 H 50	2.242
C	2 Side panels	0ED_FIA05052000	L 1,2 P 52,5 H 50	364
D	1 Top	0TINFNX5_01200_	L 213 P 52,5 H 1,2	1.108
E	1 Upstands for tops	0ALZ_ _ 30012001	L 213 P 1,2 H 30	792
F	2 Hanna 2 washbasin	0VSCFNX00000002	Lv 64 Pv 30	1.494
G	1 Easy mirror	0ESYXXX08025170	L 170 H 80	466
				Tot. 8.708

	Surcharge for removable panel	0VASFNX00000002		256
H	1 Stilo mixer	0STLELP00101020_		766
	1 Concealed valves for wall mounted mixer	0STLILP00101001		453
I	1 Toobe Lamp	0TOOAP200400001	Ø 3,8 P 12	948
L	1 Alu wall-hung tall units	0ALUA4012025070_	L 70 P 25 H 120	1.770



# PROFILO

Master Collection

PROFILO



OASIS

# Caratteristiche strutturali

Structural features / Technische Daten

Caractéristiques techniques / Структурные характеристики

## IT

### CARATTERISTICHE STRUTTURALI PROFILO

#### VERSIONE LACCATA

Mobili realizzati con pannelli di MDF di spessore 18 mm con taglio a 45°.

Laccati esternamente con possibilità di scelta tra 74 finiture.

Finitura interna in melaminico nero.

#### VERSIONE IN ESSENZA

Mobili realizzati con pannelli in multistrato di betulla di spessore 18mm e bordi a 45°.

Impiallacciati esternamente ed internamente con possibilità di scelta tra 14 finiture.

Bordi in multistrato verniciati in abbinamento alla finitura scelta.

#### FASCIA SOTTOLAVABO

Realizzata in alluminio nero per conferire leggerezza e allo stesso tempo robustezza alla struttura dei mobili.

Predisposta per essere dotata di illuminazione a led all'apertura del cassetto.

#### CASSETTI

Realizzati in metallo verniciato nero, ad estrazione totale con sistema di chiusura rallentato. Regolabili in tutte le direzioni.

#### TOP INTEGRATI

Realizzati in Lightfeel, Purefeel, Geacril, Corian, vetro lucido e satinato. Disponibili con vasche di varie forme.

#### LAVABI DA APPOGGIO

Realizzati in Lightfeel con vasche di ampie dimensioni.

## UK

### PROFILO STRUCTURAL FEATURES

#### LACQUERED VERSION

Furniture made of 18 mm thick MDF panels with a 45 angle degree cut.

Lacquered externally with a choice of 74 different finishes.

Internal finish in black melamine.

#### WOOD VERSION

Furniture made with 18mm thick birch plywood panels and 45 °edges.

Veneered externally and internally with a choice of 14 different finishes.

Plywood edges painted to match the chosen finish.

#### UNDER-SINK BAND

Made of black aluminium to give lightness and at the same time strength to the furniture structure.

Designed to be equipped with LED lighting system when the drawer is opened

#### DRAWERS

Made of black painted metal, with full extraction and soft-close system. Adjustable in all directions.

#### INTEGRATED TOPS

Made of Lightfeel, PureFeel, Geacryl, Corian, glossy and satin glass. Available with basin of various shapes

#### COUNTERTOP WASHBASINS

Made in Lightfeel with large basin.

## DE

### STRUKTURELLE MERKMALE PROFILO

#### LACKIERTE VERSION

Die Möbel bestehen aus MDF Paneelen 18mm stark, die auf 45° geschnitten sind. Die Aussenstruktur kann in 74 Farben lackiert werden.

Die Schubladen bestehen aus Melamin in der Ausführung schwarz.

#### HOLZ

Die Möbel bestehen aus Mehrschichtholzplatten 18mm stark, die auf 45° geschnitten sind. Diese werden komplett mit Edelholz in 14 Ausführungen furniert. Die Möbelkanten werden in derselben Ausführung des Möbels gefertigt.

#### UNTERBAUWASCHTISCHBAND

Das wird aus Aluminium in der Ausführung schwarz realisiert. Das macht die Möbelstruktur leicht, aber auch stabil.

Das Band wird für die Ausstattung von LED-Beleuchtung beim Öffnen der Schublade vorbereitet.

#### SCHUBLADEN

Sie bestehen aus Metall in der Ausführung schwarz. Sie sind mit Vollauszug und gedämpfter Schließung ausgestattet und in alle Richtungen verstellbar.

#### WASCHTISCHE

Aus Lightfeel, Purefeel, Geacril, Corian, Glas matt oder glanz. Waschbecken in verschiedenen Formen verfügbar.

#### AUFSATZBECKEN

Aus Lightfeel mit großen Beckenformen verfügbar.



---

## FR

### CARACTERISTIQUES STRUCTURELLES PROFILO

#### VERSION LAQUÉE

Les meubles sont constitués de panneaux MDF de 18 mm d'épaisseur avec les bords coupés à 45° et ils sont laqués extérieur avec un choix de 74 finitions.

La finition intérieure est en mélaminé noir.

#### VERSION BOIS

Les meubles sont constitués de panneaux en bois de bouleau contreplaqué de 18 mm d'épaisseur, avec les bords coupés à 45°.

Placage en bois extérieur et intérieur avec un choix de 14 finitions.

Bords en contreplaqué laqué en combinaison à la finition choisie.

#### BANDE SOUS-ÉVIER

La bande sous-évier est réalisée en aluminium peint en noir pour donner légèreté et résistance, dans le même temps, à la structure du meuble.

Préparé pour être équipé d'un éclairage LED à l'ouverture du tiroir.

#### TIROIRS

Les structures des tiroirs sont réalisées en métal peint en noir et ils sont à extraction totale avec système de fermeture ralentie.

Ils sont réglables dans les trois axes.

#### PLANS VASQUES INTÉGRÉES

Les plans vasques intégrées sont fabriqués en Lightfeel, Purefeel, Geacril, Corian, verre brillant et satiné et ils sont disponibles avec vasques de différentes formes.

#### VASQUES À POSER

Les vasques à poser sont réalisées en Lightfeel avec cuvettes de grande capacité.

---

## RU

### СТРУКТУРНЫЕ ХАРАКТЕРИСТИКИ PROFILO

#### ЛАКОКРАСОЧНАЯ ОТДЕЛКА:

Мебель изготовлена из МДФ-панелей толщиной 18 мм с торцевым срезом под углом 45°.

Снаружи окрашена лаком с возможностью выбора цвета из 74 возможных вариантов.

Внутри отделана меламином черного цвета.

#### ШПОНИРОВАННАЯ ОТДЕЛКА:

Мебель изготовлена из МДФ-панелей толщиной 18 мм с торцевым срезом под углом 45°, шпонированных внутри и снаружи с возможностью выбора отделки из 14 образцов шпона дерева.

Края панелей окрашены в тон выбранной отделки.

#### ПРОФИЛЬ ПОД РАКОВИНОЙ:

Изготовлена из алюминия, окрашенного в черный цвет, призванного придать мебели легкость, а каркасу - прочность.

При необходимости возможно установить светодиодную подсветку, включающуюся при открывании ящика.

#### ЯЩИКИ:

Изготовлены из металла, окрашенного в черный цвет, оснащенных механизмом, позволяющим открыть ящики на всю глубину и автоматически медленно их закрыть. Регулируются по всем направлениям.

#### СТОЛЕШНИЦЫ С ИНТЕГРИРОВАННЫМИ РАКОВИНАМИ:

Изготовлены из композитных материалов Lightfeel (лайтфил), Purefeel (пурефил), Geacril (геакрил), Corian (кориан), стекла глянцевое и сатиновое. Предлагаются с раковинами различной формы.

#### НАКЛАДНЫЕ РАКОВИНЫ:

Изготовлены из композитного материала Lightfeel (лайтфил) с чашами различных размеров.

# Caratteristiche tecniche

Technical characteristics / Technische Daten  
Caractéristiques techniques / Структурные характеристики



**Design della collezione definito da una linea continua data dall'apertura a gola dei frontali cassetto** / Design of the collection defined by a continuous line given by the finger groove opening of the drawer fronts / Das Design wird durch die Nutöffnung von einer durchgehenden Linie definiert / Design de la collection défini par une ligne continue donnée par l'ouverture «à gorge» des façades des tiroirs / Дизайн коллекции определяет непрерывная линия, заданная профилем для фронтального открывания ящиков



**Fianchi dei mobili e frontali dei cassetti con taglio a 45°**  
The sides of the vanity unit and the fronts of the drawers are characterized by a 45° cut / Schubladenfronten und Seiten auf 45° geschnitten / Côtés des meubles et façades des tiroirs avec coupe à 45° / Боковины тумб и передние панели ящиков имеют срез под углом 45°



**Nelle versioni in essenza frontali cassetto e fianchi dei mobili realizzati in multistrato di betulla** In the wooden versions, the drawer fronts and the sides of the vanity unit are made of birch plywood Für Holzversionen werden die Schubladenfronten und die Seiten in Mehrschichtholzplatten aus Birke realisiert / Dans les versions en bois, les façades des tiroirs et les côtés des meubles sont réalisés en contreplaqué de bouleau / При отделке из шпона передние панели и боковины тумб изготовлены из многослойной фанеры из березы



**Mobili a terra completi di zoccolo sempre in finitura nera** / Free standing vanity unit complete with plinth always in black finish / Waschtischunterschranke mit Sockel in der Ausführung schwarz / Meubles au sol avec socle fourni, toujours en finition noire / Напольные тумбы оснащены металлическим цоколем, окрашенным исключительно в черный цвет.



**Nuovi lavabi da appoggio in Lightfeel con vasche di grandi dimensioni**  
New countertop washbasins in Lightfeel with large basins Aufsatzbecken aus Lightfeel mit großen Beckenformen Nouvelles vasques à poser en Lightfeel avec de grandes cuvettes  
Новые накладные раковины из композитного материала Lightfeel (лайтфил) больших размеров

# Finiture collezione Profilo

Profilo collection furniture finishes / Möbelausführungen der Kollektion Profilo  
 Finitions des meubles de la collection Profilo / Отделка мебели в коллекции Profilo

<p><b>CAT.</b> <b>1</b></p> <p><b>M</b> <b>Laccato opaco</b>                      Matt lacquered / Matt lackiert / Laqué mat                      Лак матовый</p>	<p><b>CAT.</b> <b>2</b></p> <p><b>G</b> <b>Laccato lucido</b>                      Gloss lacquered / Glanz lackiert / Laqué brillant                      Лак Глянц</p>
<p><b>CAT.</b> <b>3</b></p> <p><b>E</b> <b>Essenza</b>                      Wood / Holz / Bois / Шпон</p> <p><b>E0006 Sand Oak</b>  <b>E0022 White Chestnut</b>  <b>E0023 Grey Chestnut</b>  <b>E0025 Black Chestnut</b>  <b>E0027 Charcoal Oak</b>  <b>E0024 Hemp Chestnt</b></p>	<p><b>CAT.</b> <b>4</b></p> <p><b>D</b> <b>Laccato metallizzato lucido</b>                      Glossy metallic laquered / Lackiert in Metal                      Iikfarbe glanz / Laqué métallisé brillant                      Лак металлизированный глянцевый</p> <p><b>E</b> <b>Essenza</b>                      Wood / Holz / Bois / Шпон</p> <p><b>E0012 Walnut</b>  <b>E0026 Heat Treated Oak</b>  <b>E0028 Eucalyptus</b></p>
<p><b>CAT.</b> <b>5</b></p> <p><b>E</b> <b>Essenza</b>                      Wood / Holz / Bois / Шпон</p> <p><b>EP001 Ammara Ebony</b>  <b>EP002 Makassar</b>  <b>EP003 Dark Mahogany</b>  <b>E0019 Oak Carved</b>  <b>E0020 Walnut Carved</b></p>	

La fascia sottolavabo e tra i cassetti è fornita esclusivamente in finitura nera.

The under-sink band and the band between the drawers is exclusively supplied in a black finish.

Die Blede unter dem Waschtisch wird immer in der schwarzen Ausführung ausgestattet.

La bande sous-évier et entre les tiroirs est fournie en finition noire uniquement.

Планка под столешницей и между ящиками всегда поставляется в черной матовой отделке.

# Modularità

Modularity / Modularität / Modularité / Модульность



**Mobili e piani disponibili in 3 profondità: 38, 46 e 51,5 cm** / Vanity units and tops available in 3 depths: 38, 46 and 51,5 cm / Möbel, Abdeckplatten und Waschtische verfügbar in 3 unterschiedlichen Teifen: 38,46 und 51,5 / Meubles et plans disponibles en 3 profondeurs : 38, 46 et 51,5cm / Тумбы и столешницы изготавливаются в трех глубинах: 38, 46 и 51,5 см

**Design della collezione definito da una linea continua data dall'apertura a gola dei frontali cassetto** / Design of the collection defined by a continuous line given by the finger groove opening of the drawer fronts / Design der Kollektion definiert durch eine durchgehende Linie durch die Öffnung der Schubladenfronten gegeben / Design de la collection caractérisé par une ligne continue définie par l'ouverture « prise de main » des façades des tiroirs / Дизайн коллекции определяет непрерывная линия, образуемая пазом для открывания на фасадах ящиков



**Base a sinistra / Left unit /**  
Meuble gauche / Linker Unterschrank /  
Тумбы Sx (слева)



**Base centrale / Central unit /**  
Meuble central / Unterschrank /  
Тумбы Cx (по центру)



**Base destra / Right unit /**  
Meuble droite / Rechter Unterschrank /  
Тумбы Dx (справа)



**Composizione 2 moduli / Double unit /**  
Composition 2 modules / 2 Modulen / Композиции из  
2-х тумб



**Composizione 3 moduli / Triple unit /**  
Composition 3 modules / 3 Modulen / Композиции из 3-х тумб

**H 27 cm - Mobili sospesi / Wall-hung furniture / Hängende Unterschränke / Meubles suspendus / Тумбы навесные**

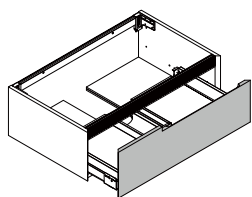

**Base portlavabo sospesa con 1 cassetto /**  
Wall mounted vanity with 1 drawer  
Waschtischunterschrank mit 1 Schublade  
Meuble sous-vasque suspendu avec 1 tiroir  
Тумба навесная для раковины с 1 ящиком

W 60/70/80/90/105/120 cm  
D 38/46/51 cm

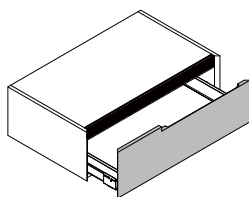

**Base complementare sospesa con 1 cassetto /**  
Additional wall-hung base unit with  
1 drawer / Hängender Unterschrank mit 1  
Schublade / Élément complémentaire suspendu  
avec 1 tiroir / Тумба боковая с 1 ящиком

W 35/45/60/70/80/90/105/120 cm  
D 38/46/51 cm

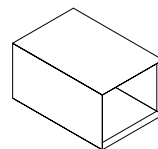

**Base complementare sospesa con vano a giorno /**  
Additional wall-hung base unit  
with open shelf / Hängender Unterschrank  
mit offenem Regal / Meuble bas suspendu  
avec compartiment ouvert / Тумба боковая  
навесная с открытой полкой

W 35/45 cm  
D 38/46/51 cm

# Modularità

Modularity / Modularität / Modularité / Модульность

## H 54 cm - Mobili sospesi / Wall-hung furniture / Hängende Unterschränke / Meubles suspendus / Тумбы навесные

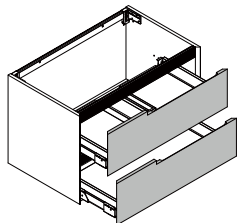

**Base portlavabo sospesa con 2 cassetti** / Wall mounted vanity with 2 drawers / Waschtischunterschrank mit 2 Schubladen / Meuble sous-vasque suspendu avec 2 tiroirs / Тумба навесная для раковины с 2 ящиками

W 60/70/80/90/105/120 cm  
D 38/46/51 cm

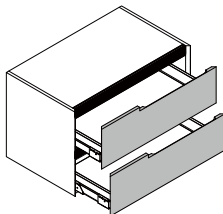

**Base complementare sospesa con 2 cassetti** / Additional wall-hung base unit with 2 drawers / Hängender Unterschrank mit 2 Schubladen / Élément complémentaire suspendu avec 2 tiroirs / Дополнительный подвесной элемент с 2 ящиками

W 35/45/60/70/80/90/105/120 cm  
D 38/46/51 cm

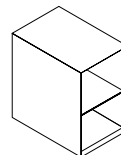

**Base complementare sospesa con vano a giorno** / Additional wall-hung base unit with open shelf / Hängender Unterschrank mit offenem Regal / Meuble bas suspendu avec compartiment ouvert / Тумба боковая навесная с открытой полкой

W 35/45 cm  
D 38/46/51 cm

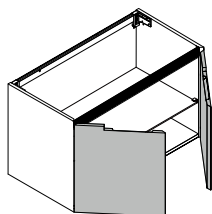

**Mobile portlavabo sospeso con 2 ante** / Wall mounted vanity unit with 2 doors / Hängender Waschtischunterschrank mit 2 Türen / Meuble sous-vasque suspendu avec 2 portes / Тумба для раковины подвесная с 2 дверцами

W 70/90 cm  
D 38/46/51 cm

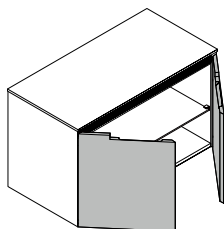

**Base complementare sospesa con 2 ante** / Additional wall-hung base unit with 2 doors / Hängender Unterschrank mit 2 Türen / Élément complémentaire suspendu avec 2 portes / Дополнительный подвесной элемент с 2 дверцами

W 70/90 cm  
D 38/46/51 cm

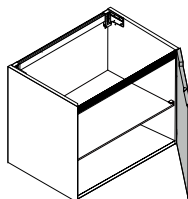

**Mobile portlavabo sospeso con 1 anta** / Wall mounted vanity unit with 1 door / Hängender Waschtischunterschrank mit 1 Tür / Meuble sous-vasque suspendu avec 1 porte / Тумба для раковины подвесная с 1 дверцей

W 60 cm  
D 38/46/51 cm

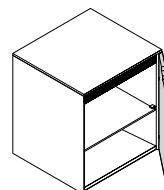

**Mobile complementare a terra con 1 anta** / Additional freestanding unit with 1 door / Stehende Unterschranke mit 1 Tür / Meuble au sol avec 1 porte / Тумба напольная с 1 дверцей

W 35/45/60 cm  
D 38/46/51 cm

## H 86 cm, Top 1,2 cm - Mobili a terra / Freestanding vanity unit / Stehende Waschtischunterschranke / Meuble sous-vasque au sol / Тумба для раковины напольная

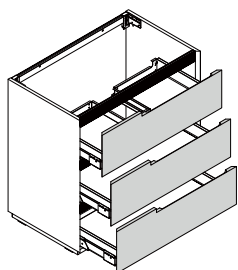

**Mobile portlavabo a terra con 3 cassetti** / Freestanding vanity unit with 3 drawers / Stehende Waschtischunterschranke mit 3 Schubladen / Meuble sous-vasque au sol avec 3 tiroirs / Тумба напольная с 3 ящиками

W 60/70/80/90/105/120 cm  
D 38/46/51 cm

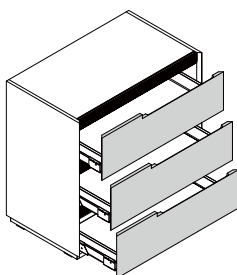

**Mobile complementare a terra con 3 cassetti** / Additional freestanding unit with 3 drawers / Stehende Unterschranke mit 3 Schubladen / Meuble au sol avec 3 tiroirs / Тумба дополнительная свободностоящая с 3 ящиками

W 35/45/60/70/80/90/105/120 cm  
D 38/46/51 cm

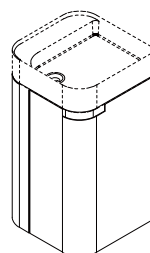

**Mobili freestanding** / Free standing units / Freistehende Waschtische / Lavabos «Freestanding» / Раковины свободностоящие

W 45 x D 45 x H 88,5 cm

# Modularità

Modularity / Modularität / Modularité / Модульность

**H 80/120/162 /196\* cm - Colonne "Cube" con sistema di apertura push-pull / "Cube" Tall Units with push-pull opening system / Hochschrank „Cube“ mit Push-Pull System / Colonne "Cube" avec système d'ouverture push-pull / Колонны Cube с системой открывания push-pull**

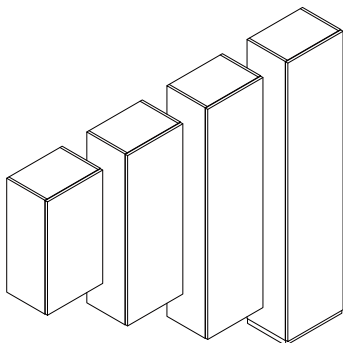

**Colonne sospese / Wall-hung tall units / Hängende Hochschränke / Colonne suspendues / Навесные колонны**

W 35/45/70/90 cm  
D 25/35 cm

**H 80/120/162 /196\* cm - Colonne "Cube" con maniglia / Colonne "Cube" con maniglia / "Cube" Tall Units with handle / Hochschrank „Cube“ mit Griff / Colonne "Cube" avec poignée / Колонны Cube с ручкой**

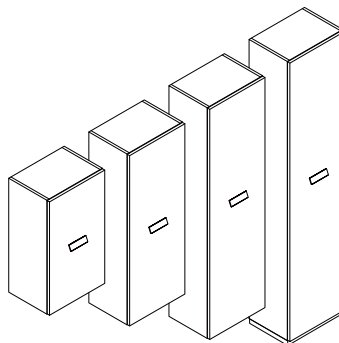

**Colonne sospese / Wall-hung tall units / Hängende Hochschränke / Colonne suspendues / Навесные колонны**

W 35/45/70/90 cm  
D 25/35 cm



**MAURÌ**



**HOLY**

**Maniglie / Handles / Handgriffe / Poignées / Ручки**

Disponibil in 2 finiture: nero e bronzo / Available in 2 Finishes : black and bronze / Ausführung in 2 Varianten: Schwarz und Bronze / Disponibles en 2 finitions: noir et bronze / Поставляются в 2-х видах отделки: черной и бронзовой

**H 80/120/162 /196\* cm - Colonne "Alu" con anta telaio in alluminio nero / "Alu" Tall Unit with door frame in black aluminum / Hochschrank „Alu“ mit schwarzem Rahmen aus Aluminium / Colonne « Alu » avec porte à cadre en aluminium noir / Колонна Alu с дверцей в алюминиевом профиле матового черного цвета**

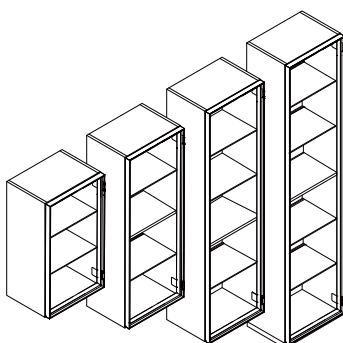

**Colonne sospese / Wall-hung tall units / Hängende Hochschränke / Colonne suspendues / Навесные колонны**

W 35/45/70/90 cm  
D 25/35 cm

**H 80/120/162 /196\* cm - Colonne "Max" con anta a sbalzo / "Max" Tall Unit with overhang door / Hochschrank „Max“ mit überstehender Tür / Colonne « Max » avec porte en porte-à-faux / Колонна Max с распашной дверцей**

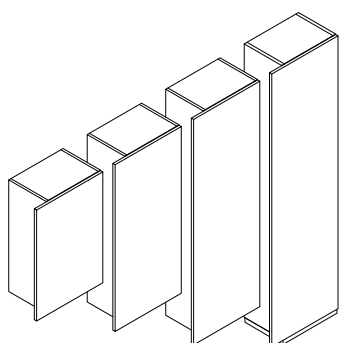

**Colonne sospese / Wall-hung tall units / Hängende Hochschränke / Colonne suspendues / Навесные колонны**

W 45 cm  
D 25/35 cm

**\*Le colonne con altezza 196 cm a terra, sono complete di zoccolo. Nella larghezza 70/90 cm la colonna è realizzata con 2 ante.**

\*The freestanding tall units 196 cm tall, do have an included plinth. In the 70/90 cm wide version, the tall unit is realized with two doors.

\*Die Hochschränke in der Höhe 196 cm sind mit Sockel ausgestattet. In der Länge 70/90 cm ist der Hochschrank mit 2 Türen ausgestattet.

\*Les colonnes au sol d'une hauteur de 196cm sont fournies avec socle. Dans la largeur 70/90cm, la colonne est fournie avec 2 portes.

\*Колонны напольные высотой 196 см поставляются в комплекте с цоколем. При длине 70/90 см колонны поставляются с 2 дверцами.

# Modularità

Modularity / Modularität / Modularité / Модульность

**H 176 - 192 cm - Colonne sospese** / Wall-hung tall units / Hängende Hochschränke / Colonne suspendues / Навесные колонны

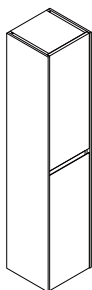

W 35 cm  
D 35 cm

**H 80/120/162 /196\* cm - Colonne sospese con vano a giorno** / Wall-hung tall units with open compartment / Hängende Hochschränke mit offenem Regalteil / Colonne suspendues avec compartiment ouvert / Колонны подвесные с открытой полкой

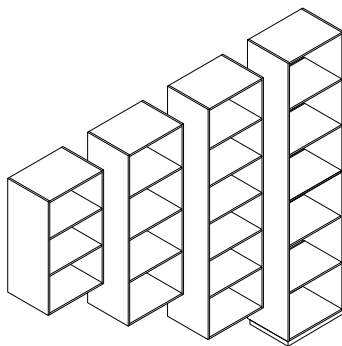

W 35/45 cm  
D 25/35 cm

**Boiserie "RIGA" su misura** / Boiserie custom made "RIGA" / Wandverkleidung „Riga“ auf Mass / Boiserie "Riga" sur mesure / Буазери Riga по индивидуальному размеру

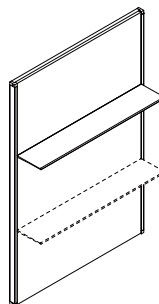

**Mensole** / Shelves / Ablagen / Étagères / Полки  
W 30/60/75/90/120

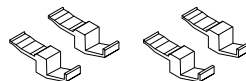
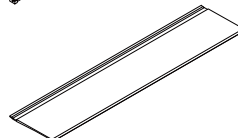

**Set 4 ganci** / 4 hooks set / 4 Haken / Set de 4 crochets / Комплект из 4-х крючков

**H 80 cm - PENSILI** / Wall units / Hängeschränke / Éléments hauts / Модули навесные

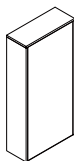

**Pensile 1 anta** / 1 door Wall units / Hängeschrank mit 1 Tür / Éléments hauts 1 porte / Модули навесные с 1 дверцей

W35 X D20 cm

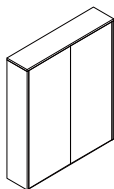

**Pensili 2 ante** / 2 doors Wall Units / Hängeschranke mit 2 Türen / Éléments hauts avec 2 portes / Модуль навесной с 2 дверцами

W70 X D20 cm



**Pensile a giorno in vetro fumè** / Open shelf wall unit with smoked glass / Regal aus Glas in der Ausführung Fumé / Élément haut ouvert en verre fumé. / Модуль навесной с открытой полкой в отделке из затемненного стекла

W35 X D15 cm



**Pensile a giorno in vetro fumè** / Open shelf wall unit with smoked glass / Regal aus Glas in der Ausführung Fumé / Élément haut ouvert en verre fumé. / Модуль навесной с открытой полкой в отделке из затемненного стекла

W50 X D15 cm

**\*Le colonne con altezza 196 cm a terra, sono complete di zoccolo.**

\*The freestanding tall units 196 cm tall, do have an included plinth.

\*Die Hochschränke in der Höhe 196 cm sind mit Sockel ausgestattet.

\*Les colonnes au sol d'une hauteur de 196cm sont fournies avec socle.

\*Колонны напольные высотой 196 см поставляются в комплекте с цоколем.

# Mobili sospesi - 1 cassetto



H 27 cm

Wall mounted vanity unit with 1 drawer / Hängende Möbel mit 1 Schublade / Meubles suspendus avec 1 tiroir / Навесные тумбы с 1 ящиком

**\* Disegno con frontale sinistro. Al momento dell'ordine si prega di specificare il verso del frontale (sinistro, centrale o destro).**

Left front drawing/ design. When ordering, please specify the direction of the front (left, center or right) / Zeichnung mit linker Schublade. Geben Sie die Richtung der Schubladenfronte bei Auftragsbestätigung an (links, rechts oder mittels) / Schéma avec façade gauche. Lors de la commande, merci de préciser le sens de la façade (gauche, centrée ou droite) / Чертеж с передней панелью слева. В момент заказа необходимо указать направление передней панели (слева, по центру или справа).

**Al codice indicato vanno aggiunti il numero della categoria di prezzo e la lettera che indica il verso del frontale cassetto (S - C - D).**

The number of the price category and the letter indicating the direction of the drawer front (S = left - C = central - D = right) must be added to the code indicated / Die Nummer der Preiskategorie und die Angabe der Richtung der Schubladenfront (S = links, C = mittels, D = rechts) müssen dem angegebenen Code hinzugefügt werden / Au code indiqué, il faut ajouter le numéro de la catégorie de prix et la lettre indiquant le sens de la façade du tiroir (S = la gauche - C = central - D = droit) / К указанному артикулу необходимо добавить номер категории цены и букву, которая обозначает направление фронтальной панели ящика (S - слева, C - по центру, D - справа).

H P L

Codice / Code / Artikel / Code / Код

Prezzo / Price / Preis / Prix / Цена

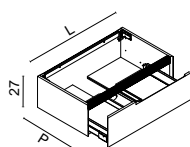

\* s

## Mobile portalavabo sospeso con 1 cassetto

Wall mounted vanity unit with 1 drawer  
Waschtischunterschrank mit 1 Schublade  
Meuble sous-vasque suspendu avec 1 tiroir  
Тумба навесная для раковины с 1 ящиком

				1	2	3	4	5
27	38	60	OPRFP1002738060	678	818	911	946	957
		70	OPRFP1002738070	695	836	942	981	991
		80	OPRFP1002738080	704	848	968	1.010	1.024
		90	OPRFP1002738090	713	858	986	1.030	1.041
		105	OPRFP1002738105	739	884	1.047	1.091	1.103
		120	OPRFP1002738120	757	906	1.091	1.140	1.154
27	46	60	OPRFP1002746060	695	836	950	990	999
		70	OPRFP1002746070	713	849	981	1.021	1.033
		80	OPRFP1002746080	722	858	1.013	1.048	1.064
		90	OPRFP1002746090	730	871	1.025	1.069	1.082
		105	OPRFP1002746105	757	902	1.087	1.135	1.150
		120	OPRFP1002746120	774	924	1.131	1.184	1.200
27	51	60	OPRFP1002751060	704	849	990	1.034	1.045
		70	OPRFP1002751070	722	862	1.021	1.065	1.078
		80	OPRFP1002751080	728	877	1.052	1.089	1.113
		90	OPRFP1002751090	739	884	1.069	1.118	1.129
		105	OPRFP1002751105	766	915	1.126	1.184	1.196
		120	OPRFP1002751120	783	937	1.175	1.232	1.250



# Mobili sospesi - 1 cassetto



H 27 cm

Wall mounted vanity unit with 1 drawer / Hängende Möbel mit 1 Schublade / Meubles suspendus avec 1 tiroir / Навесные тумбы с 1 ящичком

**\* Disegno con frontale sinistro. Al momento dell'ordine si prega di specificare il verso del frontale (sinistro, centrale o destro).**

Left front drawing/ design. When ordering, please specify the direction of the front (left, center or right) / Zeichnung mit linker Schublade. Geben Sie die Richtung der Schubladenfronte bei Auftragsbestätigung an (links, rechts oder mittels) / Schéma avec façade gauche. Lors de la commande, merci de préciser le sens de la façade (gauche, centrée ou droite) / Чертеж с передней панелью слева. В момент заказа необходимо указать направление передней панели (слева, по центру или справа).

**Al codice indicato vanno aggiunti il numero della categoria di prezzo e la lettera che indica il verso del frontale cassetto (S - C - D).**

The number of the price category and the letter indicating the direction of the drawer front (S = left - C = central - D = right) must be added to the code indicated / Die Nummer der Preiskategorie und die Angabe der Richtung der Schubladenfront (S = links, C = mittels, D = rechts) müssen dem angegebenen Code hinzugefügt werden / Au code indiqué, il faut ajouter le numéro de la catégorie de prix et la lettre indiquant le sens de la façade du tiroir (S = la gauche - C = central - D = droit) / К указанному артикулу необходимо добавить номер категории цены и букву, которая обозначает направление фронтальной панели ящика (S - слева, C - по центру, D - справа).

Per l'ordine del solo mobile complementare è obbligatorio aggiungere il top di finitura / To order the complementary unit by itself you must add a finishing top / Bei der Bestellung nur des Schrankes, muss die Abdeckplatte hinzugefügt werden / En cas de commande d'un élément complémentaire uniquement, il faut ajouter le plan de finition aussi / При заказе только боковой тумбы необходимо заказать столешницу

**H P L**

Codice / Code / Artikel / Code / Код

Prezzo / Price / Preis / Prix / Цена

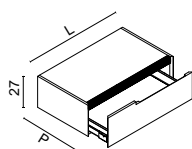

**\* s**

**Mobile complementare sospeso con 1 cassetto**

Additional wall-hung base unit with 1 drawer  
Hängender Unterschrank mit 1 Schublade  
Élément complémentaire suspendu avec 1 tiroir  
Тумба боковая с 1 ящичком

				1	2	3	4	5
27	38	35	OPRFPC102738035	625	752	810	836	840
		45	OPRFPC102738045	642	774	854	884	890
		60	OPRFPC102738060	656	792	884	915	928
		70	OPRFPC102738070	669	805	911	950	961
		80	OPRFPC102738080	679	817	945	977	994
		90	OPRFPC102738090	686	827	959	999	1.012
		105	OPRFPC102738105	708	854	1.016	1.065	1.020
		120	OPRFPC102738120	726	876	1.060	1.113	1.129
27	46	35	OPRFPC102746035	642	770	845	876	887
		45	OPRFPC102746045	660	792	889	924	936
		60	OPRFPC102746060	669	805	920	959	970
		70	OPRFPC102746070	682	818	950	990	1.003
		80	OPRFPC102746080	692	831	979	1.019	1.036
		90	OPRFPC102746090	700	845	994	1.038	1.054
		105	OPRFPC102746105	726	871	1.056	1.104	1.150
		120	OPRFPC102746120	744	893	1.100	1.153	1.170
27	51	35	OPRFPC102751035	647	779	884	920	932
		45	OPRFPC102751045	669	801	928	968	982
		60	OPRFPC102751060	682	818	959	1.003	1.015
		70	OPRFPC102516070	691	832	990	1.034	1.049
		80	OPRFPC102751080	701	847	1.022	1.067	1.079
		90	OPRFPC102751090	713	854	1.038	1.087	1.099
		105	OPRFPC102751105	735	884	1.100	1.153	1.187
		120	OPRFPC102751120	752	906	1.144	1.201	1.221

# Mobili complementari sospesi con vano a giorno

H 27 cm

Additional wall mounted open base units / Zusätzliche Hängeunterschranke mit offenem Fach Meubles complémentaires suspendus avec compartiment ouvert / Тумбы навесные боковые с открытыми полками

**H P L**

Codice / Code /  
Artikel / Code / Код

Prezzo / Price / Preis / Prix / Цена

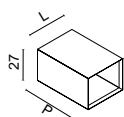

## Mobile complementare sospeso con vano a giorno

Additional wall-hung unit with open shelf  
Zusätzlicher Hängeunterschrank mit offenem Fach  
Meuble complémentaire suspendu avec compartiment ouvert  
Тумба навесная боковая с открытой полкой

				1	2	3	4	5
27	38	35	OPRFVGI02738035	484	616	770	827	873
		45	OPRFVGI02738045	559	726	911	981	1.036
27	46	35	OPRFVGI02746035	532	691	792	854	899
		45	OPRFVGI02746045	620	814	937	1.012	1.070
27	51	35	OPRFVGI02751035	563	735	845	906	957
		45	OPRFVGI02751045	660	871	999	1.078	1.137

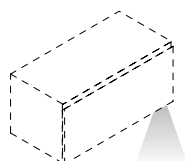

## Maggiorazione per illuminazione al LED all'interno del vano a giorno

Surcharge for LED lighting inside the open compartment  
Zuschlag für Led-Beleuchtung in dem offenen Regalteil  
Supplément pour éclairage LED à l'intérieur du compartiment ouvert  
Наценка за Лед в модуле с открытой нишей

OCMPKIT00000001	315
-----------------	-----

# Mobili sospesi - 2 cassetti



H 54 cm

Wall mounted vanity unit with 2 drawers / Hängende Unterschranke mit 2 Schubladen / Meubles suspendus avec 2 tiroirs / Тумбы навесные с 2-мя ящиками

\* **Disegno con frontale sinistro. Al momento dell'ordine si prega di specificare il verso del frontale (sinistro, centrale o destro).**

Left front drawing/ design. When ordering, please specify the direction of the front (left, center or right) / Zeichnung mit linker Schublade. Geben Sie die Richtung der Schubladenfronte bei Auftragsbestätigung an (links, rechts oder mittels) / Schéma avec façade gauche. Lors de la commande, merci de préciser le sens de la façade (gauche, centrée ou droite) / Чертеж с передней панелью слева. В момент заказа необходимо указать направление передней панели (слева, по центру или справа).

**Al codice indicato vanno aggiunti il numero della categoria di prezzo e la lettera che indica il verso del frontale cassetto (S - C - D).**

The number of the price category and the letter indicating the direction of the drawer front (S = left - C = central - D = right) must be added to the code indicated / Die Nummer der Preiskategorie und die Angabe der Richtung der Schubladenfront (S = links, C = mittels, D = rechts) müssen dem angegebenen Code hinzugefügt werden / Au code indiqué, il faut ajouter le numéro de la catégorie de prix et la lettre indiquant le sens de la façade du tiroir (S = la gauche - C = central - D = droit) / К указанному артикулу необходимо добавить номер категории цены и букву, которая обозначает направление фронтальной панели ящика (S - слева, C - по центру, D - справа).

H P L

Codice / Code / Artikel / Code / Код

Prezzo / Price / Preis / Prix / Цена

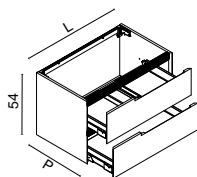

\* s

## Mobile portalavabo sospeso con 2 cassetti

Wall mounted vanity unit with 2 drawers  
Waschtischunterschrank mit 2 Schubladen  
Meuble sous-vasque suspendu avec 2 tiroirs  
Тумба навесная для раковины с 2 ящиками

			1	2	3	4	5	
54	38	60	OPRFP2005438060	1.021	1.285	1.500	1.566	1.584
		70	OPRFP2005438070	1.056	1.333	1.558	1.628	1.647
		80	OPRFP2005438080	1.079	1.349	1.608	1.683	1.706
		90	OPRFP2005438090	1.091	1.373	1.646	1.725	1.747
		105	OPRFP2005438105	1.131	1.426	1.760	1.852	1.877
		120	OPRFP2005438120	1.166	1.465	1.848	1.945	1.973
54	46	60	OPRFP2005446060	1.052	1.316	1.553	1.632	1.656
		70	OPRFP2005446070	1.087	1.360	1.615	1.698	1.718
		80	OPRFP2005446080	1.102	1.375	1.662	1.748	1.791
		90	OPRFP2005446090	1.118	1.404	1.703	1.791	1.818
		105	OPRFP2005446105	1.162	1.456	1.817	1.918	1.948
		120	OPRFP2005446120	1.197	1.496	1.905	2.015	2.048
54	51	60	OPRFP2005451060	1.065	1.338	1.624	1.707	1.726
		70	OPRFP2005451070	1.104	1.386	1.685	1.773	1.793
		80	OPRFP2005451080	1.122	1.406	1.748	1.845	1.869
		90	OPRFP2005451090	1.135	1.426	1.773	1.866	1.893
		105	OPRFP2005451105	1.179	1.483	1.892	1.998	2.023
		120	OPRFP2005451120	1.214	1.522	1.980	2.090	2.123

# Mobili sospesi - 2 cassetti



H 54 cm

Wall mounted vanity unit with 2 drawers / Hängende Unterschranke mit 2 Schubladen / Meubles suspendus avec 2 tiroirs / Тумбы навесные с 2-мя ящиками

**\* Disegno con frontale sinistro. Al momento dell'ordine si prega di specificare il verso del frontale (sinistro, centrale o destro).**

Left front drawing/ design. When ordering, please specify the direction of the front (left, center or right) / Zeichnung mit linker Schublade. Geben Sie die Richtung der Schubladenfronte bei Auftragsbestätigung an (links, rechts oder mittels) / Schéma avec façade gauche. Lors de la commande, merci de préciser le sens de la façade (gauche, centrée ou droite) / Чертеж с передней панелью слева. В момент заказа необходимо указать направление передней панели (слева, по центру или справа).

**Al codice indicato vanno aggiunti il numero della categoria di prezzo e la lettera che indica il verso del frontale cassetto (S - C - D).**

The number of the price category and the letter indicating the direction of the drawer front (S = left - C = central - D = right) must be added to the code indicated / Die Nummer der Preiskategorie und die Angabe der Richtung der Schubladenfront (S = links, C = mittels, D = rechts) müssen dem angegebenen Code hinzugefügt werden / Au code indiqué, il faut ajouter le numéro de la catégorie de prix et la lettre indiquant le sens de la façade du tiroir (S = la gauche - C = central - D = droit) / К указанному артикулу необходимо добавить номер категории цены и букву, которая обозначает направление фронтальной панели ящика (S - слева, C - по центру, D - справа).

Per l'ordine del solo mobile complementare è obbligatorio aggiungere il top di finitura / To order the complementary unit by itself you must add a finishing top / Bei der Bestellung nur des Schrankes, muss die Abdeckplatte hinzugefügt werden / En cas de commande d'un élément complémentaire uniquement, il faut ajouter le plan de finition aussi / При заказе только боковой тумбы необходимо заказать столешницу

H P L

Codice / Code / Artikel / Code / Код

Prezzo / Price / Preis / Prix / Цена

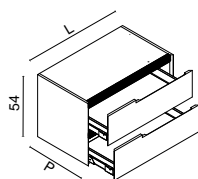

\* s

**Mobile complementare sospeso con 2 cassetti**

Additional wall-hung base unit with 2 drawers  
Hängender Unterschrank mit 2 Schubladen  
Élément complémentaire suspendu avec 2 tiroirs  
Тумба боковая с 2 ящиками

				1	2	3	4	5
54	38	35	OPRFPC205438035	832	1.100	1.324	1.382	1.392
		45	OPRFPC205438045	928	1.184	1.412	1.478	1.493
		60	OPRFPC205438060	959	1.208	1.470	1.540	1.555
		70	OPRFPC205438070	992	1.253	1.527	1.602	1.621
		80	OPRFPC205438080	1.012	1.271	1.590	1.651	1.686
		90	OPRFPC205438090	1.025	1.290	1.615	1.698	1.718
		105	OPRFPC205438105	1.063	1.340	1.729	1.822	1.848
		120	OPRFPC205438120	1.096	1.377	1.817	1.918	1.948
54	46	35	OPRFPC205446035	884	1.148	1.382	1.448	1.463
		45	OPRFPC205446045	950	1.201	1.470	1.544	1.559
		60	OPRFPC205446060	989	1.236	1.527	1.606	1.626
		70	OPRFPC205446070	1.022	1.278	1.584	1.668	1.693
		80	OPRFPC205446080	1.032	1.295	1.638	1.734	1.759
		90	OPRFPC205446090	1.051	1.319	1.672	1.764	1.789
		105	OPRFPC205446105	1.092	1.370	1.791	1.892	1.923
		120	OPRFPC205446120	1.125	1.406	1.879	1.989	2.019
54	51	35	OPRFPC205451035	933	1.170	1.452	1.522	1.538
		45	OPRFPC205451045	972	1.223	1.540	1.615	1.635
		60	OPRFPC205451060	1.001	1.257	1.597	1.681	1.702
		70	OPRFPC205451070	1.038	1.302	1.654	1.742	1.768
		80	OPRFPC205451080	1.057	1.322	1.711	1.800	1.836
		90	OPRFPC205451090	1.067	1.340	1.742	1.839	1.869
		105	OPRFPC205451105	1.109	1.394	1.861	1.967	1.998
		120	OPRFPC205451120	1.142	1.431	1.949	2.064	2.099

# Mobili complementari sospesi con vano a giorno

H 54 cm

Additional wall mounted open base units / Zusätzliche Hängeunterschranke mit offenem Fach Meubles complémentaires suspendus avec compartiment ouvert / Тумбы навесные боковые с открытыми полками

**H P L**

Codice / Code /  
Artikel / Code / Код

Prezzo / Price / Preis / Prix / Цена

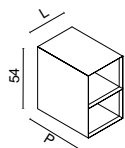

## Mobile complementare sospeso con vano a giorno

Additional wall-hung unit with open shelf  
Zusätzlicher Hängeunterschrank mit offenem Fach  
Meuble complémentaire suspendu avec compartiment ouvert  
Тумба навесная боковая с открытой полкой

				1	2	3	4	5
54	38	35	OPRFVG105438035	739	964	1.254	1.324	1.396
		45	OPRFVG105438045	845	1.118	1.448	1.575	1.656
54	46	35	OPRFVG105446035	840	1.109	1.298	1.364	1.438
		45	OPRFVG105446045	880	1.307	1.492	1.624	1.705
54	51	35	OPRFVG105451035	889	1.184	1.338	1.452	1.530
		45	OPRFVG105451045	1.038	1.399	1.588	1.729	1.814

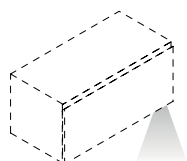

## Maggiorazione per illuminazione al LED all'interno del vano a giorno

Surcharge for LED lighting inside the open compartment  
Zuschlag für Led-Beleuchtung in dem offenen Regalteil  
Supplément pour éclairage LED à l'intérieur du compartiment ouvert  
Наценка за Лед в модуле с открытой нишей

OCMPKIT00000001	315
-----------------	-----

# Mobili sospesi con ante



H 54 cm

Wall mounted unit with doors / Hängende Unterschranke mit Türen /  
Meubles suspendus avec portes / Модули навесные с дверцами

**\* Disegno con frontale sinistro. Al momento dell'ordine si prega di specificare il verso del frontale (sinistro, centrale o destro).**

Left front drawing/ design. When ordering, please specify the direction of the front (left, center or right) / Zeichnung mit linker Schublade. Geben Sie die Richtung der Schubladenfronte bei Auftragsbestätigung an (links, rechts oder mittels) / Schéma avec façade gauche. Lors de la commande, merci de préciser le sens de la façade (gauche, centrée ou droite) / Чертеж с передней панелью слева. В момент заказа необходимо указать направление передней панели (слева, по центру или справа).

**Al codice indicato vanno aggiunti il numero della categoria di prezzo e la lettera che indica il verso del frontale cassetto (S - C - D).**

The number of the price category and the letter indicating the direction of the drawer front (S = left - C = central - D = right) must be added to the code indicated / Die Nummer der Preiskategorie und die Angabe der Richtung der Schubladenfront (S = links, C = mittels, D = rechts) müssen dem angegebenen Code hinzugefügt werden / Au code indiqué, il faut ajouter le numéro de la catégorie de prix et la lettre indiquant le sens de la façade du tiroir (S = la gauche - C = central - D = droit) / К указанному артикулу необходимо добавить номер категории цены и букву, которая обозначает направление фронтальной панели ящика (S - слева, C - по центру, D - справа).

H P L

Codice / Code /  
Artikel / Code / Код

Prezzo / Price / Preis / Prix / Цена

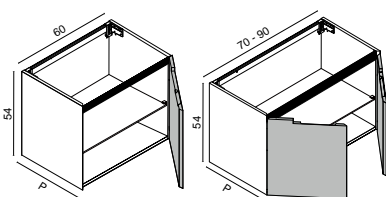

## Mobili portalavabo sospeso con 1 o 2 ante

Wall mounted vanity unit with 1 or 2 doors  
Hängender Waschtischunterschrank mit 1 oder 2 Türen  
Meuble sous-vasque suspendu avec 1 ou 2 Portes  
Тумба для раковины навесная с 1 или 2 дверцами

				1	2	3	4	5
54	38	60	OPRFP1805438060	669	840	1.092	1.142	1.167
	46	60	OPRFP1805446060	707	901	1.171	1.225	1.252
	51	60	OPRFP1805451060	733	939	1.220	1.276	1.305
54	38	70	OPRFP1905438070	752	942	1.225	1.282	1.310
		90	OPRFP1905438090	813	904	1.176	1.230	1.257
54	46	70	OPRFP1905446070	794	1.003	1.304	1.364	1.394
		90	OPRFP1905446090	847	1.083	1.408	1.473	1.505
54	51	70	OPRFP1905451070	817	1.037	1.349	1.411	1.442
		90	OPRFP1905451090	878	1.125	1.462	1.530	1.563

I mobili di lunghezza 60 cm sono forniti con 1 anta

I mobili di lunghezza 70 e 90 cm sono forniti con 2 ante

The 60 cm long vanity are supplied with 1 door

The 70 and 90 cm long vanity are supplied with 2 doors

Schränke in der Länge 60 cm mit 1 Tür

Schränke in der Länge 70 cm und 90 cm mit 2 Türen

Les meubles de 60cm de largeur sont fournis avec 1 porte

Les meubles de 70 et de 90cm de largeur sont fournis avec 2 portes

Тумбы длиной 60 см поставляются с 1 дверцей

Тумбы длиной 70 см поставляются с 2 дверцами

# Mobili sospesi con ante



H 54 cm

Wall mounted unit with doors / Hängende Unterschranke mit Türen  
/ Meubles suspendus avec portes / Модули навесные с дверцами

**\* Disegno con frontale sinistro. Al momento dell'ordine si prega di specificare il verso del frontale (sinistro, centrale o destro).**

Left front drawing/ design. When ordering, please specify the direction of the front (left, center or right) / Zeichnung mit linker Schublade. Geben Sie die Richtung der Schubladenfronte bei Auftragsbestätigung an (links, rechts oder mittels) / Schéma avec façade gauche. Lors de la commande, merci de préciser le sens de la façade (gauche, centrée ou droite) / Чертеж с передней панелью слева. В момент заказа необходимо указать направление передней панели (слева, по центру или справа).

**Al codice indicato vanno aggiunti il numero della categoria di prezzo e la lettera che indica il verso del frontale cassetto (S - C - D).**

The number of the price category and the letter indicating the direction of the drawer front (S = left - C = central - D = right) must be added to the code indicated / Die Nummer der Preiskategorie und die Angabe der Richtung der Schubladenfront (S = links, C = mittels, D = rechts) müssen dem angegebenen Code hinzugefügt werden / Au code indiqué, il faut ajouter le numéro de la catégorie de prix et la lettre indiquant le sens de la façade du tiroir (S = la gauche - C = central - D = droit) / К указанному артикулу необходимо добавить номер категории цены и букву, которая обозначает направление фронтальной панели ящика (S - слева, C - по центру, D - справа).

Per l'ordine del solo mobile complementare è obbligatorio aggiungere il top di finitura / To order the complementary unit by itself you must add a finishing top / Bei der Bestellung nur des Schrankes, muss die Abdeckplatte hinzugefügt werden / En cas de commande d'un élément complémentaire uniquement, il faut ajouter le plan de finition aussi / При заказе только боковой тумбы необходимо заказать столешницу

H P L

Codice / Code /  
Artikel / Code / Код

Prezzo / Price / Preis / Prix / Цена

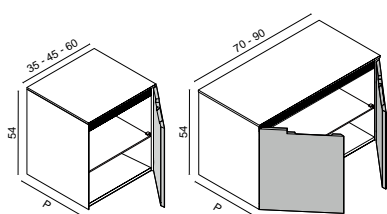

**Mobile complementare sospeso con 1 o 2 ante**

Additional wall mounted unit with 1 or 2 doors  
Zusätzlicher Hängender Unterschrank mit 1 oder 2 Türen  
Meuble complémentaire suspendu avec 1 ou 2 Portes  
Тумбы дополнительные навесные с 1 или 2 дверцами

				1	2	3	4	5
54	38	35	OPRFP2505438035	604	737	958	1.003	1.025
		45	OPRFP2505438045	619	764	993	1.039	1.062
		60	OPRFP2505438060	627	790	1.028	1.075	1.099
		70	OPRFP2605438070	707	885	1.151	1.204	1.231
		90	OPRFP2605438090	764	961	1.250	1.308	1.336
54	46	35	OPRFP2505446035	638	794	1.032	1.080	1.104
		45	OPRFP2505446045	654	821	1.067	1.116	1.141
		60	OPRFP2505446060	665	847	1.102	1.152	1.178
		70	OPRFP2605446070	745	942	1.225	1.282	1.310
		90	OPRFP2605446090	798	1.018	1.324	1.385	1.416
54	51	35	OPFRP2505451035	661	828	1.077	1.127	1.151
		45	OPFRP2505451045	676	855	1.112	1.163	1.188
		60	OPFRP2505451060	688	882	1.146	1.199	1.225
		70	OPRFP2605451070	768	977	1.270	1.328	1.357
		90	OPRFP2605451090	825	1.056	1.373	1.437	1.468

I mobili di lunghezza 35/45/60 cm sono forniti con 1 ante

I mobili di lunghezza 70 e 90 cm sono forniti con 2 ante

The 35/45/60 cm long vanity are supplied with 1 door

The 70 and 90 cm long vanity are supplied with 2 doors

Schränke in der Länge 35/45/60 cm mit 1 Tür

Schränke in der Länge 70 cm und 90 cm mit 2 Türen

Les meubles de 35/45/60cm de largeur sont fournis avec 1 porte

Les meubles de 70 et de 90cm de largeur sont fournis avec 2 portes

Тумбы длиной 35/45/60 см поставляются с 1 дверцей

Тумбы длиной 70 см поставляются с 2 дверцами

# Mobili sospesi - 3 cassetti



H 86 cm

Free standing vanity unit with 3 drawers / Waschtischunterschrank mit 3 Schubladen / Meubles au sol avec 3 tiroirs / Тумбы напольные с 3-мя ящиками

**\* Disegno con frontale sinistro. Al momento dell'ordine si prega di specificare il verso del frontale (sinistro, centrale o destro).**

Left front drawing/ design. When ordering, please specify the direction of the front (left, center or right) / Zeichnung mit linker Schublade. Geben Sie die Richtung der Schubladenfronte bei Auftragsbestätigung an (links, rechts oder mittels) / Schéma avec façade gauche. Lors de la commande, merci de préciser le sens de la façade (gauche, centrée ou droite) / Чертеж с передней панелью слева. В момент заказа необходимо указать направление передней панели (слева, по центру или справа).

**Al codice indicato vanno aggiunti il numero della categoria di prezzo e la lettera che indica il verso del frontale cassetto (S - C - D).**

The number of the price category and the letter indicating the direction of the drawer front (S = left - C = central - D = right) must be added to the code indicated / Die Nummer der Preiskategorie und die Angabe der Richtung der Schubladenfront (S = links, C = mittels, D = rechts) müssen dem angegebenen Code hinzugefügt werden / Au code indiqué, il faut ajouter le numéro de la catégorie de prix et la lettre indiquant le sens de la façade du tiroir (S = la gauche - C = central - D = droit) / К указанному артикулу необходимо добавить номер категории цены и букву, которая обозначает направление фронтальной панели ящика (S - слева, C - по центру, D - справа).

**ATTENZIONE: il prezzo dello zoccolo deve essere aggiunto a quello del mobile**

ATTENTION! the plinth's price has to be added to the one of the vanity units

ACHTUNG, der Preis des Sockels wird zu dem Preis des Möbels addiert

ATTENTION! Le prix du socle doit être ajouté à celui du meuble

ВНИМАНИЕ! Цену цоколя необходимо добавить к цене тумбы

H P L

Codice / Code / Artikel / Code / Код

Prezzo / Price / Preis / Prix / Цена

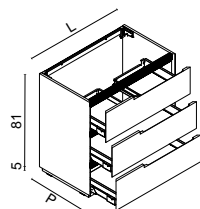

\* S

## Mobile portalavabo a terra con 3 cassetti

Freestanding vanity unit with 3 drawers  
Stehende Waschtischunterschänke mit 3 Schubladen  
Meuble sous-vasque au sol avec 3 tiroirs  
Тумба напольная с 3 ящиками

			1	2	3	4	5	
86	38	60	OPRFP3008138060	1.443	1.839	2.147	2.248	2.279
		70	OPRFP3008138070	1.497	1.911	2.241	2.351	2.380
		80	OPRFP3008138080	1.527	1.936	2.330	2.443	2.481
		90	OPRFP3008138090	1.551	1.973	2.374	2.493	2.529
		105	OPRFP3008138105	1.618	2.058	2.551	2.687	2.726
		120	OPRFP3008138120	1.668	2.121	2.684	2.829	2.878
86	46	60	OPRFP3008146060	1.485	1.881	2.233	2.347	2.377
		70	OPRFP3008146070	1.543	1.957	2.327	2.445	2.479
		80	OPRFP3008146080	1.572	1.981	2.395	2.529	2.578
		90	OPRFP3008146090	1.593	2.020	2.460	2.592	2.631
		105	OPRFP3008146105	1.664	2.104	2.637	2.786	2.829
		120	OPRFP3008146120	1.714	2.167	2.774	2.928	2.981
86	51	60	OPRFP3008151060	1.509	1.918	2.328	2.451	2.484
		70	OPRFP3008151070	1.568	1.990	2.421	2.553	2.586
		80	OPRFP3008151080	1.599	2.027	2.505	2.641	2.706
		90	OPRFP3008151090	1.621	2.057	2.554	2.695	2.738
		105	OPRFP3008151105	1.689	2.142	2.731	2.890	2.936
		120	OPRFP3008151120	1.742	2.204	2.869	3.036	3.088

## Zoccolo H. 5 cm in finitura nero opaco. Prezzo al mt lineare.

5cm tall plinth in black matt finish. Price for linear meter

Sockel 5 cm hoch in der Ausführung Schwarz matt. Preis per Laufmeter

Socle de 5cm de hauteur en finition noir mat. Prix au mètre linéaire.

Цоколь алюминиевый высотой 5 см матового черного цвета

OPRFZCN0055100\_ 105



# Mobili sospesi - 3 cassetti



H 86 cm

Free standing vanity unit with 3 drawers / Waschtischunterschrank mit 3 Schubladen / Meubles au sol avec 3 tiroirs / Тумбы напольные с 3-мя ящиками

**\* Disegno con frontale sinistro. Al momento dell'ordine si prega di specificare il verso del frontale (sinistro, centrale o destro).**

Left front drawing/ design. When ordering, please specify the direction of the front (left, center or right) / Zeichnung mit linker Schublade. Geben Sie die Richtung der Schubladenfronte bei Auftragsbestätigung an (links, rechts oder mittels) / Schéma avec façade gauche. Lors de la commande, merci de préciser le sens de la façade (gauche, centrée ou droite) / Чертеж с передней панелью слева. В момент заказа необходимо указать направление передней панели (слева, по центру или справа).

**Al codice indicato vanno aggiunti il numero della categoria di prezzo e la lettera che indica il verso del frontale cassetto (S - C - D).**

The number of the price category and the letter indicating the direction of the drawer front (S = left - C = central - D = right) must be added to the code indicated / Die Nummer der Preiskategorie und die Angabe der Richtung der Schubladenfront (S = links, C = mittels, D = rechts) müssen dem angegebenen Code hinzugefügt werden / Au code indiqué, il faut ajouter le numéro de la catégorie de prix et la lettre indiquant le sens de la façade du tiroir (S = la gauche - C = central - D = droit) / К указанному артикулу необходимо добавить номер категории цены и букву, которая обозначает направление фронтальной панели ящика (S - слева, C - по центру, D - справа).

Per l'ordine del solo mobile complementare è obbligatorio aggiungere il top di finitura / To order the complementary unit by itself you must add a finishing top / Bei der Bestellung nur des Schrankes, muss die Abdeckplatte hinzugefügt werden / En cas de commande d'un élément complémentaire uniquement, il faut ajouter le plan de finition aussi / При заказе только боковой тумбы необходимо заказать столешницу

H P L

Codice / Code / Artikel / Code / Код

Prezzo / Price / Preis / Prix / Цена

**ATTENZIONE: il prezzo dello zoccolo deve essere aggiunto a quello del mobile**  
**ATTENTION! the plinth's price has to be added to the one of the vanity units**  
**ACHTUNG, der Preis des Sockels wird zu dem Preis des Möbels addiert**  
**ATTENTION! Le prix du socle doit être ajouté à celui du meuble**  
**ВНИМАНИЕ! Цену цоколя необходимо добавить к цене тумбы**

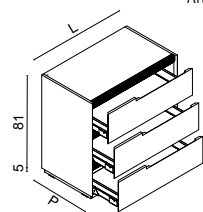

\* s

**Mobile complementare a terra con 3 cassetti**

Additional free-standing vanity unit with 3 drawers  
 Zusätzliche Unterschranke mit 3 Schubladen  
 Meuble complémentaire au sol avec 3 tiroirs  
 Тумбы боковые с 3-мя ящиками в комплекте

			1	2	3	4	5	
86	38	35	OPRFPC308138035	1.228	1.602	1.905	1.993	2.012
		45	OPRFPC308138045	1.310	1.680	2.027	2.124	2.148
		60	OPRFPC308138060	1.363	1.735	2.121	2.222	2.250
		70	OPRFPC308138070	1.414	1.803	2.210	2.320	2.352
		80	OPRFPC308138080	1.441	1.821	2.275	2.401	2.432
		90	OPRFPC308138090	1.465	1.862	2.347	2.466	2.504
		105	OPRFPC308138105	1.528	1.942	2.520	2.657	2.702
		120	OPRFPC308138120	1.575	2.001	2.658	2.803	2.853
86	46	35	OPRFPC308146035	1.285	1.650	1.980	2.072	2.094
		45	OPRFPC308146045	1.339	1.722	2.118	2.219	2.246
		60	OPRFPC308146060	1.403	1.774	2.207	2.317	2.349
		70	OPRFPC308146070	1.458	1.846	2.300	2.419	2.450
		80	OPRFPC308146080	1.491	1.872	2.372	2.506	2.542
		90	OPRFPC308146090	1.505	1.905	2.433	2.565	2.602
		105	OPRFPC308146105	1.572	1.986	2.610	2.756	2.800
		120	OPRFPC308146120	1.619	2.045	2.743	2.902	2.951
86	51	35	OPRFPC308151035	1.327	1.692	2.075	2.180	2.201
		45	OPRFPC308151045	1.376	1.763	2.208	2.327	2.353
		60	OPRFPC308151060	1.426	1.810	2.301	2.424	2.455
		70	OPRFPC308151070	1.481	1.878	2.390	2.522	2.556
		80	OPRFPC308151080	1.504	1.924	2.481	2.607	2.651
		90	OPRFPC308151090	1.531	1.940	2.528	2.669	2.708
		105	OPRFPC308151105	1.595	2.021	2.705	2.863	2.911
		120	OPRFPC308151120	1.646	2.080	2.842	3.010	3.062

**Zoccolo H. 5 cm in finitura nero opaco. Prezzo al mt lineare.**

5cm tall plinth in black matt finish. Price for linear meter  
 Sockel 5 cm hoch in der Ausführung Schwarz matt. Preis per Laufmeter  
 Socle de 5cm de hauteur en finition noir mat. Prix au mètre linéaire.  
 Цоколь алюминиевый высотой 5 см матового черного цвета

OPRFZCN0055100\_ 105

# Mobili freestanding

H 88,5 cm

Freestanding vanity unit / Freistehende Waschtischunterschranke  
Meubles "freestanding" / Тумбы свободстоящие

## I mobili sono completi di scarico a terra o a parete

The furniture is complete with floor or wall drainage

Waschtischunterschranke mit Boden- oder Wandablauf

Les meubles sont complets avec évacuation au sol ou murale

Тумбы оснащены сливом в пол или стену

## Al momento dell'ordine si prega specificare se si desidera il lavabo con 1, 3, o senza fori rubinetto

When ordering, please specify if you prefer the washbasin with 1,3 or without tap holes

Bei der Bestellung geben Sie die gewünschte Zahl des Wasserhahnlöcher (1, 3, oder kein Loch) an. / Lors de la commande, veuillez préciser si vous souhaitez le lavabo avec

1, avec 3, ou sans trous de robinet. / В момент размещения заказа необходимо указать количество отверстий для смесителя: 1, 3 или без отверстий

## > Cat. 4

### Versioni in essenza disponibili: Walnut

Wooden finishes available in: Walnut

Holzvarianten: Walnut

Versions en essence de bois disponibles: Walnut

Модели из следующих вариантов шпона: Walnut

H P L

Codice / Code /  
Artikel / Code / Код

Prezzo / Price / Preis / Prix / Цена

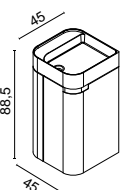

### Mobile freestanding 1 anta dx completo di lavabo in Lightfeel con piletta a scarico continuo, versione scarico a terra

Freestanding vanity unit with 1 right door complete with integrated lightfeel basin with continuous flow water waste. Floor Drain version / Freistehende Waschtischunterschrank mit 1 Tür rechts. Waschtisch aus Lightfeel mit freifließende Ablaufgarnitur.

Mit Bodenablauf / Meuble «freestanding» avec 1 porte ouverture droite. Lavabo en Lightfeel avec bonde à écoulement libre.

Version avec évacuation au sol / Тумба свободстоящая с 1 дверцей справа в комплекте с раковиной из композитного материала Lightfeel (лайтфил) с непрерывным сливом. Модель со сливом в пол

88,5 45 45 OPRFFRT08845045

1	2	4
2.769	3.253	2.857

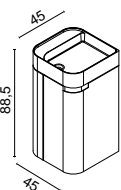

### Mobile freestanding 1 anta dx completo di lavabo in Lightfeel con piletta a scarico continuo, versione scarico a parete

Freestanding vanity unit with 1 right door complete with integrated lightfeel basin with continuous flow water waste. Wall drain version / Freistehende Waschtischunterschrank mit 1 Tür rechts. Waschtisch aus Lightfeel mit freifließende Ablaufgarnitur. Mit

Wandablauf / Meuble «freestanding» avec 1 porte ouverture droite. Lavabo en Lightfeel avec bonde à écoulement libre. Version avec

évacuation murale / Тумба свободстоящая с 1 дверцей справа в комплекте с раковиной из композитного материала Lightfeel (лайтфил) с непрерывным сливом. Модель со сливом в стену

88,5 45 45 OPRFFRS08845045

1	2	4
3.006	3.490	3.099

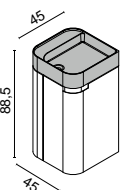

Page 11

### Mobile freestanding 1 anta dx completo di lavabo in Lightfeel colorato opaco con piletta a scarico continuo, versione scarico a terra

Freestanding vanity unit with 1 right door complete with integrated matt coloured Lightfeel basin with continuous flow water waste. Floor drain version / Stehender Waschtischunterschrank mit 1 rechten Tür und mit Waschtisch aus gefärbtem Lightfeel mit

freifliesende Ablaufgarnitur. Mit Bodenablauf / Meuble «freestanding» avec 1 porte droite fourni de lavabo en Lightfeel couleur mat

avec écoulement libre. Version écoulement au sol. / Тумба свободстоящая с 1 правой дверцей в комплекте с раковиной из цветного матового композитного материала Лайтфил с непрерывным сливом в пол

88,5 45 45 OPRFFCT08845045

1	2	4
3.101	3.643	3.200

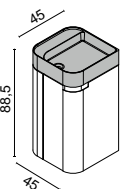

Page 11

### Mobile freestanding 1 anta dx completo di lavabo in Lightfeel colorato opaco con piletta a scarico continuo, versione scarico a parete

Freestanding vanity unit with 1 right door complete with integrated matt coloured Lightfeel basin with continuous flow water waste. Wall drain version / Stehender Waschtischunterschrank mit 1 rechten Tür und mit Waschtisch aus gefärbtem Lightfeel mit

freifliesende Ablaufgarnitur. Mit Wandablauf / Meuble «freestanding» avec 1 porte droite fourni de lavabo en Lightfeel couleur mat

avec écoulement libre. Version écoulement murale. / Тумба свободстоящая с 1 правой дверцей в комплекте с раковиной из цветного матового композитного материала Лайтфил с непрерывным сливом в стену

88,5 45 45 OPRFFCS08845045

1	2	4
3.367	3.909	3.471

## Pensili con ante

Wall units with doors / Hängeschränke mit Türen  
Éléments hauts avec portes / Навесной шкафчик со створками

H 80 cm

P 20 cm

Al codice indicato vanno aggiunti il numero della categoria di prezzo e la lettera che indica il verso di apertura dell'anta (S - D).

The number of the price category and the letter indicating the opening direction of the door (S = left, D = right) must be added to the code indicated / Zu dem angegebenen Code sind die Nummer der Preisklasse und der Buchstabe für die Öffnung der Tür (S= Links - D = rechts) hinzuzufügen / Le numéro de la catégorie de prix et la lettre indiquant le sens d'ouverture de la porte (S = gauche - D = droite) doivent être ajoutés au code indiqué / К указанному артикулу необходимо добавить номер категории цены и букву, которая обозначает направление открывания дверцы (S - слева, D - справа).

**H P L**

Codice / Code /  
Artikel / Code / Код

Prezzo / Price / Preis / Prix / Цена

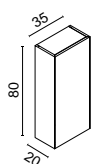

### Pensile 1 anta dx-sx

Wall unit with 1 Lh/rh door  
Hängeschränk mit 1 Tür r/l  
Élément haut avec 1 porte dr/ga  
Модуль навесные с 1 дверцей правой-левой

80	20	35		1	2	3	4	5
			0PRFPSSL08020035	659	745	893	1.005	1.118

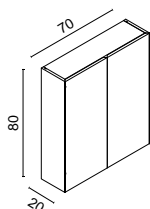

### Pensile 2 ante

Wall unit with 2 doors  
Hängeschränk mit 2 Türen  
Élément haut suspend 2 portes  
Модуль навесной с 2-мя дверцами

80	20	70		1	2	3	4	5
			0PRFPSSL08020070	849	978	1.174	1.320	1.467

## Colonne sospese

Wall-hung tall units / Hängende Hochschränke  
Colonnes suspendues / Навесные колонны

H 176 / 192 cm

P 35 cm

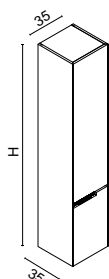

### Colonna sospesa 2 ante

Suspended tall unit with 2 doors  
Hängender Hochschränk mit 2 Türen  
Colonne suspendue 2 portes  
Пенал подвесной с 2 дверцами

176	35	35		1	2	3	4	5
			0PRFCOS03535176	1.453	1.943	2.331	2.622	2.914
192			0PRFCOS03535192	1.598	2.049	2.460	2.767	3.075

# Pensili a giorno

Open-shelving wall units / Offene Regale  
Éléments hauts à jour / Навесные элементы открытые выс

H 80 cm

P 15 cm

**Struttura e mensole del mobile in vetro fumè** / The unit's carcass and shelves are in smoked glass / Struktur und Ablagen des Schrankes aus "smoked" Glas / Structure et étagères du meuble en verre fumé / Структура и полки мебели из дымчатого стекла

**La schiena del pensile può essere realizzato in finitura laccata o in essenza** / The back of the unit could be made in lacquered and wooden finishes Die Rückwand des Hängeschrankes wird in der lackierten oder Holz Ausführung realisiert / Le dos de l'élément haut peut être réalisé en finition laquée ou en finition bois / Задняя стенка колонны может быть изготовлена с отделкой в лакокрасочном покрытии или шпоне

H P L

Codice / Code /  
Artikel / Code / Код

Prezzo / Price / Preis / Prix / Цена

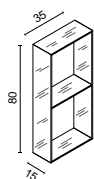

## Pensile a giorno in vetro fumè

Open-shelving wall unit in smoked glass  
Offenes Regal aus Glas in der Ausführung Fume'  
Élément haut ouvert en verre fumé  
Навесной шкаф с открытыми полками из дымчатого стекла

	0	1	2	3	4	5
80 15 35 OCMPPGI08015035_	-	691	727	735	751	1.001

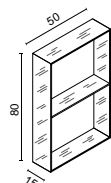

## Pensile a giorno in vetro fumè

Open-shelving wall unit in smoked glass  
Offenes Regal aus Glas in der Ausführung Fume'  
Élément haut ouvert en verre fumé  
Навесной шкаф с открытыми полками из дымчатого стекла

	0	1	2	3	4	5
80 15 50 OCMPPGI08015050_	-	858	898	911	930	1.216

# PROFILO



## COMPOSIZIONI A CATALOGO

Catalogue arrangements / Kombinationen vom Katalog  
Compositions sur catalogue / Композиции по каталогу

### OASIS

# Composizioni a catalogo

Catalogue arrangements / Kombinationen vom Katalog  
Compositions sur catalogue / Композиции по каталогу

No. Q.	Codice Code Artikel Code Код	Dimensioni Dimensions Maße Dimensions Размеры	Prezzo Price Preis Prix Цена
--------	--	---	--



## PF 001 > L 245 P 46 H 208

Finish: M0077 Matt London Grey lacquered finish  
Top: Fenix in London Grey  
Mirror: Dali Full

A	2 Vanity unit	0PRFP2005446105	L 105 P 46 H 54	2.324
B	1 Additional unit	0PRFPC205446035	L 35 P 46 H 54	884
C	1 Top	0TINFNX4601200	L 246 P 46 H 1,2	1.279
D	2 Hanna 2 Washbasin	0VSCFNX00000002(x2)	Lv 64 Pv 30	2.988
E	1 Upstand for Top	0ALZ_ _ _ 30012001	L 246 P 1,2 H 30	915
F	1 Dali Full Mirror	0DALXX8_ _ _ 26245	L 245 H 80	1.544
				Tot. 9.934
G	2 Stilo mixer	0STLELP00101020_ _		1.532
	Concealed valves for wall mounted mixer	0STLILP00101001_ _		906
H	2 Toobe Lamps	0TOOAP200400001	Ø 3,8 P 12	1.896

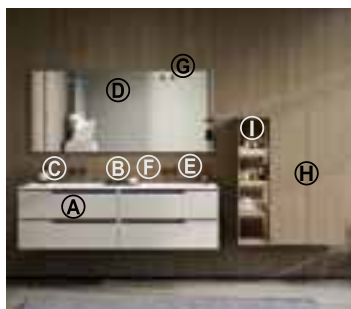

## PF 002 > L 180 P 51,5 H 198

Finish: M0052 matt Corda elegance  
Top: in white Lightfeel with Drop integrated washbasin  
Mirror: Paris Square

A	2 Vanity unit	0PRFP2005451090	L 90 P 51,5 H 54	2.270
B	1 Top	0TINLGT5101200	L 181 P 51,5 H 54	876
C	2 Drop Washbasin	0VSCCLGT00000011 (x2)	Lv 72 Pv 31	1.307
D	1 Paris Square mirror	0PASXC708002180	L 180 H 80	1.303
				Tot. 5.756
E	2 Stilo mixer	0STLELP00101020_ _		1.532
F	Concealed valves for wall mounted mixer	0STLILP00101001		906
G	2 Toobe Lamps	0TOOAP200400001	Ø 3,8 P 12	1.896
H	1 Cube tall units	0CUBC4012035070	L 70 P 35 H 120	2.105
I	1 Open tall unit	0OPNO4112035035	L 35 P 35 H 120	1.188

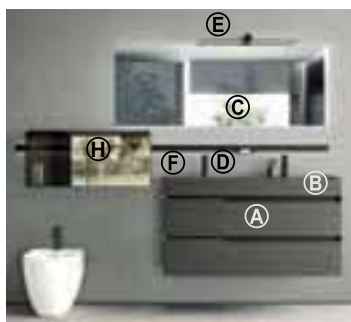

## PF 003 > L 120 P 51,5 H 195

Finish: M0064 Verde Muschio matt lacquered  
Rebel countertop washbasin in Verde Muschio Lightfeel  
Mirror: Dali Full

A	1 Vanity unit	0PRFP2005451120	L120 P51,5 H54	1.214
B	1 Rebel countertop basin	0LVBMBR01200004	L120 P51,5 H12	1.637
C	1 Dali Full Mirror	0DALXX8_ _ _ 26160	L 160 H 60	960
				Tot. 3.811
D	2 Stilo mixer	0STLMLX01701013_ _		1.866
E	1 Tetris lamp	0TETAP1006CX055	L 72,5 P 13 H 6	948
F	1 Line bar	0LIN00100300004	L 230 P 3 H 4,4	1.288
G	1 Wall unit with glass doors	0LIN01204001090	L 90 P 15 H 40	1.247

# Composizioni a catalogo

Catalogue arrangements / Kombinationen vom Katalog  
Compositions sur catalogue / Композиции по каталогу

No.	Q.	Codice Code Artikel Code Код	Dimensioni Dimensions Maße Dimensions Размеры	Prezzo Price Preis Prix Цена
-----	----	--	---	--



## PF 004 > L 310 P 38 H 193

Finish: M0072 matt Ruggine lacquered  
Top: in Purefeel Nero Lavagna with Tray integrated washbasin  
Mirror: Dream

A	1	Vanity unit	0PRFP1805438060	L60 P38 H54	669
B	1	Top	0TINPUC38012001	L61 P38 H1,2	272
C	1	Tray washbasin	0VSCPUC00000010	Lv 51,8 Pv 24,7	716
D	1	Dream mirror	0DRMXXX0000665	Ø 65	611
					Tot. 2.268
E	1	Stilo mixer	0STLMLX01701013_ _		933
F	1	Line bar	0LIN00100300004	L 310 P 3 H 4,4	1.736
G	1	Wall unit	0LIN01107601030	L 30 P 15 H 76	383
H	1	Wall unit	0LIN01307601045	L 45 P 15 H 76	1.002
I	2	Towel rail	0LIN00400300045	L 45 P 9 H 2,5	178



## PF 005 > L 140 P 51,5 H 200

Finish: E0026 Heat Treated Oak finish  
Top: E0026 Heat Treated Oak finish  
Rebel countertop basin  
Mirror: Jung

A	1	Vanity unit	0PRFP2005451105	L105 P51,5 H54	1.998
B	1	Additional base unit	0PRFVGI05451035	L35 P51,5 H54	1.452
C	1	Top	0TDRLAC5_01200_	L36 P51,5 H1,2	223
D	1	Rebel countertop basin	0LVBMBR01200003	L105 P51,5 H12	1.016
E	1	Jung Mirror	0JNGXXX08003080	L 80 H 80	960
					Tot. 5.649
F	1	Stilo mixer	0STLMLX01701013_ _		612
G	1	Lume lamp	0LUMAP102000012	L 12 P 16 H 39	1.036



## PF 006 > L 210 P 51,5 H 198

Finish: E0028 Eucalyptus  
Top: in Pietra Piasentina porcelain stone with Rock integrated washbasin  
Mirror: Acca

A	2	Vanity unit	0PRFP2005451105	L105 P51,5 H54	3.996
B	1	Top	0TINGRS5_01200_	L212 P51,5 H1,2	1.888
C	2	Rock 2 washbasin	0VSCGRS00000002(x2)	Lv 57 Pv 29	2.226
D	1	Acca mirror	0ACCX1208015210	L210 H 80	2.269
					Tot. 10.379
E	2	Stilo mixer	0STLMLX01701013_ _		1.866

# Composizioni a catalogo

Catalogue arrangements / Kombinationen vom Katalog  
Compositions sur catalogue / Композиции по каталогу

No.	Q.	Codice Code Artikel Code Код	Dimensioni Dimensions Maße Dimensions Размеры	Prezzo Price Preis Prix Цена
-----	----	--	---	--

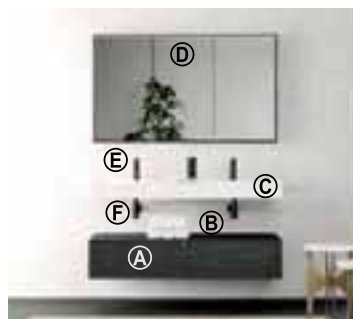

## PF 007 > L 140 P 51,5 H 198

Finish: E0027 Charcoal Oak  
Top: in Charcoal Oak with  
Rebel countertop basin  
Mirror: Voltaire

A	2	Additional unit	0PRFPC102516070	L70 P51,5 H27	1.980
B	1	Top	0TDRLAC5_01200_	L 141 P 51,5 H 1,2	873
C	1	Rebel Countertop basin	0LVBMBR01200005	L 140 H 12	1.241
	2	Support brackets	0CMPSTF006433012		190
D	1	Voltaire mirror	0VLTXX708019140	L 140 H 80	2.719
					Tot. 7.003
E	2	Stilo mixer	0STLMLX01701013_		1.866
F	2	Sifon in matt black brass	0ACTSFS00000001		392



## PF 008 > L 180 P 46 H 228

Finish: M0060 matt Grigio Pietra lacquered  
Top: Purefeel in Grigio Pietra with Leaf countertop basin  
Mirror: Hugo

A	2	Vanity unit	0PRFP1905446090	L90 P46 H54	1.694
B	1	Top	0TDR_ _ _ 46012002	L 181 P 46 H 1,2	1.171
	2	Hole surcharge for countertop basin	0VSCSPR000000001		236
C	2	Leaf countertop basin	0LVBSPC000000008_	L 45 P 45 H 12	1.452
D	2	Hugo mirror	0HUGXX311003050	L 50 H 110	1.972
					Tot. 6.525
E	2	Stilo mixer	0STLMLX01701013_		1.866
F	2	Tetris DX lamp	0TETAP1006DX055	L 72,5 P 13 H 6	948
G	2	Tetris SX lamp	0TETAP1006SX055	L 72,5 P 13 H 6	948

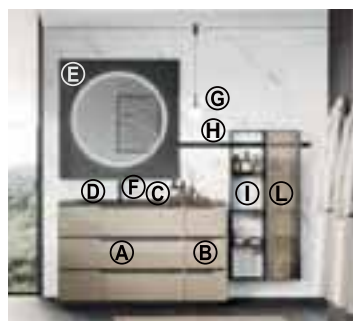

## PF 009 > L 220 P 51,5 H 222

Finish: D0001 Metallic Prosecco lacquered finish  
Top: in Caffè elegance glossy glass with Rose integrated washbasin  
Mirror: Roma

A	1	Vanity unit	0PRFP3008151105	L105 P51,5 H86	2.890
B	1	Additional unit	0PRFPC308151035	L35 P51,5 H86	2.180
	1	Plinth	0PRFZCN0055100	L 140 H 5	147
C	1	Top	0TINVTL5_01200_	L 141 P 51,5 H 4	1.156
D	1	Rose 2 washbasin	0VSCVTL000000004	Lv 75 Pv 31	775
E	1	Roma mirror	0RMAXX410505105	L 105 H 105	1.288
					Tot. 8.436
F	1	Stilo mixer	0STLMLX01701013_		933
G	1	Lume lamp	0LUMLS101200020	L 12 P 12 H 20	836
H	1	Line bar	0LIN00100300004	L 110 P 3 H 4,4	616
I	1	Wall unit	0LIN01113001030	L 30 P 15 H 130	639
L	2	Wall unit	0LIN01513001030	L 30 P 15 H 130	1.436



# Composizioni a catalogo

Catalogue arrangements / Kombinationen vom Katalog  
Compositions sur catalogue / Композиции по каталогу

No. Q.	Codice Code Artikel Code Код	Dimensioni Dimensions Maße Dimensions Размеры	Prezzo Price Preis Prix Цена
--------	--	---	--



## PF 010 > L 282 P 45 H 222

Finish: E0012 Walnut  
Leaf countertop washbasin  
Mirror: Freud

A	1 Freestanding vanity unit	0PRFFRT08845045	L 45 P 45 H 88,5	<b>2.857</b>
B	1 Freud mirror	0FRDXXX10000050	L 50 H 100	<b>757</b>
				Tot. 3.614
C	1 Stilo mixer	0STLMLX01701013_ _		<b>933</b>
D	1 Toobe lamp	0TOOAP200400001	Ø 3,8 P 12	<b>948</b>
E	1 Line bar	0LIN00100300004	L 107 P 3 H 4,4	<b>599</b>
F	1 Towel rail	0LIN00400300045	L 45 P 9 H 2,5	<b>89</b>
G	1 Cube tall units	0CUBC4012035070_	L 70 P 35 H 120	<b>953</b>
H	2 Cube tall units	0CUBC3912035035_	L 35 P 35 H 120	<b>707</b>
I	1 Open tall unit	0OPNO4112035035_	L 35 P 35 H 120	<b>1.259</b>

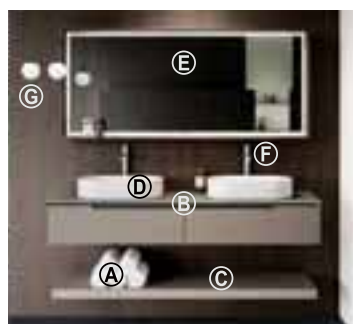

## PF 011 > L 180 P 51,5 H 193

Finish: M0055 Matt Avana lacquered finish  
Top: Avana Lacquered satin glass with Sarah countertop basin  
Mirror: Charles

A	2 Vanity unit	0PRFP1002751090	L 90 P 51,5 H 27	<b>1.478</b>
B	1 Top	0TDRVTL5_01200_	L 181 P 51,5 H 1,2	<b>1.810</b>
	2 Hole surcharge for countertop basin	0VSCSPR00000001		<b>144</b>
C	1 Shelf fitted below basins	0MENLAC40060001_	L 180 P 40 H 6	<b>1.235</b>
	3 Support brackets	0CMPSTF006433012		<b>285</b>
D	2 Sarah countertop basin	0LVBSPC00000010	L 60 P 36 H 12	<b>1.144</b>
E	1 Charles mirror	CHAXX208015120	L 120 H 80	<b>1.462</b>
				Tot. 7.558
F	2 Stilo mixer	0STLMLX01701013_ _		<b>1.224</b>
G	2 Lume lamp	0LUMLS101200020	L 12 P 12 H 20	<b>1.672</b>

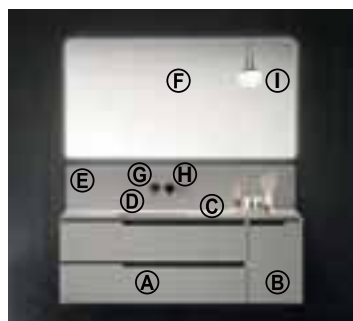

## PF 012 > L 155 P 46 H 203

Finish: M0059 Matt Grigio Elegance lacquered  
Top: Purefeel in Grigio Elegance with Cut integrated washbasin  
Mirror: Dali Full

A	1 Vanity unit	0PRFP2005446120	L 120 P 46 H 54	<b>1.197</b>
B	1 Additional unit	0OPRFP2505446035	L 35 P 46 H 54	<b>638</b>
C	1 Top	0TINPUC46012002	L 156 P 46 H 1,2	<b>807</b>
D	1 Cut 3 integrated washbasin	0VSCPU00000009	Lv 48 Pv 28	<b>868</b>
E	1 Upstand for top	0ALZ_ _ _ 30012001	L 156 P 1,2 H 30	<b>746</b>
F	1 Dali Full mirror	0DALXX8_ _ _ 26140	L 140 H 80	<b>882</b>
				Tot. 5.137
G	1 Stilo mixer	0STLELP00101020_ _		<b>766</b>
H	Concealed valves for wall mounted mixer	0STLILP00101001		<b>453</b>
I	1 Lume lamp	0LUMLS101200020	L 12 P 12 H 20	<b>836</b>

# Composizioni a catalogo

Catalogue arrangements / Kombinationen vom Katalog  
Compositions sur catalogue / Композиции по каталогу

No.	Q.	Codice	Dimensioni	Prezzo
		Code	Dimensions	Price
		Artikel	Maße	Preis
		Code	Dimensions	Prix
		Код	Размеры	Цена



## PF 013 > L 245 P 50 H 208

Finish: M0056 Grigio Elegance lacquered  
Mirror: Easy

A	2	Freestanding vanity unit	0LVBFSR00000053	L 50 P 50 H 88	2960
B	1	Easy mirror	0ESYXX08025140	L 140 H 80	403
					Tot. 3.363
C	2	Stilo mixer	0STLMLX01701013_ _		1.866
D	2	Toobe lamps	0TOOAP200400001	Ø 3,8 P 12	1.896
E	1	Line bar	0LIN00100300004	L 245 P 3 H 4,4	1.372
F	2	Soap holder	0LIN00700301001	L 15 P 11 H 2,5	60
G	1	Towel rail	0LIN00400300045	L 45 P 9 H 2,5	89
H	1	Wall unit	0LIN01107601030	L 30 P 15 H 76	383
I	1	Wall unit	0LIN01307601045	L 45 P 15 H 76	1.002



## PF 014 > L 207 P 38 H 193

Finish: M0054 matt Tortora elegance lacquered  
Top: in Tortora elegance Lightfeel with Roy integrated washbasin  
Mirror: Kant

A	1	Vanity unit	0PRFP1905438090	L 90 P 38 H 54	813
B	1	Additional unit with open shelf	0PRFVG105438035	L 35 P 38 H 54	739
C	1	Top	0TINLGC38012001	L 125 P 38 H 1,2	554
D	1	Roy washbasin	0VSCLG00000003	Lv 50,5 Pv 23,7	709
E	1	Kant mirror	0KNTXXX12003081	L 80 H 160	1.736
F	1	Kant mirror	0KNTXXX08003040	L 40 H 80	1.125
					Tot. 5.676
G	1	Stilo mixer	0STLMLX01701013_ _		933
H	2	Lume lamp	0LUMAP102000012	L 12 P 16 H 39	2.072



## PF 015 > L 247 P 50 H 200

Finish: M0052 matt Corda elegance lacquered exterior finish  
Mirror: Dali Up&Down

A	1	Freestanding vanity unit	0LVBFSR000000054	Ø 50 H 88	2.631
B	1	Dali Up & Down mirror	0DUDXX1_ _ 26160	L 160 H 105	1.016
					Tot. 3.647
C	1	Freestanding Stilo mixer	0STLMXT10501030_ _		2.328
D	2	Lume lamps	0LUMLS101200020	L 12 P 12 H 20	1.672
E	1	Max tall unit	MAXM4519635045_	L 45 P 35 H 162	2.561
F	1	Cube tall unit	0CUBC4316235070_	L 70 P 35 H 162	2.726





# FOREVER

Master Collection

FOREVER



OASIS

# Caratteristiche strutturali

Structural features / Technische Daten

Caractéristiques techniques / Структурные характеристики

## IT

### CARATTERISTICHE STRUTTURALI FOREVER

#### STRUTTURE E FRONTALI DEI MOBILI:

Realizzati con pannelli idrorepellenti aventi spessore 18 mm.

Disponibili in 2 varianti:

1. Nobilitato 2 lati
  - a. In 4 finiture essenza legno
  - b. In 7 finiture colorate
1. Laccati esternamente
  - a. In 34 finiture lucide
  - b. In 34 finiture opache
  - c. In 6 finiture metallizzate

L'interno dei pannelli è sempre in finitura nera.

#### MANIGLIE:

Integrate nella parte superiore del frontale cassetto e realizzate in alluminio verniciato in tutti i colori del campionario laccati Oasis.

#### CASSETTI:

Realizzati in metallo verniciato nero.

Ad estrazione totale con sistema di chiusura rallentato e regolabili in tutte le direzioni.

#### LAVABI INTEGRATI:

Realizzati in:

- **Ceramica bianca lucida ed opaca (Frank)**

Disponibili nelle seguenti lunghezze:

60/70/80/90/105/120cm con vasca singola.

120cm con doppia vasca.

- **Resina bianca opaca (Karl)**

Disponibili nelle seguenti lunghezze:

70/80/90/105/120cm con vasca singola centrale.

140/160cm con vasca singola destra o sinistra

120/140/160cm con doppia vasca.

- **Purefeel e Lightfeel bianco e colorato opaco**

- **Geacril bianco lucido**

- **Corian**

- **Fenix**

- **Gres porcellanato**

- **Vetro colorato lucido, satinato e metallizzato**

Disponibili con vasche di forme diverse e realizzabili secondo la modularità della collezione.

## UK

### FOREVER STRUCTURAL CHARACTERISTICS

#### STRUCTURES AND FRONTALS OF THE FURNITURE:

Made of waterproof panels with a depth of 18mm.

Available in 2 variants:

1. 2 sides veneered
  - a. In 4 wood finishes
  - b. In 7 colored finishes
1. Externally lacquered
  - a. In 34 glossy finishes
  - b. In 34 matt finishes
  - c. In 6 metalized finishes

The inside of the panels is always in a black finish.

#### HANDLES:

Integrated into the superior part of the drawers' frontals and made in painted aluminum in all the colors of the Oasis lacquered samples.

#### DRAWERS:

Made in black painted metal.

With full extraction with slowed down closing system and adjustable in all directions.

#### INTEGRATED WASHBASINS:

Made in:

- **Glossy and matt white ceramic (Frank)**

Available in the following lengths:

60/70/80/90/105/120cm with single basin.

120cm with double basin.

- **Matt white resin (Karl)**

Available in the following lengths:

70/80/90/105/120cm with central single basin.

140/160cm with left or right single basin.

120/140/160cm with double basin.

- **Matt white and colored Purefeel and Lightfeel**

- **Glossy white geacril**

- **Corian**

- **Fenix**

- **Porcelain stone**

- **Satin, metalized, and glossy-colored glass**

Available with basins of different shapes and feasible depending on the modularity of the collection.

## DE

### STRUKTURELLE MERKMALE DER KOLLEKTION FOREVER

#### STRUKTUR UND FRONTEN VON MÖBELN:

Hergestellt aus wasserabweisenden Elementen mit einer Dicke von 18 mm.

In 2 Varianten erhältlich:

1. Laminat auf zwei Seiten
  - a. In 4 Holzvarianten
  - b. In 7 Farbvarianten
1. Aussen lackiert
  - a. In 34 glänzenden Ausführungen
  - b. In 34 matten Ausführungen
  - c. In 6 "Metallic-Effekt" Ausführungen

Das Innere der Elemente ist immer in der schwarzen Ausführung.

#### HANDGRIFFE:

Integriert in die Oberseite der Schubladenfront und aus Aluminium in allen Farben von Oasis lackiert.

#### SCHUBLADEN:

Realisiert aus Metall in Schwarz.

Mit Vollauszug und gedämpfter Schließung ausgestattet.

#### WASCHTISCHE:

Realisiert aus:

- **Keramik in den Ausführungen Glanz und matt (Frank)**

Erhältlich in den folgenden Längen:

60/70/80/90/105/120 cm mit Einzelwaschbecken

120 mit Doppelwaschbecken

- **Kunstharz in Weiss matt (Karl)**

Erhältlich in den folgenden Längen:

70/80/90/105/120 cm mit mittigem Einzelwaschbecken

140/160 cm mit rechtem oder linkem Einzelwaschbecken

120/140/160 cm mit Doppelwaschbecken

- **Purefeel und Lightfeel in Weiss matt oder gefärbt in matt**

- **Geacril in Weiss glanz**

- **Corian**

- **Fenix**

- **Feinsteinzeug**

- **Gefärbtes Glas in den Ausführungen Glanz, matt oder mit „Metallic-Effekt“**

Erhältlich mit Waschbecken in verschiedenen Formen und realisierbar nach der Modularität der Kollektion.

## FR

### CARACTERISTIQUES STRUCTURELLES FOREVER

#### STRUCTURES ET FAÇADES DES MEUBLES:

Fabriqués avec des panneaux hydrofuges de 18mm d'épaisseur.

Disponibles en 2 variantes:

1. Mèlaminé 2 faces
  - a. En 4 finitions essences de bois
  - b. En 7 finitions colorées.
1. Laqué extérieur
  - a. En 34 finitions brillantes
  - b. En 34 finitions mates
  - c. En 6 finitions métallisées

L'intérieur des panneaux est toujours en finition noire.

#### POIGNÉES:

Les poignées sont intégrées dans la partie supérieure de la façade du tiroir et sont réalisées en aluminium peint dans toutes les couleurs de la gamme échantillons laqué Oasis.

#### TIROIRS:

Les tiroirs sont en métal peint en noir.

A extraction totale avec système de fermeture ralentie et réglables dans toutes les directions.

#### PLANS VASQUES INTÉGRÉS:

Ils sont réalisés en:

##### - Céramique blanche brillante et mate (Frank)

Disponibles dans les largeurs suivantes:

60/70/80/90/105/120cm avec une seule vasque.

120cm avec double vasque.

##### - Résine blanche mate (Karl)

Disponibles dans les largeurs suivantes:

70/80/90/105/120cm avec une seule vasque au centre.

140/160cm avec une seule vasque à gauche ou à droite.

120/140/160cm avec double vasque.

##### - Purefeel et Lightfeel blanc mat et coloré

##### - Geacril blanc brillant

##### - Corian

##### - Fenix

##### - Grès cérame

##### - Verre coloré brillant, satiné et métallisé

Disponibles avec des cuves de formes différentes et réalisables selon la modularité de la collection.

## RU

### ТЕХНИЧЕСКИЕ ХАРАКТЕРИСТИКИ КОЛЛЕКЦИИ FOREVER

#### КАРКАС И ФАСАДЫ ТУМБ:

Изготовлены из влагозащитных панелей толщиной 18 мм.

Предлагаются в 2 вариантах:

1. Меламин 2 типа
  - a. в 4 видах отделки под дерево
  - b. в 7 видах отделки цветного меламина
1. Лакокрасочная покраска снаружи
  - a. 34 вида глянцевого типа отделки
  - b. 34 вида матового типа отделки
  - c. 6 видов металлизированного типа отделки

С внутренней стороны панели всегда окрашены только в матовый черный цвет

#### РУЧКИ:

Интегрированы в верхнюю часть фасада ящика и изготовлены из алюминия, окрашенного в любой цвет по палитре Oasis.

#### ЯЩИКИ:

Изготовлены из металла, окрашенного в черный матовый цвет.

Полностью выдвижные, с автоматической системой плавного закрывания и регулировкой во всех направлениях.

#### СТОЛЕШНИЦЫ С ИНТЕГРИРОВАННЫМИ РАКОВИНАМИ:

Изготовлены из:

##### - Керамика белая глянцевая и матовая (раковина Frank)

Следующей длины:

60/70/80/90/105/120 см с одной раковиной

120 см с двумя интегрированными раковинами.

##### - Камень искусственный белый матовый (раковина Karl)

Следующей длины:

70/80/90/105/120 см с одной раковиной по центру

140/160 см с одной раковиной справа или слева

120/140/160 см с двумя раковинами.

##### - Пурефил (Purefeel) и Лайтфил (Lightfeel) матовый белый или в цвете

##### - Геакрил (Geacril) bianco lucido

##### - Кориан (Corian)

##### - Феникс (Fenix)

##### - Керамогранит

##### - Стекло цветное глянцевое, матовое и металлизированное

Предлагаются с раковинами различной формы и в соответствии с модульностью коллекции.

# Caratteristiche tecniche

Technical characteristics / Technische Daten  
Caractéristiques techniques / Структурные характеристики

## Mobile con maniglia integrata in alluminio, disponibile in diverse finiture

Unit with aluminium integrated handle available in different finishes

Möbel mit integriertem Handgriff aus Aluminium verfügbar in verschiedenen Ausführungen

Meuble avec poignée intégrée en aluminium dans différentes finishes

Тумба с интегрированной алюминиевой ручкой, поставляемой в различных отделках.



## Sponda cassetto in metallo

Metal drawer side  
Schubladenseite aus Metall  
Côté des tiroirs en métal  
Боковины ящика из металла



## Top disponibili in ceramica, vetro e resina bianca opaca o lucida

Tops available in ceramic, glass and matt or gloss white resin

Waschtische aus Keramik, Glas oder Kunstharz in matt oder glänzend

Plans vasques disponibles en céramique, verre et résine blanche mate ou brillante  
Столешницы предлагаются из керамики, стекла и минерального литья глянцевого или матового

## Mobile con maniglia integrata in alluminio, disponibile in finitura verniciata in tutti i colori del campionario Oasis

Unit with integrated aluminium handle available in all lacquered finish of the Oasis colour sample

Möbel mit integriertem Aluminiumgriff, in lackierter Ausführung (in allen OASIS Musterfarben) erhältlich

Meuble avec poignée intégrée en aluminium, disponible en finition peinte dans toutes les couleurs du nuancier Oasis

Тумбы со встроенной алюминиевой ручкой, окрашенной в любой цвет по палитре Oasis



## Nuove finiture in nobilitato legno e colorato

New finishes in melamine wood

or melamine coloured

Neue Ausfuehrungen

laminiertem und farbigem Holz

Nouvelles finitions en mélaminé

bois et coloré

Новые отделки из цветного

меламина и "под дерево"



## Nuovi top integrati "Karl" in resina bianca opaco

New "Karl" integrated top in matt white resin

Neue Waschtische mit integriertem Waschbecken Karl aus matt-weißem Kunstharz

Nouveaux plans vasques en résine blanc mat «Karl»

Новые столешницы из белого матового искусственного камня с интегрированной раковиной Karl



## Nuovi top integrati "Frank" in ceramica bianca opaca o lucida

New "Frank" integrated top in matt/glossy white ceramic

Neue Waschtische mit integriertem Waschbecken Frank aus Kunstharz (weiss matt oder glaenz)

Nouveaux plans vasques en céramique blanc mat ou brillant

«Frank»

Новые столешницы из белой матовой или глянцевой керамики с интегрированной раковиной Frank



# Modularità

Modularity / Modularität / Modularité / Модульность

## H 30 cm - Mobili sospesi / Wall-hung furniture / Hängende Unterschränke / Meubles suspendus / Тумбы навесные

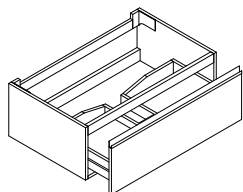

**Base portlavabo sospesa con 1 cassetto** / Wall mounted vanity with 1 drawer / Waschtischunterschrank mit 1 Schubladen / Meuble sous-vasque suspendu avec 1 tiroir / Тумба навесная для раковины с 1 ящиками

W 60/70/80/90/105/120 cm  
D 50,5 cm

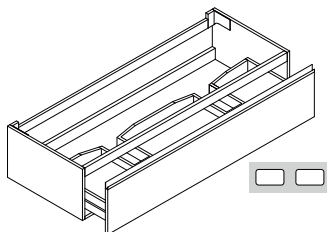

**Mobile portlavabo sospeso con 1 cassetto** / Wall mounted vanity with 1 drawer / Waschtischunterschrank mit 1 Schublade / Meuble sous-vasque suspendu avec 1 tiroir / Тумба навесная для раковины с 1 ящиком

W 120 cm  
D 50,5 cm

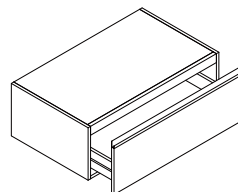

**Base complementare sospesa con 1 cassetto** / Additional wall-hung base unit with 1 drawer / Hängender Unterschrank mit 1 Schublade / Élément complémentaire suspendu avec 1 tiroir / Тумба боковая с 1 ящиком

W 25/35/45/60/70/80/90/105/120 cm  
D 50,5 cm

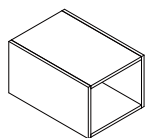

**Base accostata sospesa a giorno** / Suspended open cabinet / Hängender Unterschrank mit offenen Regalen / Élément suspendu complémentaires à claire-voie / Тумба навесная боковая открытая

W 35/45 cm  
D 50,5 cm

## H 56 cm - Mobili sospesi / Wall-hung furniture / Hängende Unterschränke / Meubles suspendus / Тумбы навесные

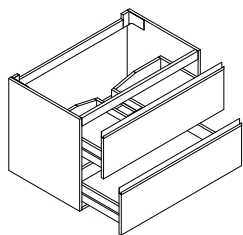

**Base portlavabo sospesa con 2 cassetti** / Wall mounted vanity with 2 drawers / Waschtischunterschrank mit 2 Schubladen / Meuble sous-vasque suspendu avec 2 tiroirs / Тумба навесная для раковины с 2 ящиками

W 60/70/80/90/105/120 cm  
D 50,5 cm

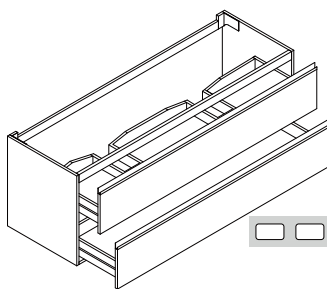

**Mobile portlavabo sospeso con 2 cassetti** / Wall mounted vanity with 2 drawers / Waschtischunterschrank mit 2 Schubladen / Meuble sous-vasque suspendu avec 2 tiroirs / Тумба навесная с 2 ящиками

W 120 cm  
D 50,5 cm

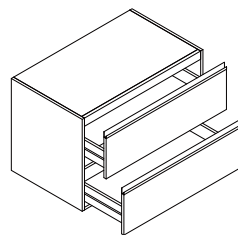

**Mobile complementare sospeso con 2 cassetti** / Additional wall-hung base unit with 2 drawers / Hängender Unterschrank mit 2 Schubladen / Élément complémentaire suspendu avec 2 tiroirs / Дополнительный подвесной элемент с 2 ящиками

W 25/35/45/60/70/80/90/105/120 cm  
D 50,5 cm

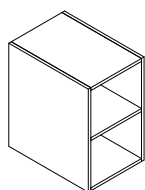

**Base complementare sospesa con vano a giorno** / Additional wall-hung base unit with open shelf / Hängender Unterschrank mit offenem Regal / Meuble bas suspendu avec compartiment ouvert / Тумба боковая навесная с открытой полкой

W 35/45 cm  
D 50,5 cm

# Modularità

Modularity / Modularität / Modularité / Модульность

**H 80/120/162 /196\* cm - Colonne "Cube" con sistema di apertura push-pull / "Cube" Tall Units with push-pull opening system / Hochschrank „Cube“ mit Push-Pull System / Colonne "Cube" avec système d'ouverture push-pull / Колонны Cube с системой открывания push-pull**

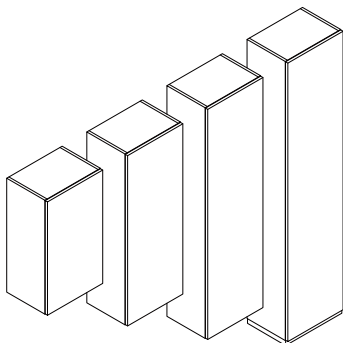

**Colonne sospese / Wall-hung tall units / Hängende Hochschränke / Colonne suspendues / Навесные колонны**

W 35/45/70/90 cm  
D 25/35 cm

**H 80/120/162 /196\* cm - Colonne "Cube" con maniglia / Colonne "Cube" con maniglia / "Cube" Tall Units with handle / Hochschrank „Cube“ mit Griff / Colonne "Cube" avec poignée / Колонны Cube с ручкой**

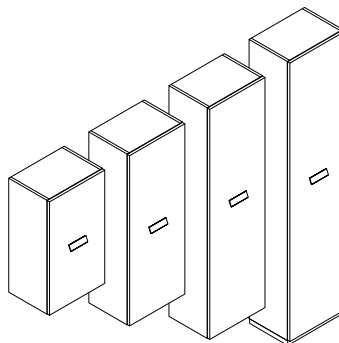

**Colonne sospese / Wall-hung tall units / Hängende Hochschränke / Colonne suspendues / Навесные колонны**

W 35/45/70/90 cm  
D 25/35 cm



**MAURÌ**



**HOLY**

**Maniglie / Handles / Handgriffe / Poignées / Ручки**

Disponibil in 2 finiture: nero e bronzo / Available in 2 Finishes : black and bronze / Ausführung in 2 Varianten: Schwarz und Bronze / Disponibles en 2 finitions: noir et bronze / Поставляются в 2-х видах отделки: черной и бронзовой

**H 80/120/162 /196\* cm - Colonne "Alu" con anta telaio in alluminio nero / "Alu" Tall Unit with door frame in black aluminum / Hochschrank „Alu“ mit schwarzem Rahmen aus Aluminium / Colonne « Alu » avec porte à cadre en aluminium noir / Колонна Alu с дверцей в алюминиевом профиле матового черного цвета**

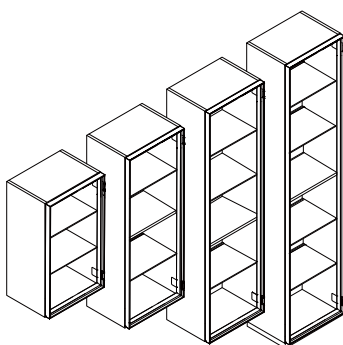

**Colonne sospese / Wall-hung tall units / Hängende Hochschränke / Colonne suspendues / Навесные колонны**

W 35/45/70/90 cm  
D 25/35 cm

**H 80/120/162 /196\* cm - Colonne "Max" con anta a sbalzo / "Max" Tall Unit with overhang door / Hochschrank „Max“ mit überstehender Tür / Colonne « Max » avec porte en porte-à-faux / Колонна Max с распашной дверцей**

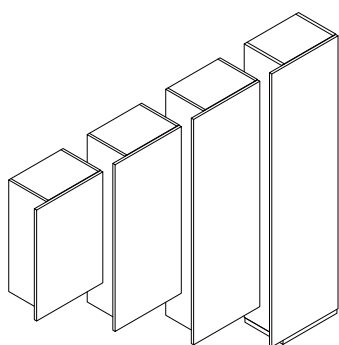

**Colonne sospese / Wall-hung tall units / Hängende Hochschränke / Colonne suspendues / Навесные колонны**

W 45 cm  
D 25/35 cm

**\*Le colonne con altezza 196 cm a terra, sono complete di zoccolo. Nella larghezza 70/90 cm la colonna è realizzata con 2 ante.**

\*The freestanding tall units 196 cm tall, do have an included plinth. In the 70/90 cm wide version, the tall unit is realized with two doors.

\*Die Hochschränke in der Höhe 196 cm sind mit Sockel ausgestattet. In der Länge 70/90 cm ist der Hochschrank mit 2 Türen ausgestattet.

\*Les colonnes au sol d'une hauteur de 196cm sont fournies avec socle. Dans la largeur 70/90cm, la colonne est fournie avec 2 portes.

\*Колонны напольные высотой 196 см поставляются в комплекте с цоколем. При длине 70/90 см колонны поставляются с 2 дверцами.

# Modularità

Modularity / Modularität / Modularité / Модульность

**H 164 cm - Colonne sospese Forever / Forever**  
wall-hung tall units / Forever hängende  
Hochschränke / Forever colonnes suspendues /  
Навесные колонны Forever

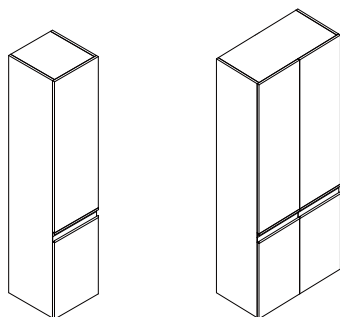

**Colonna sospesa 2 ante dx-sx / Suspended**  
tall unit with 2 rh/lh  
doors / Hängender  
Hochschrank mit 2  
Türen rechts/links /  
Colonne suspendue 2  
portes droite/gauche /  
Пенал навесной с 2  
дверцами прав.-лев

W 35 cm  
D 35 cm

**Colonna sospesa 4 ante dx-sx / Suspended**  
tall unit with 4 rh/lh  
doors / Hängender  
Hochschrank mit 4  
Türen rechts/links /  
Colonne suspendue 4  
portes droite/gauche /  
Пенал навесной с 4  
дверцами прав.-лев

W 70 cm  
D 35 cm

**H 80/120/162 /196\* cm - Colonne sospese con vano a giorno / Wall-hung tall units with open compartment / Hängende Hochschränke mit offenem Regalteil / Colonne suspendues avec compartiment ouvert / Колонны подвесные с открытой полкой**

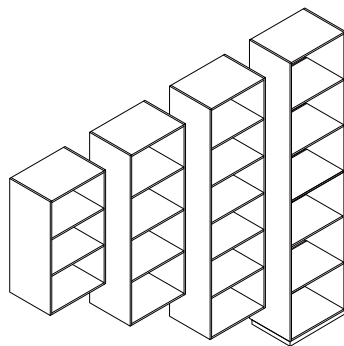

W 35/45 cm  
D 25/35 cm

**Boiserie "RIGA" su misura / Boiserie custom**  
made "RIGA" / Wandverkleidung „Riga“ auf  
Mass / Boiserie "Riga" sur mesure / Буазери  
Riga по индивидуальному размеру

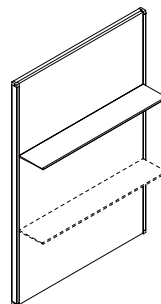

**Mensole / Shelves / Ablagen / Étagères / Полки**  
W 30/60/75/90/120

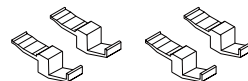

**Set 4 ganci / 4 hooks set / 4 Haken / Set de 4**  
crochets / Комплект из 4-х крючков

**H 80 cm - PENSILI / Wall units / Hängeschränke / Éléments hauts / Модули навесные**

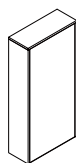

**Pensile 1 ante / 1 door Wall units /**  
Hängeschrank mit 1 Tür / Éléments  
hauts 1 porte / Модули навесные с  
1 дверцей

W35 X D20 cm

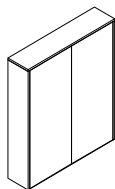

**Pensili 2 ante / 2 doors Wall Units**  
/ Hängeschranke mit 2 Türen /  
Éléments hauts avec 2 portes /  
Модуль навесной с 2 дверцами

W70 X D20 cm



**Pensile a giorno in vetro fumè / Open shelf wall unit**  
with smoked glass / Regal aus  
Glas in der Ausführung Fumé  
/ Élément haut ouvert en verre  
fumé. / Модуль навесной с  
открытой полкой в отделке из  
затемненного стекла

W35 X D15 cm



**Pensile a giorno in vetro fumè / Open shelf wall unit**  
with smoked glass / Regal aus  
Glas in der Ausführung Fumé  
/ Élément haut ouvert en verre  
fumé. / Модуль навесной с  
открытой полкой в отделке из  
затемненного стекла

W50 X D15 cm

**\*Le colonne con altezza 196 cm a terra, sono complete di zoccolo.**

\*The freestanding tall units 196 cm tall, do have an included plinth.

\*Die Hochschränke in der Höhe 196 cm sind mit Sockel ausgestattet.

\*Les colonnes au sol d'une hauteur de 196cm sont fournies avec socle.

\*Колонны напольные высотой 196 см поставляются в комплекте с цоколем.

# Finiture collezione Forever

Forever collection furniture finishes / Möbelausführungen der Kollektion Forever  
Finitions des meubles de la collection Forever / Отделка мебели в коллекции Forever

<p>CAT. <b>0</b></p>	<p><b>N</b> Nobilitato Legno Melamine wood / Melamin Holz / Mélaminé bois под дерево N0001 Natural Oak N0002 Acorn N0003 Ash oak N0004 Lava Oak</p> <hr/> <p>Nobilitato Colorato Melamine coloured / Melamin farbig / Mélaminé coloré / цветная панель N0005 Pure White N0006 Corda N0007 Caffè N0008 Grafite N0009 Iron Grey N0010 Sky N0011 Deep Dark</p>	<p>CAT. <b>1</b></p>	<p><b>M</b> Laccato opaco Matt lacquered / Matt lackiert / Laqué mat Лак матовый</p> <hr/>
<p>CAT. <b>2</b></p>	<p><b>G</b> Laccato lucido Gloss lacquered / Glanz lackiert / Laqué brillant Лак глянцевый</p> <hr/>	<p>CAT. <b>4</b></p>	<p><b>D</b> Laccato metallizzato lucido Glossy metallic laquered / Lackiert in Metal likfarbe glanz / Laqué métallisé brillant / Лак металлизированный глянцевый</p> <hr/>



# Mobili sospesi - 1 cassetto

H 30 cm

P 50,5 cm

Wall mounted vanity unit with 1 drawer / Hängende Möbel mit 1 Schublade / Meubles suspendus avec 1 tiroir / Навесные тумбы с 1 ящиком

**H P L**

Codice / Code / Artikel / Code / Код

Prezzo / Price / Preis / Prix / Цена

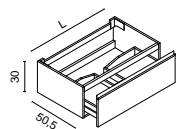

## Mobile portalavabo sospeso con 1 cassetto

Wall mounted vanity unit with 1 drawer  
Waschtischunterschrank mit 1 Schublade  
Meuble sous-vasque suspendu avec 1 tiroir  
Тумба навесная для раковины с 1 ящиком

			0	1	2	4	
<b>30</b>	<b>50,5</b>	<b>60</b>	0FRVF0103051060	591	721	816	888
		<b>70</b>	0FRVF0103051070	641	782	882	958
		<b>80</b>	0FRVF0103051080	671	818	938	1.022
		<b>90</b>	0FRVF0103051090	699	853	968	1.059
		<b>105</b>	0FRVF0103051105	798	974	1.109	1.211
		<b>120</b>	0FRVF0103051120	856	1.044	1.190	1.301

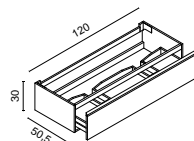

## Mobile portalavabo sospeso con 1 cassetto

Wall mounted vanity unit with 1 drawer  
Waschtischunterschrank mit 1 Schublade  
Meuble sous-vasque suspendu avec 1 tiroir  
Тумба навесная для раковины с 1 ящиком

### > Predisposto per 2 lavabi

Designed for 2 basins  
für 2 Waschbecken  
Prédisposé pour 2 lavabos  
предрасположена для 2 раковин

			0	1	2	4
<b>120</b>		0FRVF0203051120	976	1.164	1.310	1.421

# Mobili sospesi - 1 cassetto

H 30 cm

P 50,5 cm

Wall mounted vanity unit with 1 drawer / Hängende Möbel mit 1  
Schublade / Meubles suspendus avec 1 tiroir / Навесные тумбы  
с 1 ящичком

H P L

Codice / Code /  
Artikel / Code / Код

Prezzo / Price / Preis / Prix / Цена

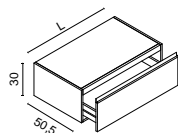

## \* Mobile complementare sospeso con 1 cassetto

Additional wall-hung base unit with 1 drawer  
Hängender Unterschrank mit 1 Schublade  
Élément complémentaire suspendu avec 1 tiroir  
Тумба боковая с 1 ящичком

			0	1	2	4	
30	50,5	25	0FRVF2103051025	414	505	571	626
		35	0FRVF2103051035	443	540	620	681
		45	0FRVF2103051045	505	616	722	798
		60	0FRVF2103051060	575	701	834	886
		70	0FRVF2103051070	629	767	902	999
		80	0FRVF2103051080	664	810	952	1.075
		90	0FRVF2103051090	699	853	1.004	1.125
		105	0FRVF2103051105	802	978	1.166	1.297
		120	0FRVF2103051120	861	1.049	1.256	1.401

\* **Per l'ordine del solo mobile complementare è obbligatorio aggiungere il top di finitura /**  
To order the complementary unit by itself you must add a finishing top / Bei der Bestellung nur des Schrankes,  
muss die Abdeckplatte hinzugefügt werden / En cas de commande d'un élément complémentaire uniquement, il faut  
ajouter le plan de finition aussi / При заказе только боковой тумбы необходимо заказать столешницу

# Mobili complementari sospesi con vano a giorno

Additional wall mounted open base units / Zusätzliche Hängeunterschranke mit offenem Fach Meubles complémentaires  
suspendus avec compartiment ouvert / Тумбы навесные боковые с открытыми полками

H P L

Codice / Code /  
Artikel / Code / Код

Prezzo / Price / Preis / Prix / Цена

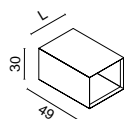

## Mobile complementare sospeso con vano a giorno

Additional wall-hung unit with open shelf  
Zusätzlicher Hängeunterschrank mit offenem Fach  
Meuble complémentaire suspendu avec compartiment ouvert  
Тумба навесная боковая с открытой полкой

			0	1	2	4	
30	49	35	0FRVF2803049035	398	486	606	698
		45	0FRVF2803049045	412	502	642	743

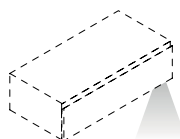

## Maggiorazione per illuminazione al LED all'interno del vano a giorno

Surcharge for LED lighting inside the open compartment  
Zuschlag für Led-Beleuchtung in dem offenen Regalteil  
Supplément pour éclairage LED à l'intérieur du compartiment ouvert  
Наценка за Лед в модуле с открытой нишей

OCMPKIT00000001

105

# Mobili sospesi - 2 cassetti

H 56 cm

P 50,5 cm

Wall mounted vanity unit with 2 drawers / Hängende Unterschranke mit 2 Schubladen / Meubles suspendus avec 2 tiroirs / Тумбы навесные с 2-мя ящиками

**H P L**

Codice / Code / Artikel / Code / Код

Prezzo / Price / Preis / Prix / Цена

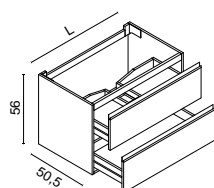

## Mobile portalavabo sospeso con 2 cassetti

Wall mounted vanity unit with 2 drawers  
Waschtischunterschrank mit 2 Schubladen  
Meuble sous-vasque suspendu avec 2 tiroirs  
Тумба навесная для раковины с 2 ящиками

			0	1	2	4	
<b>56</b>	<b>50,5</b>	<b>60</b>	0FRVF0905651060	815	994	1.121	1.221
		<b>70</b>	0FRVF0905651070	869	1.059	1.195	1.307
		<b>80</b>	0FRVF0905651080	920	1.122	1.283	1.405
		<b>90</b>	0FRVF0905651090	960	1.170	1.321	1.453
		<b>105</b>	0FRVF0905651105	1.083	1.321	1.494	1.625
		<b>120</b>	0FRVF0905651120	1.192	1.453	1.635	1.775

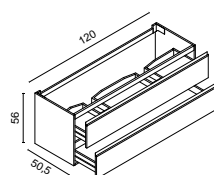

## Mobile portalavabo sospeso con 2 cassetti

Wall mounted vanity unit with 2 drawers  
Waschtischunterschrank mit 2 Schubladen  
Meuble sous-vasque suspendu avec 2 tiroirs  
Тумба навесная для раковины с 2 ящиками

### > Predisposto per 2 lavabi

Designed for 2 basins  
für 2 Waschbecken  
Prédisposé pour 2 lavabos  
предрасположена для 2 раковин

			0	1	2	4
<b>120</b>		0FRVF1005651120	1.312	1.573	1.755	1.895



# Mobili complementari sospesi - 2 cassetti

H 56 cm

P 50,5 cm

Additional wall-hung base units with 2 drawers / Zusätzliche Schränke mit 2 Schubladen / Meubles complémentaires avec 2 tiroirs / Тумбы боковые с 2-мя ящиками

H P L

Codice / Code / Artikel / Code / Код

Prezzo / Price / Preis / Prix / Цена

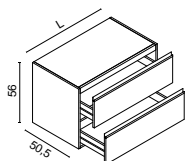

## \* Mobile complementare sospeso con 2 cassetti

Additional wall-hung base unit with 2 drawers  
Hängender Unterschrank mit 2 Schubladen  
Élément complémentaire suspendu avec 2 tiroirs  
Тумба боковая с 2 ящиками

			0	1	2	4	
56	50,5	25	0FRVF2205651025	703	857	1.009	1.109
		35	0FRVF2205651035	725	884	1.038	1.137
		45	0FRVF2205651045	768	936	1.086	1.216
		60	0FRVF2205651060	815	993	1.137	1.269
		70	0FRVF2205651070	861	1.049	1.186	1.301
		80	0FRVF2205651080	904	1.102	1.246	1.365
		90	0FRVF2205651090	952	1.161	1.310	1.442
		105	0FRVF2205651105	1.074	1.310	1.484	1.615
		120	0FRVF2205651120	1.183	1.442	1.624	1.764

\* **Per l'ordine del solo mobile complementare è obbligatorio aggiungere il top di finitura /**  
To order the complementary unit by itself you must add a finishing top / Bei der Bestellung nur des Schrankes, muss die Abdeckplatte hinzugefügt werden / En cas de commande d'un élément complémentaire uniquement, il faut ajouter le plan de finition aussi / При заказе только боковой тумбы необходимо заказать столешницу

# Mobili complementari sospesi con vano a giorno

Additional wall mounted open base units / Zusätzliche Hängeunterschranke mit offenem Fach Meubles complémentaires suspendus avec compartiment ouvert / Тумбы навесные боковые с открытыми полками

H P L

Codice / Code / Artikel / Code / Код

Prezzo / Price / Preis / Prix / Цена

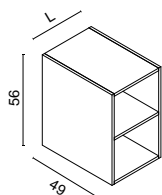

## \* Mobile complementare sospeso con vano a giorno

Additional wall-hung unit with open shelf  
Zusätzlicher Hängeunterschrank mit offenem Fach  
Meuble complémentaire suspendu avec compartiment ouvert  
Тумба навесная боковая с открытой полкой

			0	1	2	4	
56	50,5	35	0FRVF2805649035	664	810	1.010	1.164
		45	0FRVF2805649045	686	837	1.070	1.239

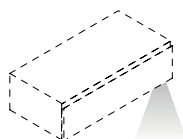

## \* Maggiorazione per illuminazione al LED all'interno del vano a giorno

Surcharge for LED lighting inside the open compartment  
Zuschlag für Led-Beleuchtung in dem offenen Regalteil  
Supplément pour éclairage LED à l'intérieur du compartiment ouvert  
Наценка за Лед в модуле с открытой нишей

OCMPKIT00000001

105

# Pensili con ante

Wall units with doors / Hängeschränke mit Türen  
Éléments hauts avec portes / Навесной шкафчик со створками

H 80 cm

P 19 cm

**H P L**

Codice / Code /  
Artikel / Code / Код

Prezzo / Price / Preis / Prix / Цена

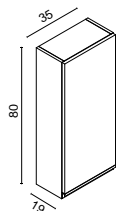

## Pensile 1 anta dx-sx

Wall unit with 1 Lh/rh door  
Hängeschrank mit 1 Tür r/l  
Élément haut avec 1 porte dr/ga  
Модули навесные с 1 дверцей правой-левой

				0	1	2	4
80	19	35	0FRVF3908019035	478	583	684	751

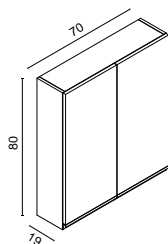

## Pensile 2 ante

Wall cabinet with 2 Lh/rh doors  
Hängeschrank mit 2 Türen  
Élément haut avec 2 portes dr/ga  
Модули навесные с 2 дверцами

				0	1	2	4
80	19	70	0FRVF4008019070	734	895	1.064	1.191

# Colonne sospese

Wall-hung tall units / Hängende Hochschranke  
 Colonne suspendues / Навесные колонны

H 165 cm

P 35 cm

**H P L**

**Codice / Code /**  
**Artikel / Code / Код**

**Prezzo / Price / Preis / Prix / Цена**

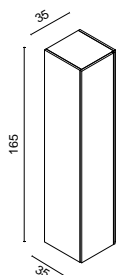

## Colonna sospesa 1 anta dx-sx

Suspended tall unit with 1 rh/lh door  
 Hängender Hochschrank mit 1 Türen rechts/links  
 Colonne suspendue 1 porte droite/gauche  
 Пенал навесной с 1 дверцами прав.-лев.

				0	1	2	4
165	35	35	0FRVF4216435035	985	1.201	1.449	1.637

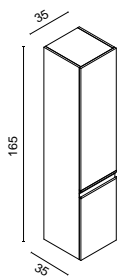

## Colonna sospesa 2 ante

Suspended tall unit with 2 doors  
 Hängender Hochschrank mit 2 Türen  
 Colonne suspendue 2 portes  
 Пенал навесной с 2 дверцами.

				0	1	2	4
165	35	35	0FRVF4316435035	1.016	1.239	1.497	1.664

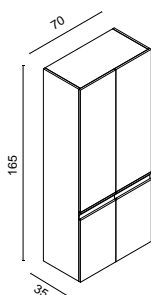

## Colonna sospesa 4 ante

Suspended tall unit with 4 doors  
 Hängender Hochschrank mit 4 Türen  
 Colonne suspendue 4 portes  
 Пенал навесной с 4 дверцами.

				0	1	2	4
165	35	70	0FRVF4416435070	1.571	1.916	2.336	2.636

# Pensili a giorno

Open-shelving wall units / Offene Regale  
Éléments hauts à jour / Навесные элементы открытые выс

H 80 cm

P 15 cm

**Struttura e mensole del mobile in vetro fumè** / The unit's carcass and shelves are in smoked glass / Struktur und Ablagen des Schrankes aus "smoked" Glas / Structure et étagères du meuble en verre fumé / Структура и полки мебели из дымчатого стекла

**La schiena del pensile può essere realizzato in finitura laccata o in essenza** / The back of the unit could be made in lacquered and wooden finishes Die Rückwand des Hängeschrankes wird in der lackierten oder Holz Ausführung realisiert / Le dos de l'élément haut peut être réalisé en finition laquée ou en finition bois / Задняя стенка колонны может быть изготовлена с отделкой в лакокрасочном покрытии или шпоне

H P L

Codice / Code /  
Artikel / Code / Код

Prezzo / Price / Preis / Prix / Цена

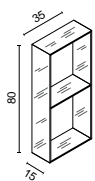

## Pensile a giorno in vetro fumè

Open-shelving wall unit in smoked glass  
Offenes Regal aus Glas in der Ausführung Fume'  
Élément haut ouvert en verre fumé  
Навесной шкаф с открытыми полками из дымчатого стекла

	0	1	2	3	4	5
80 15 35 0CMPPGI08015035_	587	691	727	-	751	-

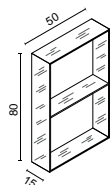

## Pensile a giorno in vetro fumè

Open-shelving wall unit in smoked glass  
Offenes Regal aus Glas in der Ausführung Fume'  
Élément haut ouvert en verre fumé  
Навесной шкаф с открытыми полками из дымчатого стекла

	0	1	2	3	4	5
80 15 50 0CMPPGI08015050_	729	858	898	-	930	-

FOREVER



# COMPOSIZIONI A CATALOGO

Catalogue arrangements / Kombinationen vom Katalog  
Compositions sur catalogue / Композиции по каталогу

OASIS

# Composizioni a catalogo

Catalogue arrangements / Kombinationen vom Katalog  
Compositions sur catalogue / Композиции по каталогу

No. Q.	Codice Code Artikel Code Код	Dimensioni Dimensions Maße Dimensions Размеры	Prezzo Price Preis Prix Цена
--------	--	---	--



## FO 001 > L 250 P 51 H 195

Finish: N0003 Ash Oak melamine wood finish  
Top: matt White Purefeel  
Mirror: Easy

A	2 Vanity unit	0FRVF0103051090	L 90 P 51 H 30	1.398
B	2 Additional vanity unit	0FRVF2103051035	L 35 P 51 H 30	886
C	1 Purefeel top	0TDRPUR5101200	L 251 P 51 H 1,2	1.215
	Hole surcharge for countertop basin	0VSCSPR00000001		236
D	2 Amy Washbasin	0LVBSPC00000005	L 55 P 42 H 13	1.290
E	1 Easy mirror	0ESYXX08025180	L 180 P 2,5 H 80	538
				Tot. 5.563
F	2 Lume lamp	0LUMLS101200020	L 12 P 12 H 20	1.672
G	2 Stilo mixer	0STLELP00101020_ _		1.532
	Concealed valves for wall mounted mixer	0STLILP00101001		906

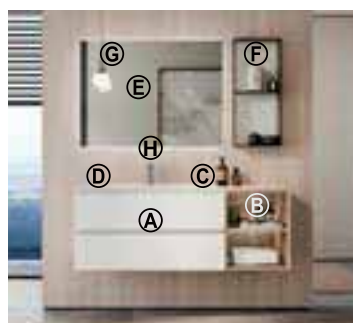

## FO 002 > L 150 P 51 H 197

Finish: N0005 Pure white Melamine wood  
Top: matt white Lightfeel  
Mirror: Dali Full

A	1 Vanity unit	0FRVF0905651105	L 105 P 51 H 56	1.083
B	1 Additional vanity unit	0FRVF2805644045	L 45 P 51 H 56	686
C	1 Lightfeel top	0TINLGT5101200_	L 151 P 51 H 1,2	731
D	1 Drop	0VSCSGT00000001	Lv 72 Pv 31	594
E	1 Dali Full	0DALXX808026105	L 105 P 2,6 H 80	662
F	1 Wall-hung base unit	0CMPPGI080150350	L 35 P 15 H 80	587
				Tot. 4.343
G	1 Lume lamp	0LUMLS101200020	L 12 P 12 H 20	836
H	1 Stilo mixer	0STLMLX01701013_ _		612

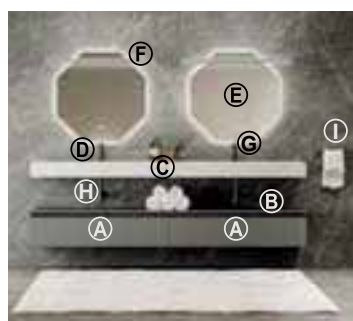

## FO 003 > L 240 P 51 H 188

Finish: matt Grigio Pietra lacquered finish  
Top: matt white Purefeel  
Mirror: Jung

A	2 Complementary vanity unit	0FRVF2103051120	L 120 P 51 H 30	2.098
B	1 Lacquered top for complementary units	0TDRLA5101200M	L 241 P 51 H 1,2	1.097
C	1 Suspended top	0TINPUR5_12000_ _	L 240 P 51 H 12	1.742
D	2 Nick washbasins	0VSCPUR00000012	Lv 60 Pv 28	1.297
	3 Support bracjets	0CMPSTF00640012		285
E	2 Jung mirror	0JNGXXX08003080	L 80 P 3 H 80	1.920
				Tot. 8.439
F	2 Sei lamp	0SEILS100300100	L 100 P 3 H 2,6	2.096
G	2 Stilo mixer	0STLMLX01701013_ _		1.866
H	2 Sifon in matt black brass	0ACTSFS00000001		392
I	1 Towel rail	0DFL00300200045_ _	L 45 P 6 H 2,4	315

# Composizioni a catalogo

Catalogue arrangements / Kombinationen vom Katalog  
Compositions sur catalogue / Композиции по каталогу

No. Q.	Codice Code Artikel Code Код	Dimensioni Dimensions Maße Dimensions Размеры	Prezzo Price Preis Prix Цена
--------	--	---	--



## FO 004 > L 180 P 51 H 180

Finish: matt Ruggine lacquered finish  
Top: White Chestnut wood veneer finish  
Mirror: Easy

A	1 Complementary vanity unit	0FRVF2103051120	L 120 P 51 H 30	1.049
B	1 Lacquered top for complementary unit	0TDLAC5101200M	L 121 P 51 H 1,2	551
C	1 Top for countertop basin	TDRESS5_060003	L 120 P 51 H 12	1.096
	Hole surcharge for countertop basin	0VSCSPR00000001		119
	Support brackets for top H 12 cm	0CMPSTF00640012		190
D	1 Aurora countertop basin	0LVBSPC00000009	L 40 P 40 H 20	656
E	1 Easy mirror	0ESYXX08025080	L 80 P 2,5 H 80	294
				Tot. 3.954
F	1 Tetris lamp	0TETAP1006CX055	L 72,5 P 13 H 6	948
G	1 Stilo mixer	0STLMLX03501025NR		993
H	1 Sifon in matt black brass	0ACTSFS00000001		196
I	1 Line bar	0LIN00100300004	L 100 P 3 H 4,4	560
L	1 Towel rail	0LIN00400300045	L 45 P 9 H 2,5	89
M	2 Tumbler holder	0LIN00800301001	L 15 P 11 H 2,5	134



## FO 005 > L 215 P 51 H 198

Finish: matt Bianco Ghiaccio lacquered finish  
Top: matt white ceramic  
Mirror: Dali Full

A	1 Vanity unit	0FRVF0905651120	L 120 P 51 H 56	1.453
B	1 Top "Frank" in ceramic	0LVBMBC000000038	L 121 P 51 H 1,8	1.087
C	1 Dali Full mirror	0DALXX810526120	L 120 P 2,6 H 105	810
				Tot. 3.350
D	1 Stilo mixer	0STLMLX01701013_ _		933
E	1 Line bar	0LIN00100300004	L 100 P 3 H 4,4	560
F	1 Wall unit with 1 glass door and open compartments	0LIN01307601045	L 45 P 15 H 76	1.002
G	1 Vertical wall unit with open compartments	0LIN01107601030	L 30 P 15 H 76	383



## FO 006 > L 188 P 51 H 207

Finish: matt Rosso Jaipur lacquered finish  
Top: Rosso Jaipur coloured glass  
Mirror: Easy

A	1 Vanity unit	0FRVF0905651080	L 80 P 51 H 56	1.122
B	1 Integrated glass top	0TINVTL5101200VS	L 81 P 51 H 1,2	810
C	1 Rose washbasin	0VSCVTL000000003	Lv 51 Pv 31	950
D	1 Easy mirror	0ESYXX08025120	L 80 P 2,5 H 120	370
				Tot. 3.252
E	1 Lume lamp	0LUMAP102000012	L 12 P 16 H 39	1.036
F	1 Stilo mixer	0STLMLX01701013_ _		933
G	1 Line bar	0LIN00100300004	L 100 P 3 H 4,4	560
H	2 Wall unit with glass door and open compartments	0LIN01307601045	L 45 P 15 H 76	2.004

# Composizioni a catalogo

Catalogue arrangements / Kombinationen vom Katalog  
Compositions sur catalogue / Композиции по каталогу

No. Q.	Codice Code Artikel Code Код	Dimensioni Dimensions Maße Dimensions Размеры	Prezzo Price Preis Prix Цена
--------	--	---	--



## FO 007 > L 120 P 51 H 188

Finish: matt Green lacquered finish  
Top: "Frank" integrated top in glossy white ceramic  
Mirror: Easy

A	1 Vanity unit	0FRVF1005651120	L 120 P 51 H 56	<b>1573</b>
B	1 Top "Frank" in ceramic	0LVBMB00000032	L 121 P 51 H 1,8	<b>827</b>
C	1 Easy mirror	0ESYXX08025120	L 120 P 2,5 H 80	<b>370</b>
				Tot. 2.770
D	2 Stilo mixer	0STLMLX01701013_ _		<b>1224</b>
E	1 Ring towel holder	0DFL00202000020_ _	L 20 P 6 H 20,6	<b>402</b>



## FO 008 > L 160 P 51 H 190

Finish: N0002 Ancorn Melamine wood  
Top: "Karl" integrated top in matt white resin  
Mirror: Dali Full

A	2 Vanity unit	0FRVF0905651080	L 80 P 51 H 56	<b>1.840</b>
B	1 "Karl" integrated top	0LVBMBR00000017	L 160 P 51,5 H 1,5	<b>1.319</b>
C	1 Dali Full mirror	0DALXX808026160	L 160 P 2,6 H 80	<b>1.008</b>
				Tot. 4.167
D	2 Stilo mixer	0STLMLX01701013_ _		<b>1.866</b>
E	1 Ring towel holder	0DFL00202000020_ _	L 20 P 6 H 20,6	<b>402</b>



## FO 009 > L 210 P 51 H 198

Finish: N0004 Lava Oak Melamine wood  
Top: matt white Purefeel  
Mirror: Dali Full

A	2 Vanity unit	0FRVF0103051105	L 105 P 51 H 30	<b>1.596</b>
B	1 Integrated purefeel top	0TINPUR5101200_ _	L 211 P 51 H 1,2	<b>878</b>
C	2 Edy 2 washbasin	0VSCPUR00000015	Lv 58,6 Pv 31,5	<b>1575</b>
D	1 Shelf fitted below basins	0MENLAC40060001M	L 210 P 40 H 6	<b>1.441</b>
	Support brackets	0CMPSTF006433012		<b>285</b>
E	1 Dali Full mirror	0DALXX808026210	L 210 P 2,6 H 80	<b>1.323</b>
				Tot. 7.098
F	2 Stilo mixer	0STLELP00101020_ _		<b>1.532</b>
	Concealed valves for wall mounted mixer	0STLILP00101001		<b>906</b>



# Composizioni a catalogo

Catalogue arrangements / Kombinationen vom Katalog  
Compositions sur catalogue / Композиции по каталогу

No.	Q.	Codice Code Artikel Code Код	Dimensioni Dimensions Maße Dimensions Размеры	Prezzo Price Preis Prix Цена
-----	----	--	---	--

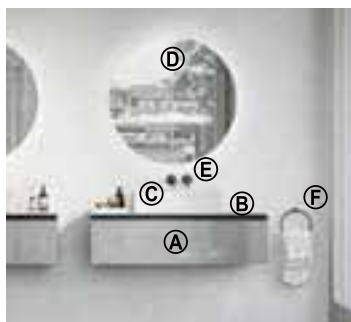

## FO 010 > L 105 P 51 H 185

Finish: Dark Grey metallic lacquer  
Top: matt White Purefeel  
Mirror: Joyce

A	1	Vanity unit	0FRVF0103051105	L 105 P 51 H 30	1.211
B	1	Purefeel top	0TDRPUR5101200_	L 106 P 51 H 1,2	513
C	1	Mary countertop basin	0LVBSPR00000012_ _	L 52,5 P 33,5 H 14	588
D	1	Joyce mirror	0JOCXXX00003080	Ø 80	677
Tot.					2.989
E	1	Stilo mixer	0STLELP00101020_ _		766
		Concealed valves for wall mounted mixer	0STLILP00101001		453
F	1	Ring towel holder	0DFL00202000020_ _		402



## FO 011 > L 140 P 51 H 188

Finish: Pure white N0005 Melamine finish  
Top: "Karl" integrated top in matt White resin  
Mirror: Paris Square

A	2	Vanity unit	0FRVF0905651070	L 70 P 51 H 56	1.738
B	1	"Karl" inetgrated top	0LVBMBR00000014	L 140 P 51,5 H 1,5	758
C	1	Paris Square mirror with Toobe lamps	0PASX2708002140	L 140 P 2,5 H 80	2.117
Tot.					4.613
D	2	Stilo mixer	0STLMLX01701013_ _		1.866
E	1	Ring towel holder	0DFL00202000020_ _		402



## FO 012 > L 70 P 51 H 212

Finish: N0007 Caffè melamine wood finish  
Top: "Karl" intgtated top in matt white ceramic  
Mirror: Dali Full

A	1	Vanity unit	0FRVF0905651070	L 70 P 51 H 56	869
B	1	"Karl" integrated top in resin	0LVBMBC00000034	L 70 P 51 H 1,8	582
C	1	Dali Full mirror	0DALXX8105260060	L 60 H 105	405
Tot.					1.856
D	1	Toobe lamps	0TOOAP200400001	Ø3,8 P 12	948
E	1	Stilo mixer	0STLMLX01701013_ _		933
F	1	Towel rail	0DFL00300200030_ _	L 30 P 6 H 2,4	286



# SMARTCODE

Master Collection

SMARTCODE



OASIS

# Caratteristiche strutturali

Structural features / Technische Daten

Caractéristiques techniques / Структурные характеристики

## IT

### CARATTERISTICHE STRUTTURALI SMARTCODE

#### FIANCHI E FONDO DEI MOBILI:

Realizzati con pannelli in MDF aventi spessore 18 mm e bordi a 45°.

Laccati esternamente ed internamente in finitura opaca.

#### FRONTALI DEI CASSETTI:

Realizzata con pannelli di spessore 18 mm, disponibili nelle seguenti finiture:

1) Nobilitato 2 lati

- a) In 4 finiture essenza legno
- b) In 7 finiture colorate

2) Laccati esternamente ed internamente in 34 finiture opache.

3) In pelle

- a) In 23 finiture lisce
- b) In 12 finiture "DELUXE" con motivo intrecciato.

#### FASCIA SOTTOLAVABO:

Realizzata in alluminio e disponibile solo in finitura di colore nero.

#### CASSETTI:

Realizzati in metallo verniciato nero.

Ad estrazione totale con sistema di chiusura rallentato e regolabili in tutte le direzioni.

#### TOP/LAVABI INTEGRATI:

Realizzati in:

- Resina bianca opaca (Karl)

Disponibili nelle seguenti lunghezze:

- 70/80/90/105/120cm con vasca singola centrale.
- 140/160cm con vasca singola destra o sinistra.
- 120/140/160cm con doppia vasca.

- Purefeel bianco e colorato opaco

- Vetro colorato satinato

Disponibili con vasche di diverse forme e realizzabili secondo la modularità della collezione.

## UK

### SMARTCODE STRUCTURAL CHARACTERISTICS

#### SIDES AND BOTTOM OF THE FURNITURE:

Made with MDF panels with a depth of 18mm and 45° edges. Externally and internally lacquered in matt finish.

#### DRAWERS' FRONTS:

Made of panels with a depth of 18mm. Available in the following variants:

1) Veneered 2 sides

- a) In 4 wood finishes
- b) In 7 colored finishes

2) Externally and internally lacquered in 34 matt finishes.

3) In leather

- a) In 23 smooth finishes
- b) In 12 "DELUXE" woven pattern finishes.

#### ACCENT BAND BEHIND DRAWER OPENING:

Made of aluminum and only available in a black colored finish.

#### DRAWERS:

Made in black painted metal.

With full extraction with slowed down closing system and adjustable in all directions.

#### INTEGRATED TOPS/WASHBASINS:

Made in:

- Matt white resin (Karl)

Available in the following lengths:

- 70/80/90/105/120cm with central single basin.
- 140/160cm with left or right single basin.
- 120/140/160cm with double basin.

- Matt white and colored Purefeel

- Satin colored glass

Available with basins of different shapes and feasible depending on the modularity of the collection.

## DE

### STRUKTURELLE MERKMALE DER KOLLEKTION SMARTCODE

#### SEITENTEILE UND BÖDEN VON MÖBELN:

Realisiert aus MDF-Elementen mit einer Dicke von 18 mm und mit Kanten auf 45° geschnitten.

Innen und Außen in der matten Ausführung lackiert.

#### FRONTEN DER SCHUBLADEN:

Realisiert mit einer Dicke von 18 mm.

Erhältlich in den folgenden Varianten:

1) Laminat auf zwei Seiten

- a) In 4 Holzvarianten
- b) In 7 Farbvarianten

2) Aussen und Innen in 34 matten Ausführungen lackiert.

3) Aus Leder

- a) In 23 Farben in den glatten Ausführungen
- b) In 12 Farben in der „DELUXE“ Ausführung – geflochtenes Leder

#### UNTERBAUWASCHTISCHBLENDE:

Realisiert aus Aluminium und nur in Schwarz erhältlich

#### SCHUBLADEN:

Realisiert aus Metall in Schwarz.

Mit Vollauszug und gedämpfter Schließung ausgestattet.

#### ABDECKPLATTEN/WASCHTISCHE

Realisiert aus:

- Realisiert aus Kunstharz in Weiss matt (Karl)

Erhältlich in den folgenden Längen:

- 70/80/90/105/120 cm mit mittigem Einzelwaschbecken
- 140/160 cm mit rechtem oder linkem Einzelwaschbecken
- 120/140/160 cm mit Doppelwaschbecken

- Purefeel in Weiss matt oder gefärbt in matt

- Farbiges satiniertes Glas

Erhältlich mit Waschbecken in verschiedenen Formen und realisierbar nach der Modularität der Kollektion.

## FR

### CARACTERISTIQUES STRUCTURELLES

#### CÔTÉS ET FOND DES MEUBLES:

Ils sont réalisés avec des panneaux en MDF de 18 mm d'épaisseur avec les bords à 45° et sont laqués à l'extérieur et à l'intérieur dans une finition mate.

#### FAÇADES DES TIROIRS:

Ils sont réalisés avec des panneaux de 18 mm d'épaisseur. Disponibles dans les variantes suivantes:

1) Mélaaminé 2 faces:

- a) En 4 finitions essences de bois
- b) En 7 finitions colorées

2) Laqués à l'extérieur et à l'intérieur en 34 finitions mates.

3) En cuir

- a) En 23 finitions lisses
- b) En 12 finitions tressées "DELUXE"

#### BANDEAU SOUS-ÉVIER:

Réalisé en aluminium et disponible uniquement en finition noire.

#### TIROIRS :

Les tiroirs sont en métal peint en noir.

A extraction totale avec système de fermeture ralentie et réglables dans toutes les directions.

#### PLANS VASQUES INTÉGRÉS:

Ils sont réalisés en:

- Résine blanche mate (Karl)

Disponibles dans les largeurs suivantes :

- 70/80/90/105/120cm avec une seule vasque au centre.
- 140/160cm avec une seule vasque à gauche ou à droite.
- 120/140/160cm avec double vasque.

- Purefeel blanc et coloré mat

- Verre coloré satiné

Disponibles avec des cuves de formes différentes et réalisables selon la modularité de la collection.

## RU

### ТЕХНИЧЕСКИЕ ХАРАКТЕРИСТИКИ КОЛЛЕКЦИИ SMARTCODE

#### Боковины и дно тумб:

Изготовлены из MDF-панелей толщиной 18 мм со срезом под углом 45°.

Лакокрасочная матовая покраска с внешней и внутренней стороны.

#### Фасады ящиков

Изготовлены из влагостойких панелей толщиной 18 мм.

Предлагаются в следующих вариантах:

1) Меламин 2-х типов

- a) 4 вида отделки под дерево
- b) 7 видов цветной отделки

2) Лакокрасочная матовая отделка снаружи и внутри 34 видов.

3) Кожа

- a) 23 вида гладкой отделки
- b) 12 видов DELUXE с теснением.

#### Панка под раковиной

Изготовлена из алюминия и поставляется только в матовом черном цвете.

#### Ящики

Изготовлены из металла, окрашенного в матовый черный цвет.

с полным выдвижением и системой медленного закрывания. Регулируется во всех направлениях.

#### Столешницы с интегрированными раковинами

Изготовлены:

- Камень искусственный белый матовый ( раковина Karl)

Следующей длины:

- 70/80/90/105/120 см с одной раковиной по центру
- 140/160 см с одной раковиной справа или слева
- 120/140/160 см с двумя раковинами.

- Пурефил (Purefeel) матовый белый или цветной

- Стекло сатинированное цветное

Предлагаются с раковинами различной формы и в соответствии с модульностью коллекции.

# Caratteristiche tecniche

Technical characteristics / Technische Daten  
Caractéristiques techniques / Структурные характеристики



## Fianchi e fondo del mobile sempre in finitura laccato opaco con taglio a 45°

Side and bottom of the vanity unit always in matt lacquered finish and 45° cut

Die Seitenteile und der Boden sind immer in der matte, lackierte Ausführung und auf 45° geschnitten

Côtes et fond du meuble toujours en finition laquée mat avec découpe à 45°

Боковины и дно тумбы всегда покрыты матовым лаком и соединены под углом 45°.

## Top integrato disponibile in:

- Resina bianco opaco
- Purefeel bianco opaco e colorato opaco
- Vetro satinato colorato

## Integrated top available in:

- Matt white resin
- Matt white and matt-colored Purefeel
- Satin Colored glass

## Waschtisch erhältlich aus:

- Kunstharz in Weiss matt
- Purefeel in Weiss matt oder farbig in matt
- satiniertem, farbigem Glas

## Plans intégrés réalisés en:

- Résine blanc mat
- Purefeel, blanc mat ou coloré mat
- Verre satiné coloré

## Интегрированная столешница изготавливается из:

- Искусственный камень матовый белый
- Purefeel (Пурефил) матовый белый или цветной
- Стекло сатинированное цветное



## Frontali cassetto disponibili in:

- Laccato Opaco
- Nobilitato legno e Colorato
- Pelle

## Frontal drawers available in:

- Matt lacquered finishes
- Melamine wood and colored
- Leather

## Schubladenfronten, verfügbar in den Ausführungen:

- Matt lackiert
- Laminat – Holz oder farbig
- Leder

## Façades des tiroirs disponibles en finition:











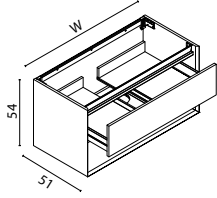
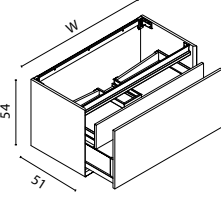
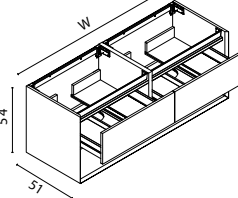
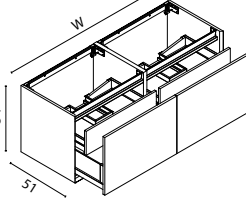



- Laquée mat
- melaminé en finition bois ou coloré
- Cuir

## Фасады ящиков изготавливаются из:

- Матовый лакированный
- Меламин под дерево и цветной
- Кожа

# Modularità

Modularity / Modularität / Modularité / Модульность

				
W70				
W80				
W90				
W105				
W120				
W140				
W160				

# Lavabi Integrati

Integrated washbasins / Waschtische / Plans intégrés / Столешницы с интегрированными раковинами

## KARL

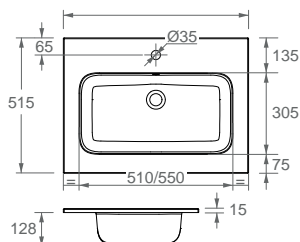

### Top integrato in resina bianca opaca "Karl" con troppo pieno senza piletta

"Karl" integrated top in matt white ceramic with overflow without waste / Waschtisch mit Integriertem Waschbecken Karl aus matt-weisser Keramik, mit Überlauf, Ohne Stoeipse / Plans vasque intégré en résine blanc mat "Karl", avec trop-plein et sans bonde. / Столешницы из белого матового искусственного камня с интегрированной раковиной Karl, с переливом, без слива

## NICK 1

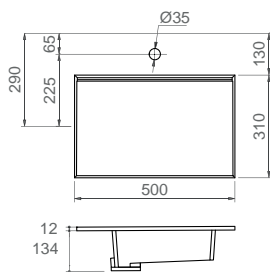

### MATT WHITE OR COLOURED PUREFEEL

W 50 x P 31 cm

Vasca a scarico continuo senza troppo pieno / Basin with continuous flow waste without overflow / Waschbecken ohne Überlauf / Vasque à écoulement libre sans trop plein / Раковина без перелива, с непрерывным сливом

## EDY 1

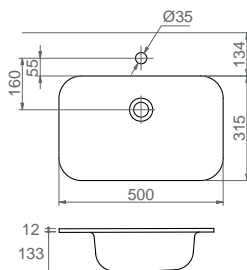

### MATT WHITE OR COLOURED PUREFEEL

EDY 1 - W 50 x P 31,5 cm

Vasca con troppo pieno e piletta click-clack con logo Oasis nella stessa finitura del lavabo. In caso di vasca colorata, la piletta è priva del logo Oasis. / Basin with overflow and click-clack waste with Oasis logo, in the same finish as the washbasin. In the case of coloured basins, the waste does not have a logo / Waschbecken mit Überlauf und Click-Clack Ablaufgarnitur mit Oasis-Logo aus demselben Material wie das Waschbecken. Bei farbigen Waschbecken ist die Ablaufgarnitur ohne Oasis Logo. / Vasque avec trop-plein équipée de bonde clic-clac avec le logo Oasis dans la même finition que le lavabo. En cas de vasque colorée, la bonde est fournie sans le logo Oasis. / Раковина с переливом и донным клапаном click-clack с логотипом Oasis, в случае цветной раковины крышка донного клапана click-clack поставляется без логотипа.



# Lavabi Integrati

Integrated washbasins / Waschtische / Plans intégrés / Столешницы с интегрированными раковинами

## CUT 1

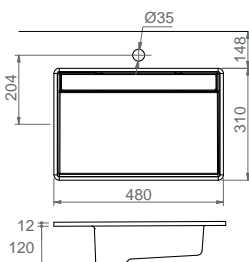

### MATT WHITE OR COLOURED PUREFEEL

CUT 1 - W 48 x P 31 cm

**Vasca a scarico continuo senza troppo pieno, completa di piletta e coperchio ispezionabile** / Basin with continuous flow drain without overflow, including waste and inspection cover / Waschbecken ohne Überlauf, mit Ablaufrinne und abnehmbarer Abdeckung. / Vasque à écoulement libre sans trop plein, avec bonde incluse et couvercle inspectable / Раковина без перелива, с непрерывным сливом, в комплекте со съёмной крышкой

## ROSE 1

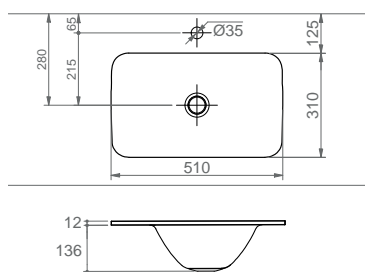

### SATIN COLOURED GLASS TOP

ROSE 1 - W 51 x D31 cm

**Vasca a scarico continuo senza troppo pieno, completa di piletta con logo Oasis nella stessa finitura del lavabo.** / Basin with continuous flow waste, without overflow / Waschbecken ohne Überlauf, inklusive Ablaufgarnitur mit Oasis-Logo aus demselben Material wie das Waschbecken. / Vasque à écoulement libre sans trop plein, équipée de bonde avec le logo Oasis dans la même finition que le lavabo / Раковина без перелива, с непрерывным сливом в комплекте с крышкой с логотипом Oasis того же цвета, что и раковина

# Finiture collezione Smartcode

Smartcode collection furniture finishes / Möbelausführungen der Kollektion Smartcode  
Finitions des meubles de la collection Smartcode / Отделка мебели в коллекции Smartcode

## Finiture scocca e fondo del mobile

Body and bottom finishes of the unit / Ausführung des Korpus und Bodens des Möbels / Finitions du corps et du fond du meuble / Отделка каркаса и нижней части тумбы

CAT.

1

**M**

Laccato opaco  
Matt lacquered / Matt lackiert  
/ Laqué mat / Лак матовый

## Finiture frontali cassetto

Front drawer finishes / Ausführung der Schubladenfronten / Finitions des façades des tiroirs / Отделка фасада ящика

CAT.

0

**N**

Nobilitato Legno  
Melamine wood / Melamin Holz / Mélangé bois  
под дерево  
N0001 Natural Oak  
N0002 Acom  
N0003 Ash oak  
N0004 Lava Oak

CAT.

1

**M**

Laccato opaco  
Matt lacquered / Matt lackiert  
/ Laqué mat / Лак матовый

Nobilitato Colorato  
Melamine coloured / Melamin farbig /  
Mélangé coloré / цветная панель  
N0005 Pure White  
N0006 Corda  
N0007 Caffè  
N0008 Grafite  
N0009 Iron Grey  
N0010 Sky  
N0011 Deep Dark

CAT.

7

**P**

Pelle  
Leather / Leder / Cuir / Кожа

CAT. = Categoria di prezzo / Price category / Preiskategorie / Catégorie de prix / Категория цены

# Caratteristiche tecniche

Technical characteristics / Technische Daten  
Caractéristiques techniques / Структурные характеристики



**Maggiorazione per illuminazione a Led all'interno del vano a giorno.  
Telecomando fornito in dotazione con funzione on/off.**

Surcharge for LED lighting inside the open compartment.  
The remote control is supplied with on/off function.

Zuschlag für Led-Beleuchtung in dem offenen Regalteil  
Mitgelieferte Fernbedienung mit Ein/Aus-Funktion

Supplément pour éclairage LED à l'intérieur du compartiment ouvert.  
Télécommande avec fonction marche/arrêt inclus.

Наценка за светодиодную подсветку в открытой полке  
Пульт дистанционного управления поставляется с функцией вкл./выкл.

**Codice**  
Code  
Artikel  
Code  
Код

**Prezzo**  
Price  
Preis  
Prix  
цена

**0CMPKIT00000004**

**335**

# Mobili portalavabo

Vanity unit / Waschtischunterschranke  
Meubles sous-vasque / Тумба для раковины



**L 70 cm**  
**P 51 cm**  
**CX**

Fianchi e fondo del mobile sempre in laccato opaco  
Sides and bottom of the vanity unit always in matt lacquered finish

Seitenteile und Boden der Schränke immer matt lackiert

Côtes et fond du meuble toujours en finition laque mat

Боковины и дно тумбы всегда покрыты матовым лаком

Sifone salvaspazio cod. 0ACTSFS00000000 obbligatorio fornito di serie con il mobile. **Mandatory space-saver trap code 0ACTSFS00000000** supplied as standard with the vanity unit

WT-Unterschrank mit Platzsparendem Siphon Art. 0ACTSFS00000000 standardmäßig ausgestattet Siphon "gain de place" réf.

0ACTSFS00000000 fourni avec le meuble sous-vasque Компактный сифон 0ACTSFS00000000 обязательно идет в комплекте

CAT. 0 - N - Nobilitato Legno / Melamine wood / Melamin Holz / Méla miné bois / под дерево

Nobilitato Colorato / Melamine coloured / Melamin farbig / Méla miné coloré / цветная панель

CAT. 1 - M Laccato opaco / Matt lacquered / Matt lackiert / Laqué mat / Лак матовый

CAT 7 - P Pelle / Leather / Leder / Cuir / Кожа

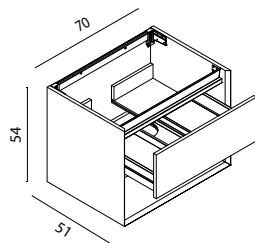

## Mobile portalavabo sospeso con 1 cassetto e vano a giorno

Wall mounted vanity with 1 drawer and 1 open shelf

Waschtischunterschrank mit 1 Schublade und 1 offenem Regal

Meuble sous-vasque suspendu avec 1 tiroir et avec compartiment ouvert

Тумба навесная для раковины с 1 ящиком и с открытой полкой

### Finitura Frontale Cassetto / Front drawer finishes / Ausführung der Schubladenfronten / Finitions des façades des tiroirs / Отделка фасада ящика

Dimensioni / Dimension / Maße  
Dimension / Размеры  
**L 70 P 51 H 54**

Codice / Code / Artikel  
Code / Код  
**0SMCP6005451070**

#### Prezzo / Price / Preis / Prix / Цена

0	1	7
1.349	1.397	1.549

## > Top con lavabo integrato

Top with integrated washbasins / Waschtisch

Plan avec vasque intégrée / Столешница с интегрированной раковиной

### Tipologia Lavabo / Washbasin type / Modell vom Waschtisch / Typologie lavabo / Тип раковины

**KARL**  
Matt White Resin  
W 55 x P 31 cm



**NICK 1**  
Matt Purefeel  
W 50 x H 31 cm



**EDY 1**  
Matt Purefeel  
W 50 x H 31,5 cm



**CUT 1**  
Matt Purefeel  
W 48 x H 31 cm



**ROSE**  
Satin Coloured Glass  
W 51 x H 31 cm

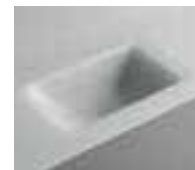

#### Codice / Code / Artikel / Code / Код - Prezzo / Price / Preis / Prix / Цена

#### Bianco / White / Weiß / Blanc / Белый

0LVBMBR00000006	0LVBMBR00000018	0LVBMBR00000059	0LVBMBR00000019	0LVBMBV00000013
402	877	1.016	959	1.650

#### Colorato / Coloured / Gefärbt / Coloré / Цветного

0LVBMBRC00000001	0LVBMBRC00000023	0LVBMBRC00000002
1.141	1.322	1.247



Page 10

# Mobili portalavabo

Vanity unit / Waschtischunterschranke  
Meubles sous-vasque / Тумба для раковины



**L 70 cm**  
**P 51 cm**

Fianchi e fondo del mobile sempre in laccato opaco  
Sides and bottom of the vanity unit always in matt lacquered finish

Seitenteile und Boden der Schränke immer matt lackiert

Côtes et fond du meuble toujours en finition laque mat

Боковины и дно тумбы всегда покрыты матовым лаком

Sifone salvaspazio cod. 0ACTSFS00000000 obbligatorio fornito di serie con il mobile. **Mandatory space-saver trap code 0ACTSFS00000000** supplied as standard with the vanity unit

WT-Unterschrank mit Platzsparendem Siphon Art. 0ACTSFS00000000 standardmäßig ausgestattet Siphon "gain de place" réf.

0ACTSFS00000000 fourni avec le meuble sous-vasque Компактный сифон 0ACTSFS00000000 обязательно идет в комплекте

CAT. 0 - N - Nobilitato Legno / Melamine wood / Melamin Holz / Méla miné bois / под дерево

Nobilitato Colorato / Melamine coloured / Melamin farbig / Méla miné coloré / цветная панель

CAT. 1 - M Laccato opaco / Matt lacquered / Matt lackiert / Laqué mat / Лак матовый

CAT 7 - P Pelle / Leather / Leder / Cuir / Кожа

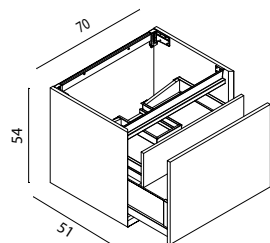

## Mobile portalavabo sospeso con 1 cassetto + 1 cassetto interno

Wall mounted vanity with 1 drawer and 1 inside drawer

Waschtischunterschrank mit 1 Schublade und 1 Innenschublade

Meuble sous-vasque suspendu avec 1 tiroir + 1 tiroir à l'anglaise

Тумба навесная для раковины с 1 ящиком + 1 внутренний ящик

## Finitura Frontale Cassetto / Front drawer finishes / Ausführung der Schubladenfronten / Finitions des façades des tiroirs / Отделка фасада ящика

Dimensioni / Dimension / Maße  
Dimension / Размеры

Codice / Code / Artikel  
Code / Код

**L 70 P 51 H 54** 0SMCP5005451070

Prezzo / Price / Preis / Prix / Цена		
0	1	7
1.482	1.631	1.878

## > Top con lavabo integrato

Top with integrated washbasins / Waschtisch

Plan avec vasque intégrée / Столешница с интегрированной раковиной

## Tipologia Lavabo / Washbasin type / Modell vom Waschtisch / Typologie lavabo / Тип раковины

**KARL**  
Matt White Resin  
W 55 x P 31 cm



**NICK 1**  
Matt Purefeel  
W 50 x H 31 cm



**EDY 1**  
Matt Purefeel  
W 50 x H 31,5 cm



**CUT 1**  
Matt Purefeel  
W 48 x H 31 cm



**ROSE**  
Satin Coloured Glass  
W 51 x H 31 cm

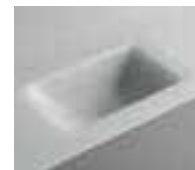

Codice / Code / Artikel / Code / Код - Prezzo / Price / Preis / Prix / Цена

**Bianco / White / Weiß / Blanc / Белый**

0LVBMBR00000006	0LVBMBR00000018	0LVBMBR00000059	0LVBMBR00000019	0LVBMBV00000013
402	877	1.016	959	1.650

**Colorato / Coloured / Gefärbt / Coloré / Цветного**

0LVBMBRC00000001	0LVBMBRC00000023	0LVBMBRC00000002
1.141	1.322	1.247



Page 10

# Mobili portalavabo

Vanity unit / Waschtischunterschranke  
Meubles sous-vasque / Тумба для раковины



**L 80 cm**  
**P 51 cm**  
**CX**

Fianchi e fondo del mobile sempre in laccato opaco  
Sides and bottom of the vanity unit always in matt lacquered finish

Seitenteile und Boden der Schränke immer matt lackiert

Côtes et fond du meuble toujours en finition laque mat

Боковины и дно тумбы всегда покрыты матовым лаком

Sifone salvaspazio cod. 0ACTSFS00000000 obbligatorio fornito di serie con il mobile. **Mandatory space-saver trap code 0ACTSFS00000000** supplied as standard with the vanity unit

WT-Unterschrank mit Platzsparendem Siphon Art. 0ACTSFS00000000 standardmäßig ausgestattet Siphon "gain de place" réf.

0ACTSFS00000000 fourni avec le meuble sous-vasque Компактный сифон 0ACTSFS00000000 обязательно идет в комплекте

CAT. 0 - N - Nobilitato Legno / Melamine wood / Melamin Holz / Méla miné bois / под дерево

Nobilitato Colorato / Melamine coloured / Melamin farbig / Méla miné coloré / цветная панель

CAT. 1 - M Laccato opaco / Matt lacquered / Matt lackiert / Laqué mat / Лак матовый

CAT 7 - P Pelle / Leather / Leder / Cuir / Кожа

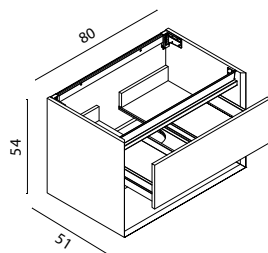

## Mobile portalavabo sospeso con 1 cassetto e vano a giorno

Wall mounted vanity with 1 drawer and 1 open shelf  
Waschtischunterschrank mit 1 Schublade und 1 offenem Regal  
Meuble sous-vasque suspendu avec 1 tiroir et avec compartiment ouvert  
Тумба навесная для раковины с 1 ящиком и с открытой полкой

### Finitura Frontale Cassetto / Front drawer finishes / Ausführung der Schubladenfronten / Finitions des façades des tiroirs / Отделка фасада ящика

Dimensioni / Dimension / Maße  
Dimension / Размеры  
Codice / Code / Artikel  
Code / Код

L 80 P 51 H 54 0SMCP6005451080

Prezzo / Price / Preis / Prix / Цена		
0	1	7
1.389	1.476	1.647

## > Top con lavabo integrato

Top with integrated washbasins / Waschtisch  
Plan avec vasque intégrée / Столешница с интегрированной раковиной

### Tipologia Lavabo / Washbasin type / Modell vom Waschtisch / Typologie lavabo / Тип раковины

**KARL**  
Matt White Resin  
W 55 x P 31 cm



**NICK 1**  
Matt Purefeel  
W 50 x H 31 cm



**EDY 1**  
Matt Purefeel  
W 50 x H 31,5 cm



**CUT 1**  
Matt Purefeel  
W 48 x H 31 cm



**ROSE**  
Satin Coloured Glass  
W 51 x H 31 cm

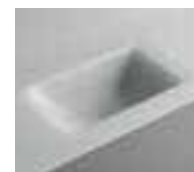

Codice / Code / Artikel / Code / Код - Prezzo / Price / Preis / Prix / Цена

Bianco / White / Weiß / Blanc / Белый				
0LVBMBR00000007	0LVBMBR00000020	0LVBMBR00000060	0LVBMBR00000021	0LVBMBV00000014
443	919	1.058	1.001	1.750
Colorato / Coloured / Gefärbt / Coloré / Цветного				
0LVBMBRC00000003	0LVBMBRC00000024	0LVBMBRC00000004		
1.195	1.376	1.301		



Page 10

# Mobili portalavabo

Vanity unit / Waschtischunterschranke  
Meubles sous-vasque / Тумба для раковины



**L 80 cm**  
**P 51 cm**  
**CX**

Fianchi e fondo del mobile sempre in laccato opaco  
Sides and bottom of the vanity unit always in matt lacquered finish

Seitenteile und Boden der Schränke immer matt lackiert

Côtes et fond du meuble toujours en finition laque mat

Боковины и дно тумбы всегда покрыты матовым лаком

Sifone salvaspazio cod. 0ACTSFS00000000 obbligatorio fornito di serie con il mobile. **Mandatory space-saver trap code 0ACTSFS00000000** supplied as standard with the vanity unit

WT-Unterschrank mit Platzsparendem Siphon Art. 0ACTSFS00000000 standardmäßig ausgestattet Siphon "gain de place" réf.

0ACTSFS00000000 fourni avec le meuble sous-vasque Компактный сифон 0ACTSFS00000000 обязательно идет в комплекте

CAT. 0 - N - Nobilitato Legno / Melamine wood / Melamin Holz / Méla miné bois / под дерево

Nobilitato Colorato / Melamine coloured / Melamin farbig / Méla miné coloré / цветная панель

CAT. 1 - M Laccato opaco / Matt lacquered / Matt lackiert / Laque mat / Лак матовый

CAT 7 - P Pelle / Leather / Leder / Cuir / Кожа

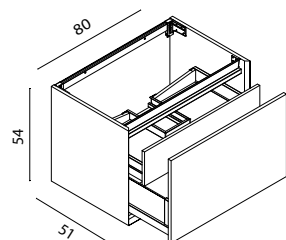

## Mobile portalavabo sospeso con 1 cassetto + 1 cassetto interno

Wall mounted vanity with 1 drawer and 1 inside drawer

Waschtischunterschrank mit 1 Schublade und 1 Innenschublade

Meuble sous-vasque suspendu avec 1 tiroir + 1 tiroir à l'anglaise

Тумба навесная для раковины с 1 ящиком + 1 внутренний ящик

## Finitura Frontale Cassetto / Front drawer finishes / Ausführung der Schubladenfronten / Finitions des façades des tiroirs / Отделка фасада ящика

Dimensioni / Dimension / Maße  
Dimension / Размеры  
**L 80 P 51 H 54**

Codice / Code / Artikel  
Code / Код  
**0SMCP5005451080**

Prezzo / Price / Preis / Prix / Цена

0	1	7
1.539	1.697	1.963

## > Top con lavabo integrato

Top with integrated washbasins / Waschtisch

Plan avec vasque intégrée / Столешница с интегрированной раковиной

## Tipologia Lavabo / Washbasin type / Modell vom Waschtisch / Typologie lavabo / Тип раковины

**KARL**  
Matt White Resin  
W 55 x P 31 cm



**NICK 1**  
Matt Purefeel  
W 50 x H 31 cm



**EDY 1**  
Matt Purefeel  
W 50 x H 31,5 cm



**CUT 1**  
Matt Purefeel  
W 48 x H 31 cm



**ROSE**  
Satin Coloured Glass  
W 51 x H 31 cm

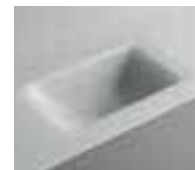

Codice / Code / Artikel / Code / Код - Prezzo / Price / Preis / Prix / Цена

**Bianco / White / Weiß / Blanc / Белый**

0LVBMBR00000007	0LVBMBR00000020	0LVBMBR00000060	0LVBMBR00000021	0LVBMBV00000014
443	919	1.058	1.001	1.750

**Colorato / Coloured / Gefärbt / Coloré / Цветного**

0LVBMBRC00000003	0LVBMBRC00000024	0LVBMBRC00000004
1.195	1.376	1.301



Page 10

# Mobili portalavabo

Vanity unit / Waschtischunterschranke  
Meubles sous-vasque / Тумба для раковины



**L 90 cm**  
**P 51 cm**

Fianchi e fondo del mobile sempre in laccato opaco  
Sides and bottom of the vanity unit always in matt lacquered finish

Seitenteile und Boden der Schränke immer matt lackiert

Côtes et fond du meuble toujours en finition laque mat

Боковины и дно тумбы всегда покрыты матовым лаком

Sifone salvaspazio cod. 0ACTSFS00000000 obbligatorio fornito di serie con il mobile. **Mandatory space-saver trap code 0ACTSFS00000000** supplied as standard with the vanity unit

WT-Unterschrank mit Platzsparendem Siphon Art. 0ACTSFS000000000 standardmäßig ausgestattet Siphon "gain de place" réf.

0ACTSFS000000000 fourni avec le meuble sous-vasque Компактный сифон 0ACTSFS000000000 обязательно идет в комплекте

CAT. 0 - N - Nobilitato Legno / Melamine wood / Melamin Holz / Méla miné bois / под дерево

Nobilitato Colorato / Melamine coloured / Melamin farbig / Méla miné coloré / цветная панель

CAT. 1 - M Laccato opaco / Matt lacquered / Matt lackiert / Laqué mat / Лак матовый

CAT 7 - P Pelle / Leather / Leder / Cuir / Кожа

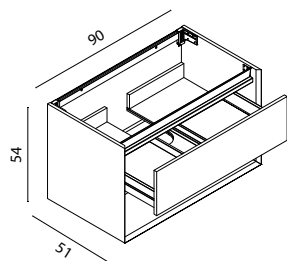

## Mobile portalavabo sospeso con 1 cassetto e vano a giorno

Wall mounted vanity with 1 drawer and 1 open shelf

Waschtischunterschrank mit 1 Schublade und 1 offenem Regal

Meuble sous-vasque suspendu avec 1 tiroir et avec compartiment ouvert

Тумба навесная для раковины с 1 ящиком и с открытой полкой

### Finitura Frontale Cassetto / Front drawer finishes / Ausführung der Schubladenfronten / Finitions des façades des tiroirs / Отделка фасада ящика

Dimensioni / Dimension / Maße  
Dimension / Размеры

Codice / Code / Artikel  
Code / Код

L 90 P 51 H 54 0SMCP6005451090

#### Prezzo / Price / Preis / Prix / Цена

0	1	7
1.419	1.519	1.709

## > Top con lavabo integrato

Top with integrated washbasins / Waschtisch

Plan avec vasque intégrée / Столешница с интегрированной раковиной

### Tipologia Lavabo / Washbasin type / Modell vom Waschtisch / Typologie lavabo / Тип раковины

**KARL**  
Matt White Resin  
W 55 x P 31 cm



**NICK 1**  
Matt Purefeel  
W 50 x H 31 cm



**EDY 1**  
Matt Purefeel  
W 50 x H 31,5 cm



**CUT 1**  
Matt Purefeel  
W 48 x H 31 cm



**ROSE**  
Satin Coloured Glass  
W 51 x H 31 cm

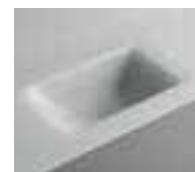

#### Codice / Code / Artikel / Code / Код - Prezzo / Price / Preis / Prix / Цена

#### Bianco / White / Weiß / Blanc / Белый

0LVBMBR00000008	0LVBMBR00000022	0LVBMBR00000061	0LVBMBR00000023	0LVBMBV00000015
471	960	1.099	1.042	1.850

#### Colorato / Coloured / Gefärbt / Coloré / Цветного

0LVBMBRC00000005	0LVBMBRC00000025	0LVBMBRC00000006
1.249	1.430	1.355



Page 10



# Mobili portalavabo

Vanity unit / Waschtischunterschranke  
Meubles sous-vasque / Тумба для раковины



**L 90 cm**  
**P 51 cm**

Fianchi e fondo del mobile sempre in laccato opaco  
Sides and bottom of the vanity unit always in matt lacquered finish

Seitenteile und Boden der Schränke immer matt lackiert

Côtes et fond du meuble toujours en finition laque mat

Боковины и дно тумбы всегда покрыты матовым лаком

Sifone salvaspazio cod. 0ACTSFS00000000 obbligatorio fornito di serie con il mobile. **Mandatory space-saver trap code 0ACTSFS00000000** supplied as standard with the vanity unit

WT-Unterschrank mit Platzsparendem Siphon Art. 0ACTSFS00000000 standardmäßig ausgestattet Siphon "gain de place" réf.

0ACTSFS00000000 fourni avec le meuble sous-vasque Компактный сифон 0ACTSFS00000000 обязательно идет в комплекте

CAT. 0 - N - Nobilitato Legno / Melamine wood / Melamin Holz / Méla miné bois / под дерево

Nobilitato Colorato / Melamine coloured / Melamin farbig / Méla miné coloré / цветная панель

CAT. 1 - M Laccato opaco / Matt lacquered / Matt lackiert / Laqué mat / Лак матовый

CAT 7 - P Pelle / Leather / Leder / Cuir / Кожа

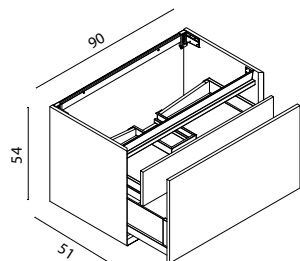

## Mobile portalavabo sospeso con 1 cassetto + 1 cassetto interno

Wall mounted vanity with 1 drawer and 1 inside drawer

Waschtischunterschrank mit 1 Schublade und 1 Innenschublade

Meuble sous-vasque suspendu avec 1 tiroir + 1 tiroir à l'anglaise

Тумба навесная для раковины с 1 ящиком + 1 внутренний ящик

## Finitura Frontale Cassetto / Front drawer finishes / Ausführung der Schubladenfronten / Finitions des façades des tiroirs / Отделка фасада ящика

Dimensioni / Dimension / Maße  
Dimension / Размеры

Codice / Code / Artikel  
Code / Код

L 90 P 51 H 54 0SMCP5005451090

Prezzo / Price / Preis / Prix / Цена		
0	1	7
1.631	1.762	2.047

## > Top con lavabo integrato

Top with integrated washbasins / Waschtisch

Plan avec vasque intégrée / Столешница с интегрированной раковиной

## Tipologia Lavabo / Washbasin type / Modell vom Waschtisch / Typologie lavabo / Тип раковины

**KARL**  
Matt White Resin  
W 55 x P 31 cm



**NICK 1**  
Matt Purefeel  
W 50 x H 31 cm



**EDY 1**  
Matt Purefeel  
W 50 x H 31,5 cm



**CUT 1**  
Matt Purefeel  
W 48 x H 31 cm



**ROSE**  
Satin Coloured Glass  
W 51 x H 31 cm

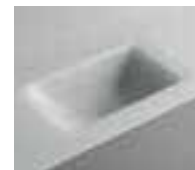

Codice / Code / Artikel / Code / Код - Prezzo / Price / Preis / Prix / Цена

Bianco / White / Weiß / Blanc / Белый

0LVBMBR00000008	0LVBMBR00000022	0LVBMBR00000061	0LVBMBR00000023	0LVBMBV00000015
471	960	1.099	1.042	1.850
Colorato / Coloured / Gefärbt / Coloré / Цветного				
0LVBMBRC00000005	0LVBMBRC00000025	0LVBMBRC00000006		
1.249	1.430	1.355		



Page 10

# Mobili portalavabo

Vanity unit / Waschtischunterschranke  
Meubles sous-vasque / Тумба для раковины



**L 105 cm**  
**P 51 cm**

Fianchi e fondo del mobile sempre in laccato opaco  
Sides and bottom of the vanity unit always in matt lacquered finish

Seitenteile und Boden der Schränke immer matt lackiert

Côtes et fond du meuble toujours en finition laque mat

Боковины и дно тумбы всегда покрыты матовым лаком

Sifone salvaspazio cod. 0ACTSFS00000000 obbligatorio fornito di serie con il mobile. **Mandatory space-saver trap code 0ACTSFS00000000** supplied as standard with the vanity unit

WT-Unterschrank mit Platzsparendem Siphon Art. 0ACTSFS00000000 standardmäßig ausgestattet Siphon "gain de place" réf.

0ACTSFS00000000 fourni avec le meuble sous-vasque Компактный сифон 0ACTSFS00000000 обязательно идет в комплекте

CAT. 0 - N - Nobilitato Legno / Melamine wood / Melamin Holz / Méla miné bois / под дерево

Nobilitato Colorato / Melamine coloured / Melamin farbig / Méla miné coloré / цветная панель

CAT. 1 - M Laccato opaco / Matt lacquered / Matt lackiert / Laqué mat / Лак матовый

CAT 7 - P Pelle / Leather / Leder / Cuir / Кожа

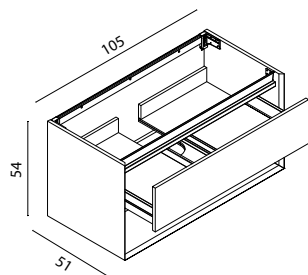

## Mobile portalavabo sospeso con 1 cassetto e vano a giorno

Wall mounted vanity with 1 drawer and 1 open shelf  
Waschtischunterschrank mit 1 Schublade und 1 offenem Regal  
Meuble sous-vasque suspendu avec 1 tiroir et avec compartiment ouvert  
Тумба навесная для раковины с 1 ящиком и с открытой полкой

### Finitura Frontale Cassetto / Front drawer finishes / Ausführung der Schubladenfronten / Finitions des façades des tiroirs / Отделка фасада ящика

**Dimensioni / Dimension / Maße** / Dimension / Размеры  
**Codice / Code / Artikel** / Code / Код  
**L 105 P 51 H 54** / 0SMCP6005451105

Prezzo / Price / Preis / Prix / Цена		
0	1	7
1.487	1.604	1.813

## > Top con lavabo integrato

Top with integrated washbasins / Waschtisch  
Plan avec vasque intégrée / Столешница с интегрированной раковиной

### Tipologia Lavabo / Washbasin type / Modell vom Waschtisch / Typologie lavabo / Тип раковины

**KARL**  
Matt White Resin  
W 55 x P 31 cm



**NICK 1**  
Matt Purefeel  
W 50 x H 31 cm



**EDY 1**  
Matt Purefeel  
W 50 x H 31,5 cm



**CUT 1**  
Matt Purefeel  
W 48 x H 31 cm



**ROSE**  
Satin Coloured Glass  
W 51 x H 31 cm

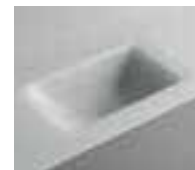

**Codice / Code / Artikel / Code / Код** - **Prezzo / Price / Preis / Prix / Цена**

Bianco / White / Weiß / Blanc / Белый				
0LVBMBR00000009	0LVBMBR00000024	0LVBMBR00000062	0LVBMBR00000025	0LVBMBV00000016
554	1.023	1.162	1.105	2.000
Colorato / Coloured / Gefärbt / Coloré / Цветного				
0LVBMBRC00000007	0LVBMBRC00000026	0LVBMBRC00000008		
1.330	1.511	1.436		



Page 10

# Mobili portalavabo

Vanity unit / Waschtischunterschranke  
Meubles sous-vasque / Тумба для раковины



**L 105 cm**  
**P 51 cm**

Fianchi e fondo del mobile sempre in laccato opaco  
Sides and bottom of the vanity unit always in matt lacquered finish

Seitenteile und Boden der Schränke immer matt lackiert

Côtes et fond du meuble toujours en finition laque mat

Боковины и дно тумбы всегда покрыты матовым лаком

Sifone salvaspazio cod. 0ACTSFS00000000 obbligatorio fornito di serie con il mobile. **Mandatory space-saver trap code 0ACTSFS00000000** supplied as standard with the vanity unit

WT-Unterschrank mit Platzsparendem Siphon Art. 0ACTSFS00000000 standardmäßig ausgestattet Siphon "gain de place" réf.

0ACTSFS00000000 fourni avec le meuble sous-vasque Компактный сифон 0ACTSFS00000000 обязательно идет в комплекте

CAT. 0 - N - Nobilitato Legno / Melamine wood / Melamin Holz / Méla miné bois / под дерево

Nobilitato Colorato / Melamine coloured / Melamin farbig / Méla miné coloré / цветная панель

CAT. 1 - M Laccato opaco / Matt lacquered / Matt lackiert / Laqué mat / Лак матовый

CAT 7 - P Pelle / Leather / Leder / Cuir / Кожа

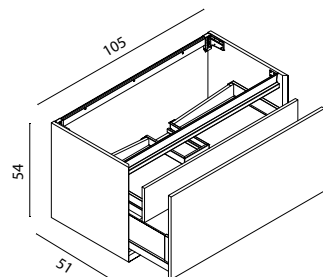

## Mobile portalavabo sospeso con 1 cassetto + 1 cassetto interno

Wall mounted vanity with 1 drawer and 1 inside drawer

Waschtischunterschrank mit 1 Schublade und 1 Innenschublade

Meuble sous-vasque suspendu avec 1 tiroir + 1 tiroir à l'anglaise

Тумба навесная для раковины с 1 ящиком + 1 внутренний ящик

## Finitura Frontale Cassetto / Front drawer finishes / Ausführung der Schubladenfronten / Finitions des façades des tiroirs / Отделка фасада ящика

Dimensioni / Dimension / Maße  
Dimension / Размеры

Codice / Code / Artikel  
Code / Код

**L 105 P 51 H 54** 0SMCP5005451105

### Prezzo / Price / Preis / Prix / Цена

0	1	7
1.646	1.856	2.160

## > Top con lavabo integrato

Top with integrated washbasins / Waschtisch

Plan avec vasque intégrée / Столешница с интегрированной раковиной

## Tipologia Lavabo / Washbasin type / Modell vom Waschtisch / Typologie lavabo / Тип раковины

**KARL**  
Matt White Resin  
W 55 x P 31 cm



**NICK 1**  
Matt Purefeel  
W 50 x H 31 cm



**EDY 1**  
Matt Purefeel  
W 50 x H 31,5 cm



**CUT 1**  
Matt Purefeel  
W 48 x H 31 cm



**ROSE**  
Satin Coloured Glass  
W 51 x H 31 cm

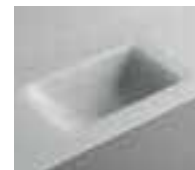

### Codice / Code / Artikel / Code / Код - Prezzo / Price / Preis / Prix / Цена

#### Bianco / White / Weiß / Blanc / Белый

0LVBMBR00000009	0LVBMBR00000024	0LVBMBR00000062	0LVBMBR00000025	0LVBMBV00000016
554	1.023	1.162	1.105	2.000

#### Colorato / Coloured / Gefärbt / Coloré / Цветного

0LVBMBRC00000007	0LVBMBRC00000026	0LVBMBRC00000008
1.330	1.511	1.436



Page 10

# Mobili portalavabo

Vanity unit / Waschtischunterschranke  
Meubles sous-vasque / Тумба для раковины



**L 120 cm**  
**P 51 cm**

Fianchi e fondo del mobile sempre in laccato opaco  
Sides and bottom of the vanity unit always in matt lacquered finish

Seitenteile und Boden der Schränke immer matt lackiert

Côtes et fond du meuble toujours en finition laque mat

Боковины и дно тумбы всегда покрыты матовым лаком

Sifone salvaspazio cod. 0ACTSFS00000000 obbligatorio fornito di serie con il mobile. **Mandatory space-saver trap code 0ACTSFS00000000** supplied as standard with the vanity unit

WT-Unterschrank mit Platzsparendem Siphon Art. 0ACTSFS00000000 standardmäßig ausgestattet Siphon "gain de place" réf.

0ACTSFS00000000 fourni avec le meuble sous-vasque Компактный сифон 0ACTSFS00000000 обязательно идет в комплекте

CAT. 0 - N - Nobilitato Legno / Melamine wood / Melamin Holz / Méla miné bois / под дерево

Nobilitato Colorato / Melamine coloured / Melamin farbig / Méla miné coloré / цветная панель

CAT. 1 - M Laccato opaco / Matt lacquered / Matt lackiert / Laque mat / Лак матовый

CAT 7 - P Pelle / Leather / Leder / Cuir / Кожа

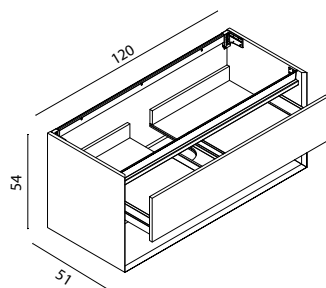

## Mobile portalavabo sospeso con 1 cassetto e vano a giorno

Wall mounted vanity with 1 drawer and 1 open shelf  
Waschtischunterschrank mit 1 Schublade und 1 offenem Regal  
Meuble sous-vasque suspendu avec 1 tiroir et avec compartiment ouvert  
Тумба навесная для раковины с 1 ящиком и с открытой полкой

**Finitura Frontale Cassetto / Front drawer finishes / Ausführung der Schubladenfronten**  
/ Finitions des façades des tiroirs / Отделка фасада ящика

**Dimensioni / Dimension / Maße** Codice / Code / Artikel  
Dimension / Размеры Code / Код  
L 120 P 51 H 54 0SMCP6005451120

Prezzo / Price / Preis / Prix / Цена		
0	1	7
1.558	1.691	1.919

## > Top con lavabo integrato

Top with integrated washbasins / Waschtisch  
Plan avec vasque intégrée / Столешница с интегрированной раковиной

**Tipologia Lavabo / Washbasin type / Modell vom Waschtisch / Typologie lavabo / Тип раковины**

**KARL**  
Matt White Resin  
W 55 x P 31 cm



**NICK 1**  
Matt Purefeel  
W 50 x H 31 cm



**EDY 1**  
Matt Purefeel  
W 50 x H 31,5 cm



**CUT 1**  
Matt Purefeel  
W 48 x H 31 cm



**ROSE**  
Satin Coloured Glass  
W 51 x H 31 cm



**Codice / Code / Artikel / Code / Код - Prezzo / Price / Preis / Prix / Цена**

Bianco / White / Weiß / Blanc / Белый				
0LVBMBR00000010	0LVBMBR00000026	0LVBMBR00000063	0LVBMBR00000027	0LVBMBV00000017
586	1.085	1.224	1.167	2.150
Colorato / Coloured / Gefärbt / Coloré / Цветного				
0LVBMBRC00000009	0LVBMBRC00000027	0LVBMBRC00000010		
1.411	1.592	1.517		



Page 10

# Mobili portalavabo

Vanity unit / Waschtischunterschranke  
Meubles sous-vasque / Тумба для раковины



**L 120 cm**  
**P 51 cm**

Fianchi e fondo del mobile sempre in laccato opaco  
Sides and bottom of the vanity unit always in matt lacquered finish

Seitenteile und Boden der Schränke immer matt lackiert

Côtes et fond du meuble toujours en finition laque mat

Боковины и дно тумбы всегда покрыты матовым лаком

Sifone salvaspazio cod. 0ACTSFS00000000 obbligatorio fornito di serie con il mobile. **Mandatory space-saver trap code 0ACTSFS00000000** supplied as standard with the vanity unit

WT-Unterschrank mit Platzsparendem Siphon Art. 0ACTSFS00000000 standardmäßig ausgestattet Siphon "gain de place" réf.

0ACTSFS00000000 fourni avec le meuble sous-vasque Компактный сифон 0ACTSFS00000000 обязательно идет в комплекте

CAT. 0 - N - Nobilitato Legno / Melamine wood / Melamin Holz / Méla miné bois / под дерево

Nobilitato Colorato / Melamine coloured / Melamin farbig / Méla miné coloré / цветная панель

CAT. 1 - M Laccato opaco / Matt lacquered / Matt lackiert / Laqué mat / Лак матовый

CAT 7 - P Pelle / Leather / Leder / Cuir / Кожа

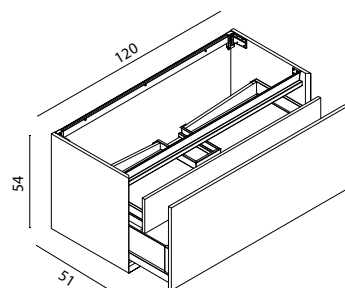

## Mobile portalavabo sospeso con 1 cassetto + 1 cassetto interno

Wall mounted vanity with 1 drawer and 1 inside drawer

Waschtischunterschrank mit 1 Schublade und 1 Innenschublade

Meuble sous-vasque suspendu avec 1 tiroir + 1 tiroir à l'anglaise

Тумба навесная для раковины с 1 ящиком + 1 внутренний ящик

**Finitura Frontale Cassetto / Front drawer finishes / Ausführung der Schubladenfronten**  
/ Finitions des façades des tiroirs / Отделка фасада ящика

**Dimensioni / Dimension / Maße** Codice / Code / Artikel  
Dimension / Размеры Code / Код  
**L 120 P 51 H 54** 0SMCP5005451120

**Prezzo / Price / Preis / Prix / Цена**

0	1	7
1.712	1.953	2.265

## > Top con lavabo integrato

Top with integrated washbasins / Waschtisch

Plan avec vasque intégrée / Столешница с интегрированной раковиной

**Tipologia Lavabo / Washbasin type / Modell vom Waschtisch / Typologie lavabo / Тип раковины**

**KARL**  
Matt White Resin  
W 55 x P 31 cm



**NICK 1**  
Matt Purefeel  
W 50 x H 31 cm



**EDY 1**  
Matt Purefeel  
W 50 x H 31,5 cm



**CUT 1**  
Matt Purefeel  
W 48 x H 31 cm



**ROSE**  
Satin Coloured Glass  
W 51 x H 31 cm

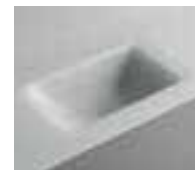

**Codice / Code / Artikel / Code / Код - Prezzo / Price / Preis / Prix / Цена**

**Bianco / White / Weiß / Blanc / Белый**

0LVBMBR00000010	0LVBMBR00000026	0LVBMBR00000063	0LVBMBR00000027	0LVBMBV00000017
586	1.085	1.224	1.167	2.150

**Colorato / Coloured / Gefärbt / Coloré / Цветного**

0LVBMBRC00000009	0LVBMBRC00000027	0LVBMBRC00000010
1.411	1.592	1.517



Page 10

# Mobili portalavabo

Vanity unit / Waschtischunterschranke  
Meubles sous-vasque / Тумба для раковины



**L 120 cm**  
**P 51 cm**

Fianchi e fondo del mobile sempre in laccato opaco  
Sides and bottom of the vanity unit always in matt lacquered finish

Seitenteile und Boden der Schränke immer matt lackiert

Côtes et fond du meuble toujours en finition laque mat

Боковины и дно тумбы всегда покрыты матовым лаком

Sifone salvaspazio cod. 0ACTSFS00000000 obbligatorio fornito di serie con il mobile. **Mandatory space-saver trap code 0ACTSFS00000000** supplied as standard with the vanity unit

WT-Unterschrank mit Platzsparendem Siphon Art. 0ACTSFS00000000 standardmäßig ausgestattet Siphon "gain de place" réf.

0ACTSFS00000000 fourni avec le meuble sous-vasque Компактный сифон 0ACTSFS00000000 обязательно идет в комплекте

CAT. 0 - N - Nobilitato Legno / Melamine wood / Melamin Holz / Méla miné bois / под дерево

Nobilitato Colorato / Melamine coloured / Melamin farbig / Méla miné coloré / цветная панель

CAT. 1 - M Laccato opaco / Matt lacquered / Matt lackiert / Laque mat / Лак матовый

CAT 7 - P Pelle / Leather / Leder / Cuir / Кожа

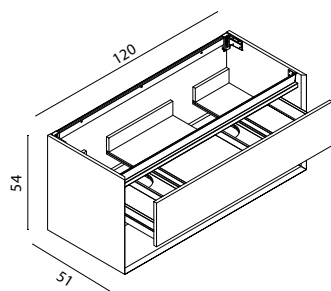

## Mobile portalavabo sospeso con 1 cassetto e vano a giorno

Wall mounted vanity with 1 drawer and 1 open shelf  
Waschtischunterschrank mit 1 Schublade und 1 offenem Regal  
Meuble sous-vasque suspendu avec 1 tiroir et avec compartiment ouvert  
Тумба навесная для раковины с 1 ящиком и с открытой полкой

Finitura Frontale Cassetto / Front drawer finishes / Ausführung der Schubladenfronten  
/ Finitions des façades des tiroirs / Отделка фасада ящика

Dimensioni / Dimension / Maße  
Dimension / Размеры  
Codice / Code / Artikel  
Code / Код  
L 120 P 51 H 54 0SMCP6105451120

Prezzo / Price / Preis / Prix / Цена		
0	1	7
1.617	1.750	1.978

## > Top con lavabo integrato

Top with integrated washbasins / Waschtisch  
Plan avec vasque intégrée / Столешница с интегрированной раковиной

Tipologia Lavabo / Washbasin type / Modell vom Waschtisch / Typologie lavabo / Тип раковины

**KARL**  
Matt White Resin  
W 51 x P 31 cm



**NICK 1**  
Matt Purefeel  
W 50 x H 31 cm



**EDY 1**  
Matt Purefeel  
W 50 x H 31,5 cm



**CUT 1**  
Matt Purefeel  
W 48 x H 31 cm



**ROSE**  
Satin Coloured Glass  
W 51 x H 31 cm

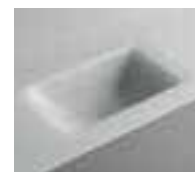

Codice / Code / Artikel / Code / Код - Prezzo / Price / Preis / Prix / Цена

Bianco / White / Weiß / Blanc / Белый				
OLVBMBR00000011	-	-	-	OLVBMBV00000018
651	-	-	-	3.100

Colorato / Coloured / Gefärbt / Coloré / Цветного

-	-	-
-	-	-



Page 10

# Mobili portalavabo

Vanity unit / Waschtischunterschranke  
Meubles sous-vasque / Тумба для раковины



**L 120 cm**  
**P 51 cm**

Fianchi e fondo del mobile sempre in laccato opaco  
Sides and bottom of the vanity unit always in matt lacquered finish

Seitenteile und Boden der Schränke immer matt lackiert

Côtes et fond du meuble toujours en finition laque mat

Боковины и дно тумбы всегда покрыты матовым лаком

Sifone salvaspazio cod. 0ACTSFS00000000 obbligatorio fornito di serie con il mobile. **Mandatory space-saver trap code 0ACTSFS00000000** supplied as standard with the vanity unit

WT-Unterschrank mit Platzsparendem Siphon Art. 0ACTSFS00000000 standardmäßig ausgestattet Siphon "gain de place" réf.

0ACTSFS00000000 fourni avec le meuble sous-vasque Компактный сифон 0ACTSFS00000000 обязательно идет в комплекте

CAT. 0 - N - Nobilitato Legno / Melamine wood / Melamin Holz / Méla miné bois / под дерево

Nobilitato Colorato / Melamine coloured / Melamin farbig / Méla miné coloré / цветная панель

CAT. 1 - M Laccato opaco / Matt lacquered / Matt lackiert / Laque mat / Лак матовый

CAT 7 - P Pelle / Leather / Leder / Cuir / Кожа

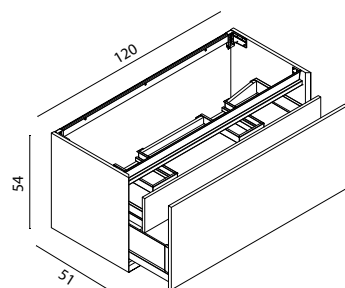

## Mobile portalavabo sospeso con 1 cassetto + 1 cassetto interno

Wall mounted vanity with 1 drawer and 1 inside drawer

Waschtischunterschrank mit 1 Schublade und 1 Innenschublade

Meuble sous-vasque suspendu avec 1 tiroir + 1 tiroir à l'anglaise

Тумба навесная для раковины с 1 ящиком + 1 внутренний ящик

**Finitura Frontale Cassetto / Front drawer finishes / Ausführung der Schubladenfronten**  
/ Finitions des façades des tiroirs / Отделка фасада ящика

**Dimensioni / Dimension / Maße** Codice / Code / Artikel  
Dimension / Размеры Code / Код  
L **120** P **51** H **54** 0SMCP5105451120

**Prezzo / Price / Preis / Prix / Цена**

0	1	7
1.771	1.989	2.301

## > Top con lavabo integrato

Top with integrated washbasins / Waschtisch

Plan avec vasque intégrée / Столешница с интегрированной раковиной

**Tipologia Lavabo / Washbasin type / Modell vom Waschtisch / Typologie lavabo / Тип раковины**

**KARL**  
Matt White Resin  
W 51 x P 31 cm



**NICK 1**  
Matt Purefeel  
W 50 x H 31 cm



**EDY 1**  
Matt Purefeel  
W 50 x H 31,5 cm



**CUT 1**  
Matt Purefeel  
W 48 x H 31 cm



**ROSE**  
Satin Coloured Glass  
W 51 x H 31 cm

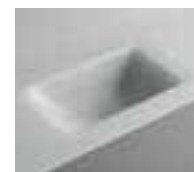

**Codice / Code / Artikel / Code / Код - Prezzo / Price / Preis / Prix / Цена**

**Bianco / White / Weiß / Blanc / Белый**

OLVBMBR00000011	-	-	-	OLVBMBV00000018
651	-	-	-	3.100

**Colorato / Coloured / Gefärbt / Coloré / Цветного**

-	-	-
-	-	-



Page 10

# Mobili portalavabo

Vanity unit / Waschtischunterschranke  
Meubles sous-vasque / Тумба для раковины



**L 140 cm**  
**P 51 cm**  
**SX**

Fianchi e fondo del mobile sempre in laccato opaco  
Sides and bottom of the vanity unit always in matt lacquered finish

Seitenteile und Boden der Schränke immer matt lackiert

Côtes et fond du meuble toujours en finition laque mat

Боковины и дно тумбы всегда покрыты матовым лаком

Sifone salvaspazio cod. 0ACTSFS00000000 obbligatorio fornito di serie con il mobile. **Mandatory space-saver trap code 0ACTSFS00000000** supplied as standard with the vanity unit

WT-Unterschrank mit Platzsparendem Siphon Art. 0ACTSFS00000000 standardmäßig ausgestattet Siphon "gain de place" réf.

0ACTSFS00000000 fourni avec le meuble sous-vasque Компактный сифон 0ACTSFS00000000 обязательно идет в комплекте

CAT. 0 - N - Nobilitato Legno / Melamine wood / Melamin Holz / Méla miné bois / под дерево

Nobilitato Colorato / Melamine coloured / Melamin farbig / Méla miné coloré / цветная панель

CAT. 1 - M Laccato opaco / Matt lacquered / Matt lackiert / Laque mat / Лак матовый

CAT 7 - P Pelle / Leather / Leder / Cuir / Кожа

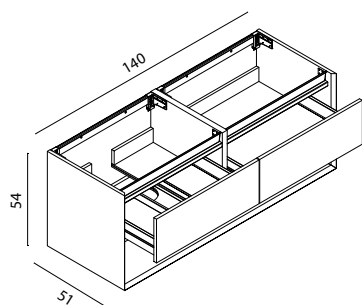

## Mobile portalavabo sospeso con 2 cassetti e vano a giorno

Wall mounted vanity with 2 drawers and 1 open shelf  
Waschtischunterschrank mit 2 Schubladen und 1 offenem Fach  
Meuble sous-vasque suspendu avec 2 tiroirs et avec compartiment ouvert  
Тумба навесная с 2 ящиками + открытая полка

**Finitura Frontale Cassetto / Front drawer finishes / Ausführung der Schubladenfronten**  
/ Finitions des façades des tiroirs / Отделка фасада ящика

**Dimensioni / Dimension / Maße** Codice / Code / Artikel  
Dimension / Размеры Code / Код  
**L 140 P 51 H 54** 0SMCP6305451140

Prezzo / Price / Preis / Prix / Цена		
0	1	7
2.214	2.368	2.672

## > Top con lavabo integrato

Top with integrated washbasins / Waschtisch  
Plan avec vasque intégrée / Столешница с интегрированной раковиной

**Tipologia Lavabo / Washbasin type / Modell vom Waschtisch / Typologie lavabo / Тип раковины**

**KARL**  
Matt White Resin  
W 55 x P 31 cm



**NICK 1**  
Matt Purefeel  
W 50 x H 31 cm



**EDY 1**  
Matt Purefeel  
W 50 x H 31,5 cm



**CUT 1**  
Matt Purefeel  
W 48 x H 31 cm



**ROSE**  
Satin Coloured Glass  
W 51 x H 31 cm

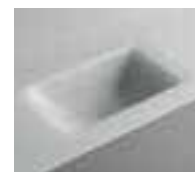

**Codice / Code / Artikel / Code / Код - Prezzo / Price / Preis / Prix / Цена**

Bianco / White / Weiß / Blanc / Белый				
0LVBMBR00000012	0LVBMBRC00000028	0LVBMBRC00000064	0LVBMBRC00000029	0LVBMBV00000019
680	1.168	1.307	1.250	2.350
Colorato / Coloured / Gefärbt / Coloré / Цветного				
0LVBMBRC00000011	0LVBMBRC00000028	0LVBMBRC00000012		
1.519	1.700	1.625		



Page 10



# Mobili portalavabo

Vanity unit / Waschtischunterschranke  
Meubles sous-vasque / Тумба для раковины



**L 140 cm**  
**P 51 cm**  
**SX**

Fianchi e fondo del mobile sempre in laccato opaco  
Sides and bottom of the vanity unit always in matt lacquered finish

Seitenteile und Boden der Schränke immer matt lackiert

Côtes et fond du meuble toujours en finition laque mat

Боковины и дно тумбы всегда покрыты матовым лаком

Sifone salvaspazio cod. 0ACTSFS00000000 obbligatorio fornito di serie con il mobile. **Mandatory space-saver trap code 0ACTSFS00000000** supplied as standard with the vanity unit

WT-Unterschrank mit Platzsparendem Siphon Art. 0ACTSFS00000000 standardmäßig ausgestattet Siphon "gain de place" réf.

0ACTSFS00000000 fourni avec le meuble sous-vasque Компактный сифон 0ACTSFS00000000 обязательно идет в комплекте

CAT. 0 - N - Nobilitato Legno / Melamine wood / Melamin Holz / Méla miné bois / под дерево

Nobilitato Colorato / Melamine coloured / Melamin farbig / Méla miné coloré / цветная панель

CAT. 1 - M Laccato opaco / Matt lacquered / Matt lackiert / Laqué mat / Лак матовый

CAT 7 - P Pelle / Leather / Leder / Cuir / Кожа

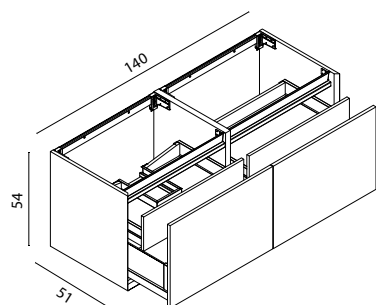

## Mobile portalavabo sospeso con 2 cassetti + 2 cassetti interni

Wall mounted vanity with 2 drawers and 2 inside drawers

Waschtischunterschrank mit 2 Schubladen mit 2 Innenschubladen

Meuble sous-vasque suspendu avec 2 tiroirs et avec 2 tiroirs à l'anglaise

Тумба навесная с 2 ящиками + 2 внутренних ящика

**Finitura Frontale Cassetto / Front drawer finishes / Ausführung der Schubladenfronten**  
/ Finitions des façades des tiroirs / Отделка фасада ящика

**Dimensioni / Dimension / Maße**    **Codice / Code / Artikel**  
Dimension / Размеры                    Code / Код  
**L 140 P 51 H 54**                    **0SMCP5305451140**

Prezzo / Price / Preis / Prix / Цена		
0	1	7
2.497	2.774	3.268

## > Top con lavabo integrato

Top with integrated washbasins / Waschtisch

Plan avec vasque intégrée / Столешница с интегрированной раковиной

**Tipologia Lavabo / Washbasin type / Modell vom Waschtisch / Typologie lavabo / Тип раковины**

**KARL**  
Matt White Resin  
W 55 x P 31 cm



**NICK 1**  
Matt Purefeel  
W 50 x H 31 cm



**EDY 1**  
Matt Purefeel  
W 50 x H 31,5 cm



**CUT 1**  
Matt Purefeel  
W 48 x H 31 cm



**ROSE**  
Satin Coloured Glass  
W 51 x H 31 cm



**Codice / Code / Artikel / Code / Код - Prezzo / Price / Preis / Prix / Цена**

Bianco / White / Weiß / Blanc / Белый				
0LVBMBR00000012	0LVBMBRC0000028	0LVBMBRC0000064	0LVBMBRC0000029	0LVBMBV00000019
680	1.168	1.307	1.250	2.350
Colorato / Coloured / Gefärbt / Coloré / Цветного				
0LVBMBRC0000011	0LVBMBRC0000028	0LVBMBRC0000012		
1.519	1.700	1.625		



Page 10

# Mobili portalavabo

Vanity unit / Waschtischunterschranke  
Meubles sous-vasque / Тумба для раковины



**L 140 cm**  
**P 51 cm**  
**DX**

Fianchi e fondo del mobile sempre in laccato opaco  
Sides and bottom of the vanity unit always in matt lacquered finish

Seitenteile und Boden der Schränke immer matt lackiert

Côtes et fond du meuble toujours en finition laque mat

Боковины и дно тумбы всегда покрыты матовым лаком

Sifone salvaspazio cod. 0ACTSFS00000000 obbligatorio fornito di serie con il mobile. **Mandatory space-saver trap code 0ACTSFS00000000** supplied as standard with the vanity unit

WT-Unterschrank mit Platzsparendem Siphon Art. 0ACTSFS000000000 standardmäßig ausgestattet Siphon "gain de place" réf.

0ACTSFS000000000 fourni avec le meuble sous-vasque Компактный сифон 0ACTSFS000000000 обязательно идет в комплекте

CAT. 0 - N - Nobilitato Legno / Melamine wood / Melamin Holz / Méla miné bois / под дерево

Nobilitato Colorato / Melamine coloured / Melamin farbig / Méla miné coloré / цветная панель

CAT. 1 - M Laccato opaco / Matt lacquered / Matt lackiert / Laqué mat / Лак матовый

CAT 7 - P Pelle / Leather / Leder / Cuir / Кожа

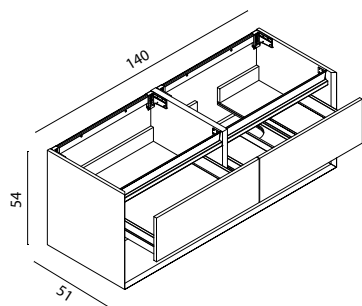

## Mobile portalavabo sospeso con 2 cassetti e vano a giorno

Wall mounted vanity with 2 drawers and 1 open shelf  
Waschtischunterschrank mit 2 Schubladen und 1 offenem Fach  
Meuble sous-vasque suspendu avec 2 tiroirs et avec compartiment ouvert  
Тумба навесная с 2 ящиками + открытая полка

Finitura Frontale Cassetto / Front drawer finishes / Ausführung der Schubladenfronten  
/ Finitions des façades des tiroirs / Отделка фасада ящика

Dimensioni / Dimension / Maße  
Dimension / Размеры  
L 140 P 51, H 54

Codice / Code / Artikel  
Code / Код  
0SMCP6305451140

Prezzo / Price / Preis / Prix / Цена

0	1	7
2.214	2.368	2.672

## > Top con lavabo integrato

Top with integrated washbasins / Waschtisch  
Plan avec vasque intégrée / Столешница с интегрированной раковиной

Tipologia Lavabo / Washbasin type / Modell vom Waschtisch / Typologie lavabo / Тип раковины

**KARL**  
Matt White Resin  
W 55 x P 31 cm



**NICK 1**  
Matt Purefeel  
W 50 x H 31 cm



**EDY 1**  
Matt Purefeel  
W 50 x H 31,5 cm



**CUT 1**  
Matt Purefeel  
W 48 x H 31 cm



**ROSE**  
Satin Coloured Glass  
W 51 x H 31 cm

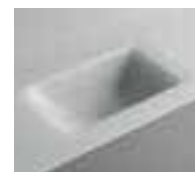

Codice / Code / Artikel / Code / Код - Prezzo / Price / Preis / Prix / Цена

Bianco / White / Weiß / Blanc / Белый

0LVBMBR00000013	0LVBMBRC0000030	0LVBMBRC0000065	0LVBMBRC0000031	0LVBMBV00000020
680	1.168	1.307	1.250	2.350

Colorato / Coloured / Gefärbt / Coloré / Цветного

0LVBMBRC0000013	0LVBMBRC0000029	0LVBMBRC0000014
1.519	1.700	1.625



Page 10

# Mobili portalavabo

Vanity unit / Waschtischunterschranke  
Meubles sous-vasque / Тумба для раковины



**L 140 cm**  
**P 51 cm**  
**DX**

Fianchi e fondo del mobile sempre in laccato opaco  
Sides and bottom of the vanity unit always in matt lacquered finish

Seitenteile und Boden der Schränke immer matt lackiert

Côtes et fond du meuble toujours en finition laque mat

Боковины и дно тумбы всегда покрыты матовым лаком

Sifone salvaspazio cod. 0ACTSFS00000000 obbligatorio fornito di serie con il mobile. **Mandatory space-saver trap code 0ACTSFS00000000** supplied as standard with the vanity unit

WT-Unterschrank mit Platzsparendem Siphon Art. 0ACTSFS00000000 standardmäßig ausgestattet Siphon "gain de place" réf.

0ACTSFS00000000 fourni avec le meuble sous-vasque Компактный сифон 0ACTSFS00000000 обязательно идет в комплекте

CAT. 0 - N - Nobilitato Legno / Melamine wood / Melamin Holz / Méla miné bois / под дерево

Nobilitato Colorato / Melamine coloured / Melamin farbig / Méla miné coloré / цветная панель

CAT. 1 - M Laccato opaco / Matt lacquered / Matt lackiert / Laqué mat / Лак матовый

CAT 7 - P Pelle / Leather / Leder / Cuir / Кожа

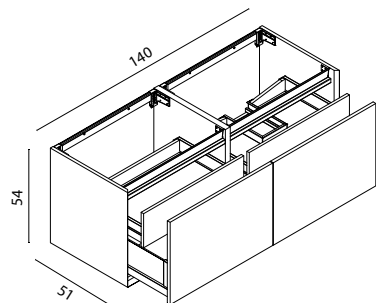

## Mobile portalavabo sospeso con 2 cassetti + 2 cassetti interni

Wall mounted vanity with 2 drawers and 2 inside drawers

Waschtischunterschrank mit 2 Schubladen mit 2 Innenschubladen

Meuble sous-vasque suspendu avec 2 tiroirs et avec 2 tiroirs à l'anglaise

Тумба навесная с 2 ящиками + 2 внутренних ящика

**Finitura Frontale Cassetto / Front drawer finishes / Ausführung der Schubladenfronten / Finitions des façades des tiroirs / Отделка фасада ящика**

**Dimensioni / Dimension / Maße** **Codice / Code / Artikel**  
Dimension / Размеры Code / Код  
**L 140 P 51 H 54** **0SMCP5305451140**

**Prezzo / Price / Preis / Prix / Цена**

0	1	7
2.497	2.774	3.268

## > Top con lavabo integrato

Top with integrated washbasins / Waschtisch

Plan avec vasque intégrée / Столешница с интегрированной раковиной

**Tipologia Lavabo / Washbasin type / Modell vom Waschtisch / Typologie lavabo / Тип раковины**

**KARL**  
Matt White Resin  
W 55 x P 31 cm



**NICK 1**  
Matt Purefeel  
W 50 x H 31 cm



**EDY 1**  
Matt Purefeel  
W 50 x H 31,5 cm



**CUT 1**  
Matt Purefeel  
W 48 x H 31 cm



**ROSE**  
Satin Coloured Glass  
W 51 x H 31 cm

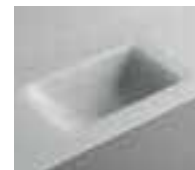

**Codice / Code / Artikel / Code / Код - Prezzo / Price / Preis / Prix / Цена**

**Bianco / White / Weiß / Blanc / Белый**

0LVBMBR00000013	0LVBMBRC0000030	0LVBMBRC0000065	0LVBMBRC0000031	0LVBMBV00000020
680	1.168	1.307	1.250	2.350

**Colorato / Coloured / Gefärbt / Coloré / Цветного**

0LVBMBRC0000013	0LVBMBRC0000029	0LVBMBRC0000014
1.519	1.700	1.625



Page 10

# Mobili portalavabo

Vanity unit / Waschtischunterschranke  
Meubles sous-vasque / Тумба для раковины



**L 140 cm**  
**P 51 cm**

Fianchi e fondo del mobile sempre in laccato opaco  
Sides and bottom of the vanity unit always in matt lacquered finish

Seitenteile und Boden der Schränke immer matt lackiert

Côtes et fond du meuble toujours en finition laque mat

Боковины и дно тумбы всегда покрыты матовым лаком

Sifone salvaspazio cod. 0ACTSFS00000000 obbligatorio fornito di serie con il mobile. **Mandatory space-saver trap code 0ACTSFS00000000** supplied as standard with the vanity unit

WT-Unterschrank mit Platzsparendem Siphon Art. 0ACTSFS00000000 standardmäßig ausgestattet Siphon "gain de place" réf.

0ACTSFS00000000 fourni avec le meuble sous-vasque Компактный сифон 0ACTSFS00000000 обязательно идет в комплекте

CAT. 0 - N - Nobilitato Legno / Melamine wood / Melamin Holz / Méla miné bois / под дерево

Nobilitato Colorato / Melamine coloured / Melamin farbig / Méla miné coloré / цветная панель

CAT. 1 - M Laccato opaco / Matt lacquered / Matt lackiert / Laque mat / Лак матовый

CAT 7 - P Pelle / Leather / Leder / Cuir / Кожа

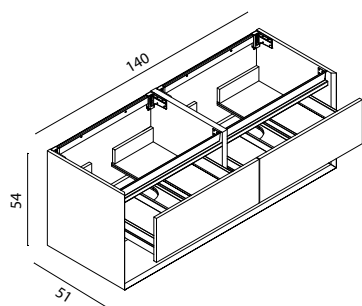

## Mobile portalavabo sospeso con 2 cassetti e vano a giorno

Wall mounted vanity with 2 drawers and 1 open shelf  
Waschtischunterschrank mit 2 Schubladen und 1 offenem Fach  
Meuble sous-vasque suspendu avec 2 tiroirs et avec compartiment ouvert  
Тумба навесная с 2 ящиками + открытая полка

Finitura Frontale Cassetto / Front drawer finishes / Ausführung der Schubladenfronten  
/ Finitions des façades des tiroirs / Отделка фасада ящика

Dimensioni / Dimension / Maße  
Dimension / Размеры  
Codice / Code / Artikel  
Code / Код  
L 140 P 51 H 54 0SMCP6405451160

Prezzo / Price / Preis / Prix / Цена		
0	1	7
2.270	2.423	2.727

## > Top con lavabo integrato

Top with integrated washbasins / Waschtisch  
Plan avec vasque intégrée / Столешница с интегрированной раковиной

Tipologia Lavabo / Washbasin type / Modell vom Waschtisch / Typologie lavabo / Тип раковины

**KARL**  
Matt White Resin  
W 55 x P 31 cm



**NICK 1**  
Matt Purefeel  
W 50 x H 31 cm



**EDY 1**  
Matt Purefeel  
W 50 x H 31,5 cm



**CUT 1**  
Matt Purefeel  
W 48 x H 31 cm



**ROSE**  
Satin Coloured Glass  
W 51 x H 31 cm

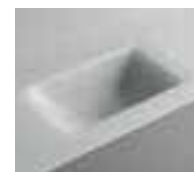

Codice / Code / Artikel / Code / Код - Prezzo / Price / Preis / Prix / Цена

Bianco / White / Weiß / Blanc / Белый				
0LVBMBR00000014	0LVBMBRC00000032	0LVBMBRC00000066	0LVBMBRC00000033	0LVBMBV00000021
758	1.879	2.157	2.043	3.300
Colorato / Coloured / Gefärbt / Coloré / Цветного				
0LVBMBRC00000015	0LVBMBRC00000030	0LVBMBRC00000016		
2.443	2.805	2.656		



Page 10

# Mobili portalavabo

Vanity unit / Waschtischunterschranke  
Meubles sous-vasque / Тумба для раковины



**L 140 cm**  
**P 51 cm**

Fianchi e fondo del mobile sempre in laccato opaco  
Sides and bottom of the vanity unit always in matt lacquered finish

Seitenteile und Boden der Schränke immer matt lackiert

Côtes et fond du meuble toujours en finition laque mat

Боковины и дно тумбы всегда покрыты матовым лаком

Sifone salvaspazio cod. 0ACTSFS00000000 obbligatorio fornito di serie con il mobile. **Mandatory space-saver trap code 0ACTSFS00000000** supplied as standard with the vanity unit

WT-Unterschrank mit Platzsparendem Siphon Art. 0ACTSFS00000000 standardmäßig ausgestattet Siphon "gain de place" réf.

0ACTSFS00000000 fourni avec le meuble sous-vasque Компактный сифон 0ACTSFS00000000 обязательно идет в комплекте

CAT. 0 - N - Nobilitato Legno / Melamine wood / Melamin Holz / Méla miné bois / под дерево

Nobilitato Colorato / Melamine coloured / Melamin farbig / Méla miné coloré / цветная панель

CAT. 1 - M Laccato opaco / Matt lacquered / Matt lackiert / Laqué mat / Лак матовый

CAT 7 - P Pelle / Leather / Leder / Cuir / Кожа

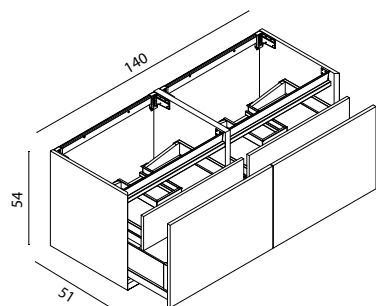

## Mobile portalavabo sospeso con 2 cassetti + 2 cassetti interni

Wall mounted vanity with 2 drawers and 2 inside drawers  
Waschtischunterschrank mit 2 Schubladen mit 2 Innenschubladen  
Meuble sous-vasque suspendu avec 2 tiroirs et avec 2 tiroirs à l'anglaise  
Тумба навесная с 2 ящиками + 2 внутренних ящика

**Finitura Frontale Cassetto / Front drawer finishes / Ausführung der Schubladenfronten**  
/ Finitions des façades des tiroirs / Отделка фасада ящика

**Dimensioni / Dimension / Maße** **Codice / Code / Artikel**  
Dimension / Размеры Code / Код  
**L 140 P 51 H 54** **0SMCP5405451140**

Prezzo / Price / Preis / Prix / Цена		
0	1	7
2.585	2.829	3.323

## > Top con lavabo integrato

Top with integrated washbasins / Waschtisch  
Plan avec vasque intégrée / Столешница с интегрированной раковиной

### Tipologia Lavabo / Washbasin type / Modell vom Waschtisch / Typologie lavabo / Тип раковины

**KARL**  
Matt White Resin  
W 55 x P 31 cm



**NICK 1**  
Matt Purefeel  
W 50 x H 31 cm



**EDY 1**  
Matt Purefeel  
W 50 x H 31,5 cm



**CUT 1**  
Matt Purefeel  
W 48 x H 31 cm



**ROSE**  
Satin Coloured Glass  
W 51 x H 31 cm

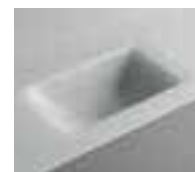

**Codice / Code / Artikel / Code / Код - Prezzo / Price / Preis / Prix / Цена**

Bianco / White / Weiß / Blanc / Белый				
0LVBMBR00000014	0LVBMBRC00000032	0LVBMBRC00000066	0LVBMBRC00000033	0LVBMBV00000021
758	1.879	2.157	2.043	3.300
Colorato / Coloured / Gefärbt / Coloré / Цветного				
0LVBMBRC00000015	0LVBMBRC00000030	0LVBMBRC00000016		
2.443	2.805	2.656		



Page 10

# Mobili portalavabo

Vanity unit / Waschtischunterschranke  
Meubles sous-vasque / Тумба для раковины



**L 160 cm**  
**P 51 cm**  
**SX**

Fianchi e fondo del mobile sempre in laccato opaco  
Sides and bottom of the vanity unit always in matt lacquered finish

Seitenteile und Boden der Schränke immer matt lackiert

Côtes et fond du meuble toujours en finition laque mat

Боковины и дно тумбы всегда покрыты матовым лаком

Sifone salvaspazio cod. 0ACTSFS00000000 obbligatorio fornito di serie con il mobile. **Mandatory space-saver trap code 0ACTSFS00000000** supplied as standard with the vanity unit

WT-Unterschrank mit Platzsparendem Siphon Art. 0ACTSFS00000000 standardmäßig ausgestattet Siphon "gain de place" réf.

0ACTSFS00000000 fourni avec le meuble sous-vasque Компактный сифон 0ACTSFS00000000 обязательно идет в комплекте

CAT. 0 - N - Nobilitato Legno / Melamine wood / Melamin Holz / Méla miné bois / под дерево

Nobilitato Colorato / Melamine coloured / Melamin farbig / Méla miné coloré / цветная панель

CAT. 1 - M Laccato opaco / Matt lacquered / Matt lackiert / Laqué mat / Лак матовый

CAT 7 - P Pelle / Leather / Leder / Cuir / Кожа

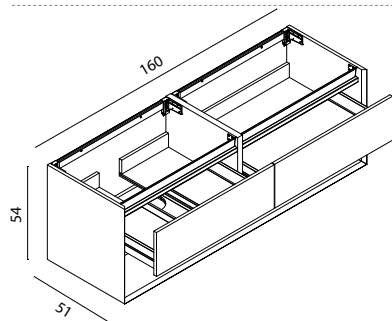

## Mobile portalavabo sospeso con 2 cassetti e vano a giorno

Wall mounted vanity with 2 drawers and 1 open shelf  
Waschtischunterschrank mit 2 Schubladen und 1 offenem Fach  
Meuble sous-vasque suspendu avec 2 tiroirs et avec compartiment ouvert  
Тумба навесная с 2 ящиками + открытая полка

Finitura Frontale Cassetto / Front drawer finishes / Ausführung der Schubladenfronten  
/ Finitions des façades des tiroirs / Отделка фасада ящика

Dimensioni / Dimension / Maße  
Dimension / Размеры  
Codice / Code / Artikel  
Code / Код  
L 160 P 51 H 54 0SMCP6305451160

Prezzo / Price / Preis / Prix / Цена		
0	1	7
2.336	2.511	2.853

## > Top con lavabo integrato

Top with integrated washbasins / Waschtisch  
Plan avec vasque intégrée / Столешница с интегрированной раковиной

Tipologia Lavabo / Washbasin type / Modell vom Waschtisch / Typologie lavabo / Тип раковины

**KARL**  
Matt White Resin  
W 55 x P 31 cm



**NICK 1**  
Matt Purefeel  
W 50 x H 31 cm



**EDY 1**  
Matt Purefeel  
W 50 x H 31,5 cm



**CUT 1**  
Matt Purefeel  
W 48 x H 31 cm



**ROSE**  
Satin Coloured Glass  
W 51 x H 31 cm

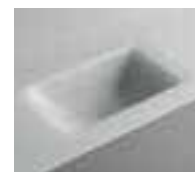

Codice / Code / Artikel / Code / Код - Prezzo / Price / Preis / Prix / Цена

Bianco / White / Weiß / Blanc / Белый				
-	0LVBMBC0000034	0LVBMBC0000067	0LVBMBC0000035	0LVBMBC0000022
-	1.252	1.391	1.334	2.550
Colorato / Coloured / Gefärbt / Coloré / Цветного				
	0LVBMBC0000017	0LVBMBC0000031	0LVBMBC0000018	
	1.628	1.809	1.734	



Page 10

# Mobili portalavabo

Vanity unit / Waschtischunterschranke  
Meubles sous-vasque / Тумба для раковины



**L 160 cm**  
**P 51 cm**  
**SX**

Fianchi e fondo del mobile sempre in laccato opaco  
Sides and bottom of the vanity unit always in matt lacquered finish

Seitenteile und Boden der Schränke immer matt lackiert

Côtes et fond du meuble toujours en finition laque mat

Боковины и дно тумбы всегда покрыты матовым лаком

Sifone salvaspazio cod. 0ACTSFS00000000 obbligatorio fornito di serie con il mobile. **Mandatory space-saver trap code 0ACTSFS00000000** supplied as standard with the vanity unit

WT-Unterschrank mit Platzsparendem Siphon Art. 0ACTSFS00000000 standardmäßig ausgestattet Siphon "gain de place" réf.

0ACTSFS00000000 fourni avec le meuble sous-vasque Компактный сифон 0ACTSFS00000000 обязательно идет в комплекте

CAT. 0 - N - Nobilitato Legno / Melamine wood / Melamin Holz / Méla miné bois / под дерево

Nobilitato Colorato / Melamine coloured / Melamin farbig / Méla miné coloré / цветная панель

CAT. 1 - M Laccato opaco / Matt lacquered / Matt lackiert / Laqué mat / Лак матовый

CAT 7 - P Pelle / Leather / Leder / Cuir / Кожа

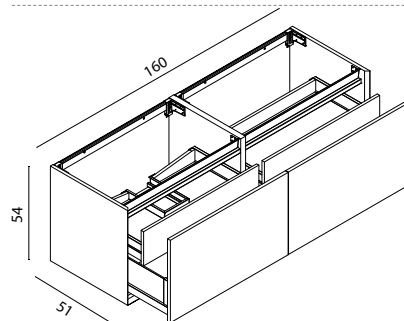

## Mobile portalavabo sospeso con 2 cassetti + 2 cassetti interni

Wall mounted vanity with 2 drawers and 2 inside drawers  
Waschtischunterschrank mit 2 Schubladen mit 2 Innenschubladen  
Meuble sous-vasque suspendu avec 2 tiroirs et avec 2 tiroirs à l'anglaise  
Тумба навесная с 2 ящиками + 2 внутренних ящика

**Finitura Frontale Cassetto / Front drawer finishes / Ausführung der Schubladenfronten**  
/ Finitions des façades des tiroirs / Отделка фасада ящика

**Dimensioni / Dimension / Maße** **Codice / Code / Artikel**  
Dimension / Размеры Code / Код  
**L 160 P 51 H 54** **0SMCP5305451160**

Prezzo / Price / Preis / Prix / Цена		
0	1	7
2.615	2.933	3.465

## > Top con lavabo integrato

Top with integrated washbasins / Waschtisch  
Plan avec vasque intégrée / Столешница с интегрированной раковиной

**Tipologia Lavabo / Washbasin type / Modell vom Waschtisch / Typologie lavabo / Тип раковины**

**KARL**  
Matt White Resin  
W 55 x P 31 cm



**NICK 1**  
Matt Purefeel  
W 50 x H 31 cm



**EDY 1**  
Matt Purefeel  
W 50 x H 31,5 cm



**CUT 1**  
Matt Purefeel  
W 48 x H 31 cm



**ROSE**  
Satin Coloured Glass  
W 51 x H 31 cm

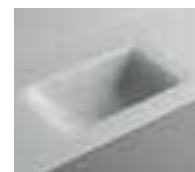

**Codice / Code / Artikel / Code / Код - Prezzo / Price / Preis / Prix / Цена**

Bianco / White / Weiß / Blanc / Белый				
-	0LVBMBRC0000034	0LVBMBRC0000067	0LVBMBRC0000035	0LVBMBV00000022
-	1.252	1.391	1.334	2.550
Colorato / Coloured / Gefärbt / Coloré / Цветного				
	0LVBMBRC0000017	0LVBMBRC0000031	0LVBMBRC0000018	
	1.628	1.809	1.734	



Page 10

# Mobili portalavabo

Vanity unit / Waschtischunterschranke  
Meubles sous-vasque / Тумба для раковины



**L 160 cm**  
**P 51 cm**  
**DX**

Fianchi e fondo del mobile sempre in laccato opaco  
Sides and bottom of the vanity unit always in matt lacquered finish

Seitenteile und Boden der Schränke immer matt lackiert

Côtes et fond du meuble toujours en finition laque mat

Боковины и дно тумбы всегда покрыты матовым лаком

Sifone salvaspazio cod. 0ACTSFS00000000 obbligatorio fornito di serie con il mobile. **Mandatory space-saver trap code 0ACTSFS00000000** supplied as standard with the vanity unit

WT-Unterschrank mit Platzsparendem Siphon Art. 0ACTSFS00000000 standardmäßig ausgestattet Siphon "gain de place" réf.

0ACTSFS00000000 fourni avec le meuble sous-vasque Компактный сифон 0ACTSFS00000000 обязательно идет в комплекте

CAT. 0 - N - Nobilitato Legno / Melamine wood / Melamin Holz / Méla miné bois / под дерево

Nobilitato Colorato / Melamine coloured / Melamin farbig / Méla miné coloré / цветная панель

CAT. 1 - M Laccato opaco / Matt lacquered / Matt lackiert / Laque mat / Лак матовый

CAT 7 - P Pelle / Leather / Leder / Cuir / Кожа

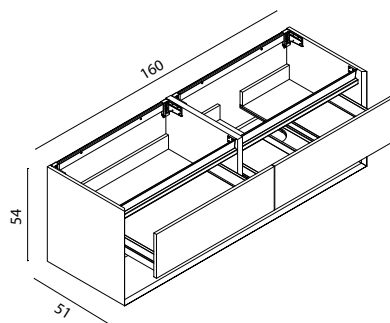

## Mobile portalavabo sospeso con 2 cassetti e vano a giorno

Wall mounted vanity with 2 drawers and 1 open shelf  
Waschtischunterschrank mit 2 Schubladen und 1 offenem Fach  
Meuble sous-vasque suspendu avec 2 tiroirs et avec compartiment ouvert  
Тумба навесная с 2 ящиками + открытая полка

Finitura Frontale Cassetto / Front drawer finishes / Ausführung der Schubladenfronten  
/ Finitions des façades des tiroirs / Отделка фасада ящика

Dimensioni / Dimension / Maße  
Dimension / Размеры  
Codice / Code / Artikel  
Code / Код  
L 160 P 51 H 54 0SMCP6305451160

Prezzo / Price / Preis / Prix / Цена		
0	1	7
2.336	2.511	2.853

## > Top con lavabo integrato

Top with integrated washbasins / Waschtisch  
Plan avec vasque intégrée / Столешница с интегрированной раковиной

Tipologia Lavabo / Washbasin type / Modell vom Waschtisch / Typologie lavabo / Тип раковины

**KARL**  
Matt White Resin  
W 55 x P 31 cm



**NICK 1**  
Matt Purefeel  
W 50 x H 31 cm



**EDY 1**  
Matt Purefeel  
W 50 x H 31,5 cm



**CUT 1**  
Matt Purefeel  
W 48 x H 31 cm



**ROSE**  
Satin Coloured Glass  
W 51 x H 31 cm

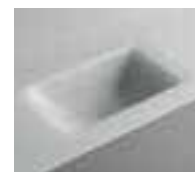

Codice / Code / Artikel / Code / Код - Prezzo / Price / Preis / Prix / Цена

Bianco / White / Weiß / Blanc / Белый				
-	0LVBMBRC0000036	0LVBMBRC0000068	0LVBMBRC0000037	0LVBMBV00000023
-	1.252	1.391	1.334	2.550
Colorato / Coloured / Gefärbt / Coloré / Цветного				
	0LVBMBRC0000019	0LVBMBRC0000032	0LVBMBRC0000020	
	1.628	1.809	1.734	



Page 10



# Mobili portalavabo

Vanity unit / Waschtischunterschranke  
Meubles sous-vasque / Тумба для раковины



**L 160 cm**  
**P 51 cm**  
**DX**

Fianchi e fondo del mobile sempre in laccato opaco  
Sides and bottom of the vanity unit always in matt lacquered finish

Seitenteile und Boden der Schränke immer matt lackiert

Côtes et fond du meuble toujours en finition laque mat

Боковины и дно тумбы всегда покрыты матовым лаком

Sifone salvaspazio cod. 0ACTSFS00000000 obbligatorio fornito di serie con il mobile. **Mandatory space-saver trap code 0ACTSFS00000000** supplied as standard with the vanity unit

WT-Unterschrank mit Platzsparendem Siphon Art. 0ACTSFS00000000 standardmäßig ausgestattet Siphon "gain de place" réf.

0ACTSFS00000000 fourni avec le meuble sous-vasque Компактный сифон 0ACTSFS00000000 обязательно идет в комплекте

CAT. 0 - N - Nobilitato Legno / Melamine wood / Melamin Holz / Méla miné bois / под дерево

Nobilitato Colorato / Melamine coloured / Melamin farbig / Méla miné coloré / цветная панель

CAT. 1 - M Laccato opaco / Matt lacquered / Matt lackiert / Laqué mat / Лак матовый

CAT 7 - P Pelle / Leather / Leder / Cuir / Кожа

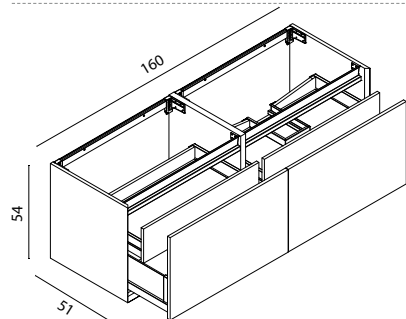

## Mobile portalavabo sospeso con 2 cassetti + 2 cassetti interni

Wall mounted vanity with 2 drawers and 2 inside drawers  
Waschtischunterschrank mit 2 Schubladen mit 2 Innenschubladen  
Meuble sous-vasque suspendu avec 2 tiroirs et avec 2 tiroirs à l'anglaise  
Тумба навесная с 2 ящиками + 2 внутренних ящика

Finitura Frontale Cassetto / Front drawer finishes / Ausführung der Schubladenfronten  
/ Finitions des façades des tiroirs / Отделка фасада ящика

Dimensioni / Dimension / Maße Codice / Code / Artikel  
Dimension / Размеры Code / Код  
L 160 P 51 H 54 0SMCP5305451160

Prezzo / Price / Preis / Prix / Цена		
0	1	7
2.615	2.933	3.465

## > Top con lavabo integrato

Top with integrated washbasins / Waschtisch  
Plan avec vasque intégrée / Столешница с интегрированной раковиной

Tipologia Lavabo / Washbasin type / Modell vom Waschtisch / Typologie lavabo / Тип раковины

**KARL**  
Matt White Resin  
W 55 x P 31 cm



**NICK 1**  
Matt Purefeel  
W 50 x H 31 cm



**EDY 1**  
Matt Purefeel  
W 50 x H 31,5 cm



**CUT 1**  
Matt Purefeel  
W 48 x H 31 cm



**ROSE**  
Satin Coloured Glass  
W 51 x H 31 cm

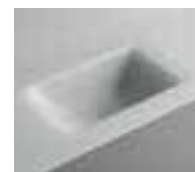

Codice / Code / Artikel / Code / Код - Prezzo / Price / Preis / Prix / Цена

Bianco / White / Weiß / Blanc / Белый				
-	0LVMBRC0000036	0LVMBRC0000068	0LVMBRC0000037	0LVMBV00000023
-	1.252	1.391	1.334	2.550
Colorato / Coloured / Gefärbt / Coloré / Цветного				
	0LVMBRC0000019	0LVMBRC0000032	0LVMBRC0000020	
	1.628	1.809	1.734	



Page 10

# Mobili portalavabo

Vanity unit / Waschtischunterschranke  
Meubles sous-vasque / Тумба для раковины



**L 160 cm**  
**P 51 cm**

Fianchi e fondo del mobile sempre in laccato opaco  
Sides and bottom of the vanity unit always in matt lacquered finish

Seitenteile und Boden der Schränke immer matt lackiert

Côtes et fond du meuble toujours en finition laque mat

Боковины и дно тумбы всегда покрыты матовым лаком

Sifone salvaspazio cod. 0ACTSFS00000000 obbligatorio fornito di serie con il mobile. **Mandatory space-saver trap code 0ACTSFS00000000** supplied as standard with the vanity unit

WT-Unterschrank mit Platzsparendem Siphon Art. 0ACTSFS00000000 standardmäßig ausgestattet Siphon "gain de place" réf.

0ACTSFS00000000 fourni avec le meuble sous-vasque Компактный сифон 0ACTSFS00000000 обязательно идет в комплекте

CAT. 0 - N - Nobilitato Legno / Melamine wood / Melamin Holz / Méla miné bois / под дерево

Nobilitato Colorato / Melamine coloured / Melamin farbig / Méla miné coloré / цветная панель

CAT. 1 - M Laccato opaco / Matt lacquered / Matt lackiert / Laque mat / Лак матовый

CAT 7 - P Pelle / Leather / Leder / Cuir / Кожа

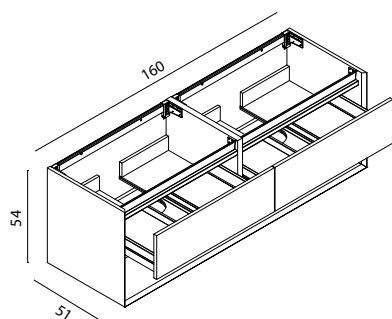

## Mobile portalavabo sospeso con 2 cassetti e vano a giorno

Wall mounted vanity with 2 drawers and 1 open shelf  
Waschtischunterschrank mit 2 Schubladen und 1 offenem Fach  
Meuble sous-vasque suspendu avec 2 tiroirs et avec compartiment ouvert  
Тумба навесная с 2 ящиками + открытая полка

Finitura Frontale Cassetto / Front drawer finishes / Ausführung der Schubladenfronten  
/ Finitions des façades des tiroirs / Отделка фасада ящика

Dimensioni / Dimension / Maße  
Dimension / Размеры  
Codice / Code / Artikel  
Code / Код  
L 160 P 51 H 54 0SMCP6405451160

Prezzo / Price / Preis / Prix / Цена

0	1	7
2.391	2.566	2.908

## > Top con lavabo integrato

Top with integrated washbasins / Waschtisch  
Plan avec vasque intégrée / Столешница с интегрированной раковиной

Tipologia Lavabo / Washbasin type / Modell vom Waschtisch / Typologie lavabo / Тип раковины

**KARL**  
Matt White Resin  
W 55 x P 31 cm



**NICK 1**  
Matt Purefeel  
W 50 x H 31 cm



**EDY 1**  
Matt Purefeel  
W 50 x H 31,5 cm



**CUT 1**  
Matt Purefeel  
W 48 x H 31 cm



**ROSE**  
Satin Coloured Glass  
W 51 x H 31 cm

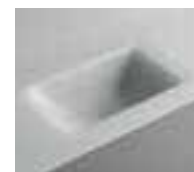

Codice / Code / Artikel / Code / Код - Prezzo / Price / Preis / Prix / Цена

Bianco / White / Weiß / Blanc / Белый

0LVBMBR00000017	0LVBMBRC00000038	0LVBMBRC00000069	0LVBMBRC00000039	0LVBMBV00000024
1.319	1.963	2.241	2.127	3.500

Colorato / Coloured / Gefärbt / Coloré / Цветного

0LVBMBRC00000021	0LVBMBRC00000033	0LVBMBRC00000022
2.552	2.914	2.765



Page 10

# Mobili portalavabo

Vanity unit / Waschtischunterschranke  
Meubles sous-vasque / Тумба для раковины



**L 160 cm**  
**P 51 cm**

Fianchi e fondo del mobile sempre in laccato opaco  
Sides and bottom of the vanity unit always in matt lacquered finish

Seitenteile und Boden der Schränke immer matt lackiert

Côtes et fond du meuble toujours en finition laque mat

Боковины и дно тумбы всегда покрыты матовым лаком

Sifone salvaspazio cod. 0ACTSFS00000000 obbligatorio fornito di serie con il mobile. **Mandatory space-saver trap code 0ACTSFS00000000** supplied as standard with the vanity unit

WT-Unterschrank mit Platzsparendem Siphon Art. 0ACTSFS00000000 standardmäßig ausgestattet Siphon "gain de place" réf.

0ACTSFS00000000 fourni avec le meuble sous-vasque Компактный сифон 0ACTSFS00000000 обязательно идет в комплекте

CAT. 0 - N - Nobilitato Legno / Melamine wood / Melamin Holz / Méla miné bois / под дерево

Nobilitato Colorato / Melamine coloured / Melamin farbig / Méla miné coloré / цветная панель

CAT. 1 - M Laccato opaco / Matt lacquered / Matt lackiert / Laque mat / Лак матовый

CAT 7 - P Pelle / Leather / Leder / Cuir / Кожа

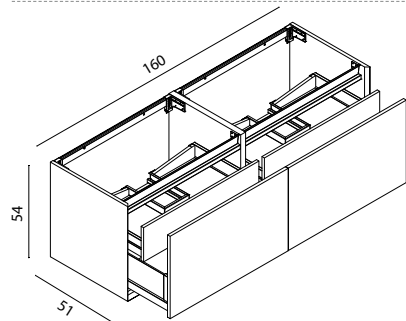

## Mobile portalavabo sospeso con 2 cassetti + 2 cassetti interni

Wall mounted vanity with 2 drawers and 2 inside drawers  
Waschtischunterschrank mit 2 Schubladen mit 2 Innenschubladen  
Meuble sous-vasque suspendu avec 2 tiroirs et avec 2 tiroirs à l'anglaise  
Тумба навесная с 2 ящиками + 2 внутренних ящика

**Finitura Frontale Cassetto / Front drawer finishes / Ausführung der Schubladenfronten**  
/ Finitions des façades des tiroirs / Отделка фасада ящика

**Dimensioni / Dimension / Maße** Codice / Code / Artikel  
Dimension / Размеры Code / Код  
**L 160 P 51 H 54** 0SMCP5405451160

**Prezzo / Price / Preis / Prix / Цена**

0	1	7
2.670	2.988	3.520

## > Top con lavabo integrato

Top with integrated washbasins / Waschtisch  
Plan avec vasque intégrée / Столешница с интегрированной раковиной

**Tipologia Lavabo / Washbasin type / Modell vom Waschtisch / Typologie lavabo / Тип раковины**

**KARL**  
Matt White Resin  
W 55 x P 31 cm



**NICK 1**  
Matt Purefeel  
W 50 x H 31 cm



**EDY 1**  
Matt Purefeel  
W 50 x H 31,5 cm



**CUT 1**  
Matt Purefeel  
W 48 x H 31 cm



**ROSE**  
Satin Coloured Glass  
W 51 x H 31 cm

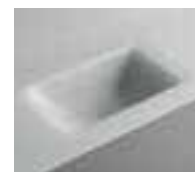

**Codice / Code / Artikel / Code / Код - Prezzo / Price / Preis / Prix / Цена**

**Bianco / White / Weiß / Blanc / Белый**

0LVBMBR00000017	0LVBMBRC00000038	0LVBMBRC00000069	0LVBMBRC00000039	0LVBMBV00000024
1.319	1.963	2.241	2.127	3.500

**Colorato / Coloured / Gefärbt / Coloré / Цветного**

0LVBMBRC00000021	0LVBMBRC00000033	0LVBMBRC00000022
2.552	2.914	2.765



Page 10

# Pensili a giorno

Open-shelving wall units / Offene Regale  
Éléments hauts à jour / Навесные элементы открытые выс

H 80 cm

P 15 cm

**Struttura e mensole del mobile in vetro fumè** / The unit's carcass and shelves are in smoked glass / Struktur und Ablagen des Schrankes aus "smoked" Glas / Structure et étagères du meuble en verre fumé / Структура и полки мебели из дымчатого стекла

**La schiena del pensile può essere realizzato in finitura laccata o in essenza** / The back of the unit could be made in lacquered and wooden finishes Die Rückwand des Hängeschrankes wird in der lackierten oder Holz Ausführung realisiert / Le dos de l'élément haut peut être réalisé en finition laquée ou en finition bois / Задняя стенка колонны может быть изготовлена с отделкой в лакокрасочном покрытии или шпоне

H P L

Codice / Code /  
Artikel / Code / Код

Prezzo / Price / Preis / Prix / Цена

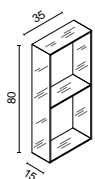

## Pensile a giorno in vetro fumè

Open-shelving wall unit in smoked glass  
Offenes Regal aus Glas in der Ausführung Fume'  
Élément haut ouvert en verre fumé  
Навесной шкаф с открытыми полками из дымчатого стекла

				0	1	2	3	4	5
80	15	35	OCMPPGI08015035_	587	691	-	-	-	-

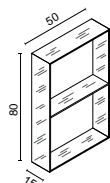

## Pensile a giorno in vetro fumè

Open-shelving wall unit in smoked glass  
Offenes Regal aus Glas in der Ausführung Fume'  
Élément haut ouvert en verre fumé  
Навесной шкаф с открытыми полками из дымчатого стекла

				0	1	2	3	4	5
80	15	50	OCMPPGI08015050_	729	858	-	-	-	-

SMARTCODE



# COMPOSIZIONI A CATALOGO

Catalogue arrangements / Kombinationen vom Katalog  
Compositions sur catalogue / Композиции по каталогу

OASIS

# Composizioni a catalogo

Catalogue arrangements / Kombinationen vom Katalog  
Compositions sur catalogue / Композиции по каталогу

No.	Q.	Codice Code Artikel Code Код	Dimensioni Dimensions Maße Dimensions Размеры	Prezzo Price Preis Prix Цена
-----	----	--	---	--

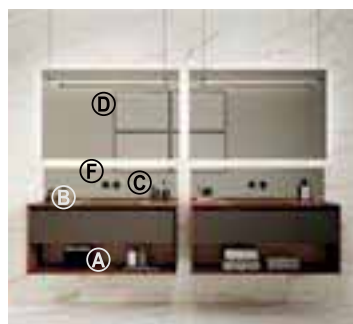

## SM 001 > L 120 P 51 H 205

Finish: matt Ruggine lacquered finish with frontal drawer in Matt Caffè elegance lacquered finish  
Top: top with Edy integrated washbasin  
Mirror: Dali Full

A	1	Vanity unit	0SMCP6005451120	L 120 P 51 H 54	<b>1.691</b>
B	1	Top in Purefeel with Edy integrated washbasin	0LVBMBRC00000027	L 120 P 51	<b>1.592</b>
C	1	Mirror upstand for top	0ALZSPC30026001	L 120 P 2,6 H 30	<b>704</b>
D	1	Dali Full mirror	0DALXX808026180	L 120 P 2,6 H 80	<b>1.134</b>
Tot.					5.121
E	1	Sei lamp	0SEILS100300100	L 100 P 3 H 2,6	<b>1.048</b>
F	1	Basin mixer	0STLELP00101020NR		<b>766</b>
G	1	Concealed valves for wall mounted mixer	0STLILP00101001NR		<b>453</b>

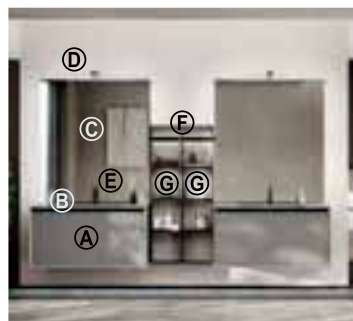

## SM 002 > L 170 P 51 H 215

Finish: matt Grigio elegance lacquered finish with frontal drawer in deluxe leather print P0034  
Top: in coloured Purefeel with Nick integrated washbasin  
Mirror: Dali Full

A	1	Vanity unit	0SMCP5005451105	L 105 P 51 H 54	<b>2.160</b>
B	1	Top in purefeel with Nick integrated washbasin	0LVBMBRC00000007	L 105 P 51	<b>1.330</b>
C	1	Dali Full mirror	0DALXX8__ _ 26120	L 105 P 2,6 H 120	<b>810</b>
Tot.					4.300
D	1	Tetris lamp	0TETAP1006CX055	L 72,5 P 13 H 6	<b>948</b>
E	2	Stilo mixer	0STLMLX01701013_ _		<b>933</b>
F	1	Line bar	0LIN00100300004	L 65 P 3 H 4,4	<b>364</b>
G	2	Vertical wall unit with 1 glass door and 3 open compartments	0LIN01107601030	L 30 P 15 H 76	<b>383</b>
H	1	Wall unit with 1 glass door	0LIN01413001030	L 45 P 15 H 76	<b>2.458</b>

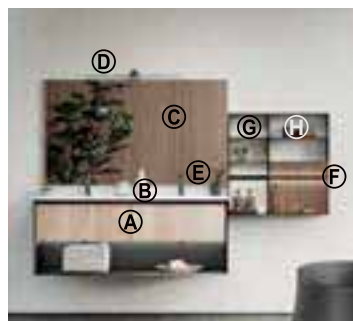

## SM 003 > L 215 P 51 H 185

Finish: matt Antracite Dark lacquered finish with frontal drawer in N0001 Natural Oak melamine wood  
Top: "Karl" integrated top in matt white resin  
Mirror: Easy Full

A	1	Vanity unit	0SMCP6405451160	L 140 P 51 H 54	<b>2.270</b>
B	1	Karl integrated top	0LVBMBR000000014	L 120 P 51	<b>758</b>
C	1	Easy mirror	0ESYXX08025140	L 140 P 2,5 H 80	<b>403</b>
Tot.					3.431
D	1	Tetris lamp	0TETAP1006CX055	L 72,5 P 13 H 6	<b>948</b>
E	1	Stilo mixer	0STLMLX01701013_ _		<b>1.866</b>
F	1	Line bar	0LIN00100300004	L 75 P 3 H 4,4	<b>420</b>
G	1	Vertical wall unit with 3 open compartments	0LIN01107601030	L 30 P 15 H 76	<b>383</b>
H	1	Wall unit with 1 glass door	0LIN01307601045	L 45 P 15 H 76	<b>1.002</b>

# Composizioni a catalogo

Catalogue arrangements / Kombinationen vom Katalog  
Compositions sur catalogue / Композиции по каталогу

No.	Q.	Codice Code Artikel Code Код	Dimensioni Dimensions Maße Dimensions Размеры	Prezzo Price Preis Prix Цена
-----	----	--	---	--

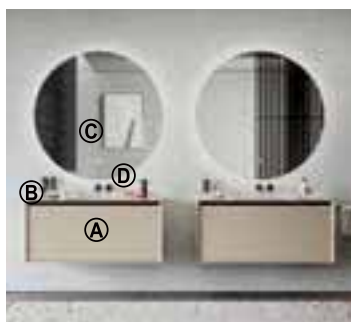

## SM 004 > L 120 P 51 H 236

Finish: matt Tortora Elegance lacquered finish  
Top: top with Nick integrated washbasin  
Mirror: Joyce

A	1	Vanity unit	0SMCP5005451120	L 120 P 51 H 54	<b>1.953</b>
B	1	Top in Purefeel with Nick 1 integrated washbasin	0LVBMBRC0000009	L 120 P 51	<b>1.411</b>
C	1	Joyce mirror	0JOCXX00003120	Ø 120	<b>936</b>
					Tot. 4.300
D	1	Stilo mixer	0STLELP00101020_ _		<b>766</b>
		Concealed valves for wall mounted mixer	0STLILP00101001		<b>453</b>

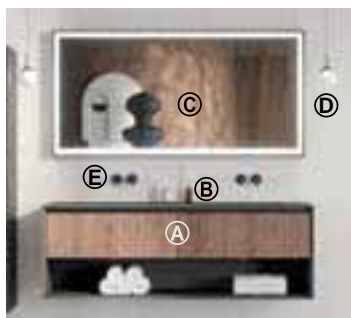

## SM 005 > L 160 P 51 H 198

Finish: matt Grigio Pietra lacquered finish and frontal drawers in N0002 Ancorn melamine wood  
Top: in coloured Purefeel with Nick integrated washbasin  
Mirror: My Sun

A	1	Vanity unit	0SMCP6405451160	L 160 P 51 H 54	<b>2.391</b>
B	1	Coloured top in Purefeel with Nick integrated washbasin	0LVBMBRC0000021	L 160 P 51	<b>2.552</b>
C	1	My sun mirror	0MYSX1008006160	L 160 P 6 H 80	<b>1.658</b>
					Tot. 6.601
D	2	Lume lamps	0LUMLS101200020	L 12 P 12 H 20	<b>1.672</b>
E	2	Stilo mixer	0STLELP00101020_ _		<b>1.532</b>
		Concealed valves for wall mounted mixer	0STLILP00101001		<b>906</b>

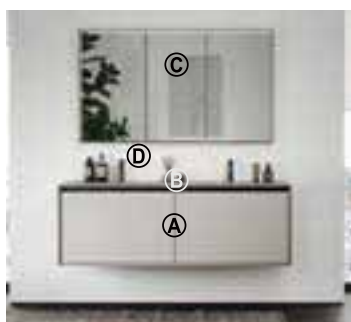

## SM 006 > L 160 P 51 H 202

Finish: matt Castoro lacquered finish and frontal drawers in leather P0013  
Top: in coloured Purefeel with Cut integrated washbasin  
Mirror: Voltaire

A	1	Vanity unit	0SMCP5405451160	L 160 P 51 H 54	<b>3.520</b>
B	1	Coloured top in Purefeel with Cut integrated washbasin	0LVBMBRC0000022	L 160 P 51	<b>2.765</b>
C	1	Voltaire mirror	0VLTXX708019140	L 140 P 16 H 80	<b>2.558</b>
					Tot. 8.843
D	2	Stilo mixer	0STLMLX01701013_ _		<b>1.866</b>

# Composizioni a catalogo

Catalogue arrangements / Kombinationen vom Katalog  
Compositions sur catalogue / Композиции по каталогу

No.	Q.	Codice	Dimensioni	Prezzo
		Code	Dimensions	Price
		Artikel	Maße	Preis
		Code	Dimensions	Prix
		Код	Размеры	Цена



## SM 007 > L 120 P 51 H 200

Finish: matt Nuvola lacquered finish  
Top: "Karl" integrated top in matt white resin  
Mirror: Dali Full

A	1	Vanity unit	0SMCP6105451120	L 120 P 51 H 54	1.750
B	1	"Karl" integrated top	0LVBMBR00000011	L 120 P 51	651
C	1	Dali Full mirror	0DALXX8_ _ _ 26120	L 120 P 2,6 H 105	810
					Tot. 3.211
D	1	Tetris lamp	0TETAP1006CX055		948
E	2	Stilo mixer	0STLMLX01701013_ _		1.866

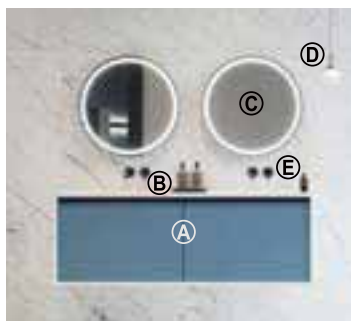

## SM 008 > L 160 P 51 H 185

Finish: matt Bianco Ghiaccio lacquered finish and frontal drawers in Matt Bluette lacquered finish  
Top: "Karl" integrated top in matt white resin  
Mirror: Dream

A	1	Vanity unit	0SMCP5405451160	L 160 P 51 H 54	2.988
B	1	"Karl" integrated top	0LVBMBR00000017	L 160 P 51	1.319
C	2	Dream mirror	0DRMXX0000665	Ø 65	1.222
					Tot. 5.529
D	1	Lume lamp	0LUMLS101200020	L 12 P 12 H 20	836
E	2	Stilo mixer	0STLELP00101020_ _		1.532
		Concealed valves for wall mounted mixer	0STLILP00101001		906



## SM 009 > L 260 P 51 H 250

Finish: Rosso Jaipur lacquered finish  
Top: "Karl" integrated top in matt white resin  
Mirror: Dali Full

A	1	Vanity unit	0SMCP5005451080	L 80 P 51 H 54	1.697
B	1	"Karl" integrated top	0LVBMBR00000007	L 80 P 51	443
C	1	Dali Full mirror	0DALXX8_ _ _ 26160	L 160 P 2,5 H 80	1.008
					Tot. 3.148
D	1	Sei lamp	0SEILS100300100	L 100 P 3 H 2,6	1.048
E	1	Stilo mixer	0STLMLX01701013_ _		933
F	1	Line bar	0LIN00100300004	L 100 P 3 H 4,4	560
G	1	Wall unit with 2 glass doors	0LIN01204001090	L 90 P 15 H 40	1.247



# Composizioni a catalogo

Catalogue arrangements / Kombinationen vom Katalog  
Compositions sur catalogue / Композиции по каталогу

No. Q.	Codice Code Artikel Code Код	Dimensioni Dimensions Maße Dimensions Размеры	Prezzo Price Preis Prix Цена
--------	--	---	--



## SM 010 > L 160 P 51 H 198

Finish: matt Bianco Ghiaccio lacquered finish and frontal drawers in N0003 Ash Oak melamine wood  
Top: "Karl" integrated top in matt white resin  
Mirror: Dali Full

A	1 Vanity unit	0SMCP5405451160	L 160 P 51 H 54	<b>2.670</b>
B	1 "Karl" inetgrated top	0LVBMBR00000017	L 160 P 51	<b>1.319</b>
C	1 Dali Full mirror	0DALXX8_ _ _26160	L 160 P 2,6 H 80	<b>1.008</b>
Tot.				4.997
D	2 Stilo mixer	0STLMLX01701013_ _		<b>1.866</b>

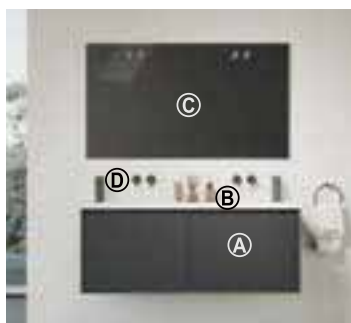

## SM 011 > L 140 P 51 H 203

Finish: matt Antracite Dark lacquered finish  
Top: "Karl" ointegrated top in matt white resin  
Mirror: Paris Square

A	1 Vanity unit	0SMCP5405451140	L 140 P 51 H 54	<b>2.829</b>
B	1 "Karl" inetgrated top	0LVBMBR00000014	L 140 P 51	<b>758</b>
C	1 Paris Square mirror	0PASXC708002140	L 140 P 2,5 H 80	<b>1.231</b>
Tot.				4.818
D	2 Stilo mixer	0STLELP00101020_ _		<b>1.532</b>
	Concealed valves for wall mounted mixer	0STLILP00101001		<b>906</b>

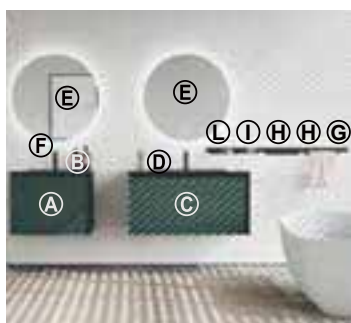

## SM 012 > L 306 P 51 H 208

L 306 P 51 H 208  
Finish: matt Green lacquered finish  
Top: coloured glass with Rose integrated washbasin  
Mirror: Joyce

A	1 Vanity unit	0SMCP5005451070	L 70 P 51 H 54	<b>1.631</b>
B	1 Glass top L 70 with Rose integrated washbasin	0LVBMBV00000013	L 70 P 51	<b>1.650</b>
C	1 Vanity unit	0SMCP5005451105	L 105 P 51 H 54	<b>1.856</b>
D	1 Glass top L 105 with Rose integrated washbasin	0LVBMBV00000016	L 105 P 51	<b>2.000</b>
E	2 Joyce mirror	0JOCXXX00003080	Ø 80	<b>1.354</b>
Tot.				8.491
F	2 Stilo mixer	0STLMLX01701013_ _		<b>1.866</b>
G	1 Line bar	0LIN00100300004	L 150 P 3 H 4,4	<b>840</b>
H	2 Towel rail	0LIN00400300045	L 45 P 9 H 2,4	<b>178</b>
I	1 Tumbler holder	0LIN00800301001	L 15 P 11 H 2,5	<b>67</b>
L	1 Shelf	0LIN00500301028	L 28 P 13 H 2,5	<b>73</b>



# TOP E LAVABI

Top and washbasins / Waschtische und Aufsatzbecken  
Plans et plans vasques / Столешницы и раковины



TOP p. 51,5 - 52,7

OASIS

# Note importanti

Important notes / Wichtige Hinweise  
Notes importantes / Важные примечания

---

## IT

Tutti i lavabi/top integrati vengono forniti di serie con 1 foro rubinetto diametro 35 mm.  
Al fine di evitare infiltrazioni e facilitare la pulizia tutti i top integrati sono forniti di serie con uno sbordo di qualche millimetro rispetto al mobile.  
Questa è una caratteristica produttiva e pertanto non può essere contestata.  
Vi preghiamo di indicare al momento dell'ordine eventuali installazioni in nicchia.  
Tutte le dimensioni presenti sul listino sono da ritenersi puramente indicative poiché ogni materiale e finitura sono soggetti a tolleranze di natura tecnica.  
Nei lavabi / top integrati in Purefeel e Lightfeel colorati, il copripiletta non è mai logato.

## UK

As standard, all our washbasins/integrated tops are supplied with one, 35 mm diameter, tap-hole cut-out.  
To prevent infiltrations and ease cleaning, the edges of all our integrated tops extend beyond the sides of the vanity unit as standard.  
This is a specific feature of our products that cannot be disputed.  
When ordering, please inform us of any alcove-fitted units.  
All the dimensions provided in this price list are purely indicative because each material and finish is subject to technical tolerance margins.  
In Purefeel and Lightfeel washbasins/integrated tops, the drain cover never has the logo.

## DE

Alle integrierten Waschtische werden standardmäßig mit einem Hahnloch von 35 mm geliefert.  
Um Infiltrationen zu vermeiden und die Reinigung zu erleichtern, werden die Waschtische standardmäßig mit einem Abstand von wenigen Millimetern zum Möbel geliefert.  
Dies ist ein produktives Merkmal und kann daher nicht reklamiert werden.  
Bitte geben Sie zum Zeitpunkt der Bestellung alle Installationen in der Nische an.  
Alle Maße auf der Preisliste sind rein indikativ, da jedes Material und jede Oberfläche technischen Toleranzen unterliegt.  
Für die gefärbten Waschtische aus Purefeel und Lightfeel die Abdeckung der Stöpe ist ohne Logo.

## FR

Tous les lavabos / plans intégrés sont livrés en standard avec 1 trou de robinet de 35 mm de diamètre.  
Afin d'éviter les infiltrations et de faciliter le nettoyage, tous les plans intégrés sont fournis en standard avec un débordement de quelques millimètres par rapport au meuble.  
Ceci est une caractéristique productive et par conséquent ne peut faire l'objet d'une réclamation.  
Veuillez indiquer lors de la commande l'éventuelle installation dans une niche.  
Toutes les dimensions de la liste de prix doivent être considérées à titre purement indicatif, car chaque matériau et chaque finition sont soumis à des tolérances techniques.  
Dans les lavabos/plans intégrés en Purefeel et Lightfeel colorés, le cache-vidange n'est jamais marqué.

## RU

Все интегрированные столешницы/раковины в стандарте поставляются с 1 отверстием для смесителя диаметром 35 мм.  
Во избежание проникновения воды и для облегчения ухода все столешницы с интегрированными раковинами в стандарте поставляются с небольшим зазором на несколько миллиметров по сравнению с тумбой.  
Данная характеристика производства не может быть оспорена.  
Пожалуйста, укажите при заказе, если мебель должны быть установлена в нишу.  
Все размеры прайс листа - ориентировочные, поскольку для каждого материала имеются технические допуски.  
В раковинах/ интегрированных столешницах из цветных композитных материалов Пурефил и Лайтфил крышка слива поставляется без логотипа.

# Calcolo del prezzo al metro lineare per top con vasca integrata

Calculation of the price per linear meter for top with integrated washbasin / Preis pro Laufmeter für Waschtische / Calcul du prix au mètre linéaire pour plateaux avec vasque intégrée / Расчет цены за погонный метр для столешницы с интегрированной раковиной

## Esempio example / Beispiel / Exemple / Пример

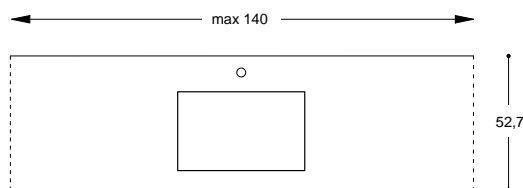

### Top in Purefeel L 140 cm P 51,5 H 1,2

Purefeel top W 140 W 51,5 H 1,2 cm  
Waschtisch aus Purefeel L 140 P 51,5 H 1,2 cm  
Plan en Purefeel L 140 P 51,5 H 1,2 cm  
Столешница из композитного матового материала белого цвета Purefeel дл.140 гл.51,5 выс.1,2 см

- > 1 **Lunghezza totale del top moltiplicata per il prezzo al metro lineare** 1,41 mt x € 416 = € 587  
Total top length, multiplied by the linear meter price / Gesamtlänge des Waschtisches mit dem Preis pro Laufmeter multipliziert / Largeur totale du plan multipliée par le prix au mètre linéaire / Общая длина столешницы, умноженная на цену за погонный метр

- > 2 **Vasca in Purefeel "Nick 1"** € 586  
Purefeel washbasin Nick 1 / Waschbecken aus Purefeel Nick 1 / Vasque en Purefeel "Nick 1"  
Раковина Nick 1 из композитного матового материала белого цвета Purefeel

**Prezzo totale** € 1.173  
Total price / Prix total / Gesamtpreis / Итоговая цена

## Esempio example / Beispiel / Exemple / Пример

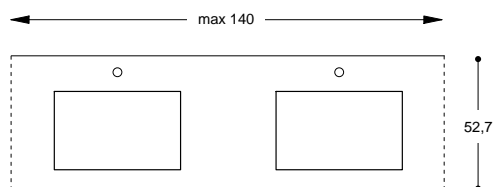

### Top in Purefeel L 140 P 51,5 H 1,2 - DOPPIO LAVABO

Purefeel top W 140 D 51,5 H 1,2 cm - DOUBLE WASHBASIN  
Waschtisch aus Purefeel L 140 P 51,5 H 1,2 cm mit DOPPELWASCHBECKEN  
Plan en Purefeel L 140 P 51,5 H 1,2 cm - DOUBLE VASQUE  
Столешница из композитного матового материала белого цвета Purefeel дл. 140 гл. 51,5 выс. 1,2 см с ДВУМЯ РАКОВИНАМИ

- > 1 **Lunghezza totale del top moltiplicata per il prezzo al metro lineare** 1,41 mt x € 416 = € 587  
Total top length, multiplied by the linear meter price / Gesamtlänge des Waschtisches mit dem Preis pro Laufmeter multipliziert / Largeur totale du plan multipliée par le prix au mètre linéaire / Общая длина столешницы, умноженная на цену за погонный метр

- > 2 **Doppia vasca in Purefeel "Nick 1"** € 1.297  
Double NICK 1 washbasin in Purefeel / Doppelwaschbecken aus Purefeel Nick 1 / Double vasque NICK 1 en Purefeel / Столешница из Пурефила с двумя интегрированными раковинами Nick 1

**Prezzo totale** € 1.884  
Total price / Prix total / Gesamtpreis / Итоговая цена

EDEN - PROFILO - FOREVER



P TOP

51,5 - 52,7



# Vasche per lavabi integrati

Integrated basins / Waschbecken für die waschtische /  
Vasques pour plans integres / Раковины для интегрированных столешниц

**P TOP**
**51,5 - 52,7**

## Purefeel bianco opaco e colorato opaco

Matt white and matt coloured purefeel / Purefeel in weiß matt oder in mattfarben /  
Purefeel blanc mat et colore mat / Purefeel (пурефил) матовый белый или  
цветной композитный камень

### NICK

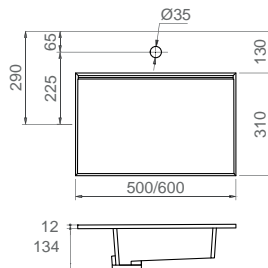

NICK 1 - W 50 x P 31 cm  
NICK 2 - W 60 x P 31 cm

**Vasca a scarico continuo senza troppo pieno** / Basin with continuous flow waste without overflow /  
Waschbecken ohne Überlauf /  
Vasque à écoulement libre sans trop plein / Раковина без перелива, с непрерывным сливом

### EDY

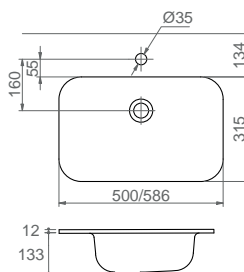

EDY 1 - W 50 x P 31,5 cm  
EDY 2 - W 58,6 x P 31,5 cm

**Vasca con troppo pieno e piletta click-clack con logo Oasis nella stessa finitura del lavabo. In caso di vasca colorata, la piletta è priva del logo Oasis.** / Basin with overflow and click-clack waste with Oasis logo, in the same finish as the washbasin. In the case of coloured basins, the waste does not have a logo /  
Waschbecken mit Überlauf und Click-Clack Ablaufgarnitur mit Oasis-Logo aus demselben Material wie das Waschbecken. Bei farbigen Waschbecken ist die Ablaufgarnitur ohne Oasis Logo. / Vasque avec trop-plein équipée de bonde clic-clac avec le logo Oasis dans la même finition que le lavabo. En cas de vasque colorée, la bonde est fournie sans le logo Oasis. / Раковина с переливом и донным клапаном click-clack с логотипом Oasis, в случае цветной раковины крышка донного клапана click-clack поставляется без логотипа.

### CUT

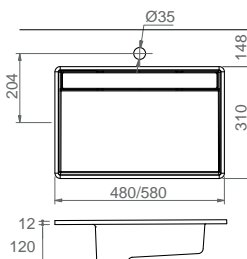

CUT 1 - W 48 x P 31 cm  
CUT 2 - W 58 x P 31 cm

**Vasca a scarico continuo senza troppo pieno, completa di piletta e coperchio ispezionabile** / Basin with continuous flow drain without overflow, including waste and inspection cover /  
Waschbecken ohne Überlauf, mit Ablaufrinne und abnehmbarer Abdeckung. / Vasque à écoulement libre sans trop plein, avec bonde incluse et couvercle inspectable / Раковина без перелива, с непрерывным сливом, в комплекте со съёмной крышкой



# Vasche per lavabi integrati

Integrated basins / Waschbecken für die waschtische /  
Vasques pour plans integres / Раковины для интегрированных столешниц

P TOP

51,5 - 52,7

EDEN - PROFILO - FOREVER

## Geacril bianco lucido

Glossy white geacril / Geacril weiß glänzend / zeacril blanc brillant /  
Geacril (геакрил) белый глянцевый композитный камень

### NICK

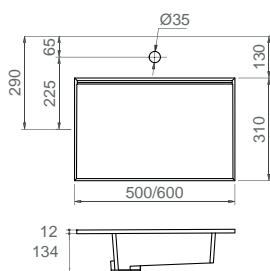

NICK 1 - W 50 x P 31 cm  
NICK 2 - W 60 x P 31 cm

**Vasca a scarico continuo senza troppo pieno** / Basin with continuous flow waste without overflow / Waschbecken ohne Überlauf / Vasque à écoulement libre sans trop plein / Раковина без перелива, с непрерывным сливом

### EDY

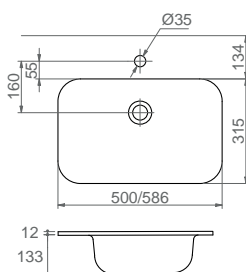

EDY 1 - W 50 x P 31,5 cm  
EDY 2 - W 58,6 x P 31,5 cm

**Vasca con troppo pieno e piletta click-clack con logo Oasis nella stessa finitura del lavabo. In caso di vasca colorata, la piletta è fornita senza logo Oasis** / Basin with overflow and click-clack waste with Oasis logo, in the same finish as the washbasin. In the case of coloured basins, the waste does not have a logo / Waschbecken mit Überlauf und Click-Clack Ablaufgarnitur mit Oasis-Logo aus demselben Material wie das Waschbecken. Bei farbigen Waschbecken ist die Ablaufgarnitur ohne Oasis Logo / Vasque avec trop-plein équipée de bonde clic-clac avec le logo Oasis dans la même finition que le lavabo. En cas de vasque colorée, la bonde est fournie sans le logo Oasis. / Раковина с переливом и донным клапаном click-clack с логотипом Oasis в той же отделке, что и раковина, в случае цветной раковины крышка донного клапана click-clack поставляется без логотипа.

### CUT

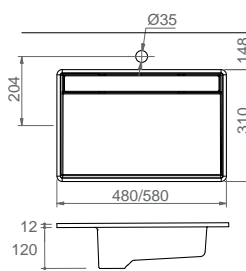

CUT 1 - W 48 x P 31 cm  
CUT 2 - W 58 x P 31 cm

**Vasca a scarico continuo senza troppo pieno, completa di piletta e coperchio amovibile.** / Basin with continuous flow drain without overflow, including waste and inspection cover / Waschbecken ohne Überlauf, mit Ablaufrinne und abnehmbarer Abdeckung. / Vasque à écoulement libre sans trop plein, avec bonde incluse et couvercle amovible. / Раковина без перелива, с непрерывным сливом, в комплекте со съёмной крышкой.

# Vasche per lavabi integrati

Integrated basins / Waschbecken für die waschtische / Vvasques pour plans integres / Раковины для интегрированных столешниц

P TOP

51,5 - 52,7

## Lightfeel bianco opaco e colorato opaco

Matt white and matt coloured lightfeel / Lightfeel in weiß matt oder in mattfarben / Lightfeel blanc mat et colore mat / Lightfeel (пурефил) матовый белый или цветной композитный камень

### DROP

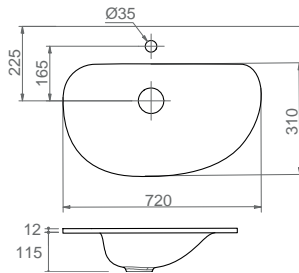

DROP - W 72 x D 31 cm

**Vasca a scarico continuo senza troppo pieno, completa di piletta con logo Oasis nella stessa finitura del lavabo. Orientamento della vasca disponibile solo nel verso visibile nella foto.** / Basin with continuous flow drain without overflow, including waste with Oasis logo in the same finish as the washbasin. Available only in the handing shown in the image. / Waschbecken ohne Überlauf, inklusive Ablaufgarnitur mit Oasis-Logo aus demselben Material wie das Waschbecken. / Vasque à écoulement libre sans trop plein, équipée de bonde avec le logo Oasis dans la même finition que le lavabo. Orientation de la vasque disponible dans le sens visible sur la photo uniquement. / Раковина без перелива, с непрерывным сливом в комплекте с крышкой с логотипом Oasis того же цвета, что и раковина.

### CIRCLE

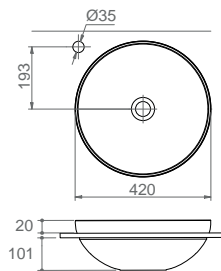

CIRCLE - Ø42 cm

**Vasca a scarico continuo senza troppo pieno, completa di piletta con logo Oasis nella stessa finitura del lavabo.** / Basin with continuous flow drain without overflow, including waste with Oasis logo in the same finish as the washbasin. / Waschbecken ohne Überlauf, inklusive Ablaufgarnitur mit Oasis-Logo aus demselben Material wie das Waschbecken. / Vasque à écoulement libre sans trop plein, équipée de bonde avec le logo Oasis dans la même finition que le lavabo. / Раковина без перелива, с непрерывным сливом в комплекте с крышкой с логотипом Oasis того же цвета, что и раковина.

# Vasche per lavabi integrati

Integrated basins / Waschbecken für die waschtische / Vvasques pour plans integres / Раковины для интегрированных столешниц

P TOP

51,5 - 52,7

EDEN - PROFILO - FOREVER

## Corian

Corian / Corian / Corian / (Кориан) белый матовый

## PAUL

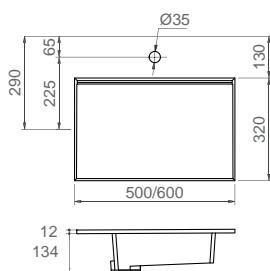

PAUL 1 - W 50 x D 32 cm

PAUL 2 - W 60 x D 32 cm

**Vasca a scarico continuo senza troppo pieno / Basin with continuous flow waste, without overflow / Waschbecken ohne Überlauf / Vasque à écoulement libre sans trop-plein / Раковина без перелива, с непрерывным сливом**

## HARRY

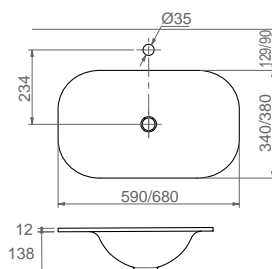

HARRY 1 - W 59 x D 34 cm

HARRY 2 - W 68 x D 38 cm

**Vasca a scarico continuo senza troppo pieno, completa di piletta con logo Oasis nella stessa finitura del lavabo. / Basin with continuous flow drain without overflow, including waste with Oasis logo in the same finish as the washbasin. / Waschbecken ohne Überlauf, inklusive Ablaufgarnitur mit Oasis-Logo aus demselben Material wie das Waschbecken. / Vasque à écoulement libre sans trop-plein, équipée de bonde avec le logo Oasis dans la même finition que le lavabo. / Раковина без перелива, с непрерывным сливом в комплекте с крышкой с логотипом Oasis того же цвета, что и раковина**

# Vasche per lavabi integrati

Integrated basins / Waschbecken für die waschtische / Vvasques pour plans integres / Раковины для интегрированных столешниц

P TOP

51,5 - 52,7

## Gres

Porcelain Stone / Feinsteinzeug / Gres Cerame / Керамогранит

## ROCK

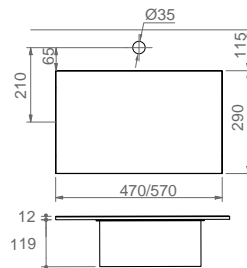

ROCK 1 - W 47 x D 29 cm  
ROCK 2 - W 57 x D 29 cm

### Vasca a scarico continuo senza troppo pieno con fondo amovibile.

/ Basin with continuous flow waste without overflow, complete with removable base. / Waschbecken ohne Überlauf mit abnehmbarem Boden / Vasque à écoulement libre sans trop-plein avec fond amovible. / Раковина с непрерывным сливом, без перелива, в комплекте со съёмным дном

## Fenix

Fenix / Fenix / Fenix / Феникс

## HANNA

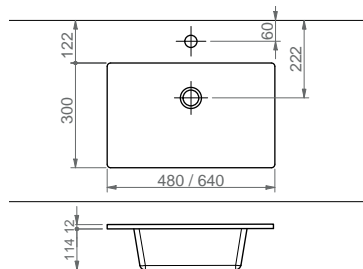

HANNA 1 - W 48 x D 30 cm  
HANNA 2 - W 68 x D 30 cm

### Vasca a scarico continuo senza troppo pieno completa di piletta cromata. A richiesta, con sovrapprezzo, fornita di fondo amovibile.

/ Basin with continuous flow drain without overflow, supplied with chrome waste. On request, at an additional charge, a removable base can be supplied / Waschbecken ohne Überlauf mit Ablaufgarnitur in der Ausführung Chrom. Auf Anfrage und mit Preiszuschlag wird das Waschbecken mit abnehmbarem Boden geliefert. / Vasque à écoulement libre sans trop-plein avec bonde chromée. Sur demande, avec supplément de prix, fournie avec un fond amovible. / Раковина без перелива с непрерывным хромированным сливом



# Vasche per lavabi integrati

Integrated basins / Waschbecken für die waschtische / Vvasques pour plans integres / Раковины для интегрированных столешниц

P TOP

51,5 - 52,7

EDEN - PROFILO - FOREVER

## Vetro

Glass / Glas / Verre / Стекло

## ROSE

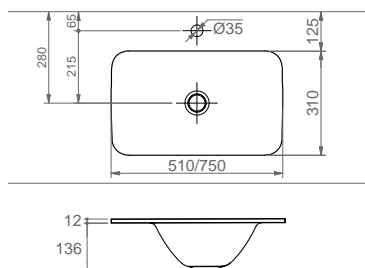

ROSE 1 - W 51 x D31 cm  
ROSE 2 - W75 x D31 cm

**Vasca a scarico continuo senza troppo pieno, completa di piletta con logo Oasis nella stessa finitura del lavabo.** / Basin with continuous flow waste, without overflow / Waschbecken ohne Überlauf, inklusive Ablaufgarnitur mit Oasis-Logo aus demselben Material wie das Waschbecken. / Vasque à écoulement libre sans trop plein, équipée de bonde avec le logo Oasis dans la même finition que le lavabo / Раковина без перелива, с непрерывным сливом в комплекте с крышкой с логотипом Oasis того же цвета, что и раковина

## Ceramica

Ceramic / Keramik / Céramique / Керамика

## KIM

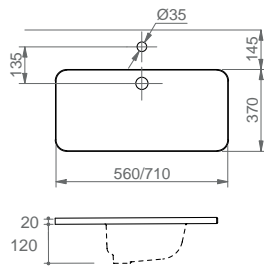

KIM 1 - W 56 x P 37 cm  
KIM 2 - W 71 x P 37 cm

**Lavabo in ceramica ad incasso sottopiano, senza piletta e con troppo pieno** / Under countertop basin in ceramic without waste. With overflow / Unterbauwaschbecken aus Keramik mit Überlauf ohne Ablaufgarnitur / Vasque en céramique à encastrer par-dessous, sans bonde et avec trop-plein / Раковина керамическая, встраиваемая под столешницу, без сливного устройства, со сливом - переливом

# Piano in Purefeel bianco opaco con lavabo integrato

**1 VASCA**  
Basin / Waschbecken /  
Vasque / Раковина

**P TOP**

Top with integrated washbasin in matt white Purefeel / Waschtisch aus Purefeel in Weiß matt mit integriertem Waschbecken / Plan en Purefeel blanc mat avec vasque intégrée / Столешница с интегрированной раковиной из матового композитного камня белого цвета Purefeel (Пурефил).

**51,5 - 52,7**

Per le caratteristiche tecniche dei lavabi vedi pag. 150 / For the technical characteristics of the washbasins see pages 150 / Die technischen Merkmale der Waschtische sind auf den Seiten 150 angegeben / Pour les caractéristiques techniques des lavabos voir les pages 148 / Технические характеристики раковины см. на странице 150

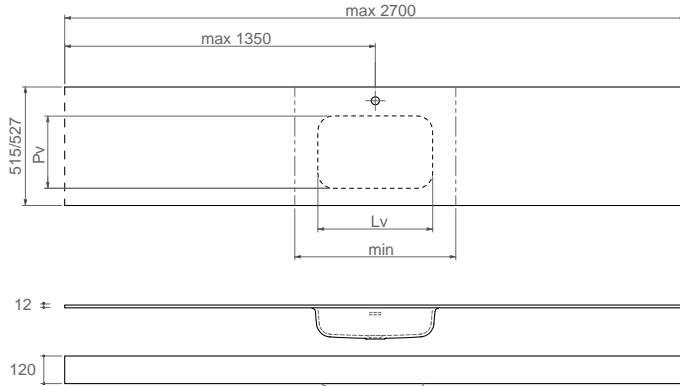
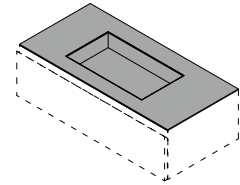

Nick

**Top / Top / Waschtische / Plans / Столешницы**

H	Code / Code / Artikel / Code / Код	Prezzo metro lineare Linear meter price Prix mètre linéaire Preis pro Meter Цена столешницы за погонный метр
H 1,2	0TINPUR5_01200_	<b>416</b>
H 12	0TINPUR5_12000_	<b>726</b>

**Lavabi / Washbasins / Waschtische / Vasques / Раковины**

Code / Code / Artikel / Code / Код	Pv	Lv	Min	Prezzo / Price / Prix / Preis / цена
Nick 1 0VSCPUR00000001	32	50	70	<b>586</b>
Nick 2 0VSCPUR00000002	31	60	80	<b>586</b>



Edy

H 1,2	0TINPUR5_01200_	<b>416</b>
H 12	0TINPUR5_12000_	<b>726</b>

Edy 1 0VSCPUR00000004	31,5	50	70	<b>725</b>
Edy 2 0VSCPUR00000005	31,5	58,6	80	<b>725</b>



Cut

H 1,2	0TINPUR5_01200_	<b>416</b>
H 12	0TINPUR5_12000_	<b>726</b>

Cut 1 0VSCPUR00000007	31	48	70	<b>668</b>
Cut 2 0VSCPUR00000008	31	58	80	<b>668</b>

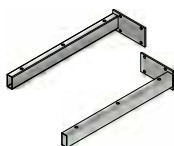

**Staffe di supporto per top H 12 cm**

Support brackets for top H 12cm / Halterung für Waschtisch H 12cm / Supports pour lavabo de 12 cm d'épaisseur/ Кронштейны

No. Staffe / Bracket / Halterungen / Supports / Кронштейны	Code / Code / Artikel / Code / Код	Prezzo / Price / Preis / Prix / цена
2	0CMPSTF00640012	<b>95</b>

L Top	No. staffe/Brackets/Halterungen/Supports/ Кронштейны
60-120	2
121-144	4
144-270	6

# Piano in Purefeel bianco opaco con lavabo integrato

**2 VASCHE**  
Basins / Waschbecken /  
Vasques / Раковины

**P TOP**

**51,5 - 52,7**

Top with integrated washbasin in matt white Purefeel / Waschtisch aus Purefeel in Weiß matt mit integriertem Waschbecken / Plan en Purefeel blanc mat avec vasque intégrée / Столешница с интегрированной раковиной из матового композитного камня белого цвета Purefeel (Пурефил).

Per le caratteristiche tecniche dei lavabi vedi pag. 150 / For the technical characteristics of the washbasins see pages 150 / Die technischen Merkmale der Waschtische sind auf den Seiten 150 angegeben / Pour les caractéristiques techniques des lavabos voir les pages 148 / Технические характеристики раковины см. на странице 150

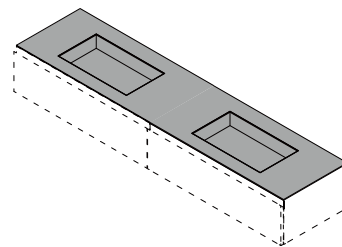

**EDEN - PROFILO - FOREVER**

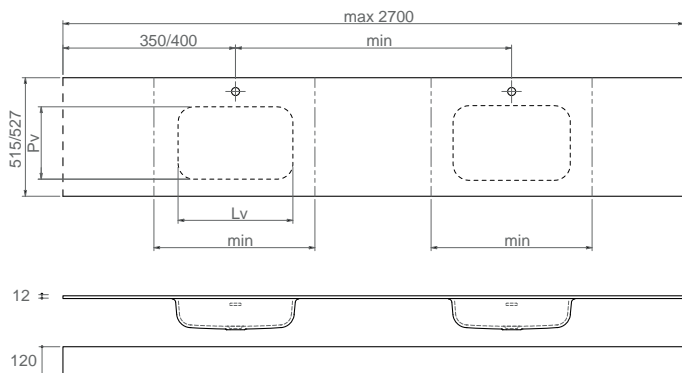

## Top / Top / Waschtische / Plans / Столешницы

H	Codice / Code / Artikel / Code / Код	Prezzo metro lineare Linear meter price Prix mètre linéaire Preis pro Meter Цена столешницы за погонный метр
H 1,2	0TINPUR5_01200_	<b>416</b>
H 12	0TINPUR5_12000_	<b>726</b>

## Lavabi / Washbasins / Waschtische / Vasques / Раковины

Codice / Code / Artikel / Code / Код	Pv	Lv	Min	Prezzo / Price / Prix / Preis / цена
Nick 1 0VSCPUR0000011 (x2)	31	50	70	<b>1.297</b>
Nick 2 0VSCPUR0000012 (x2)	31	60	80	<b>1.297</b>

H 1,2	0TINPUR5_01200_	<b>416</b>
H 12	0TINPUR5_12000_	<b>726</b>

Edy 1 0VSCPUR0000014 (x2)	31,5	50	70	<b>1.575</b>
Edy 2 0VSCPUR0000015 (x2)	31,5	58,6	80	<b>1.575</b>

H 1,2	0TINPUR5_01200_	<b>416</b>
H 12	0TINPUR5_12000_	<b>726</b>

Cut 1 0VSCPUR0000017 (x2)	31	48	70	<b>1.461</b>
Cut 2 0VSCPUR0000018 (x2)	31	58	80	<b>1.461</b>

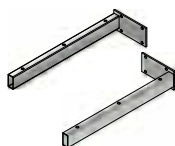

## Staffe di supporto per top H 12 cm

Support brackets for top H 12cm / Halterung für Waschtisch H 12cm / Supports pour lavabo de 12 cm d'épaisseur/

No. Staffe / Bracket / Halterungen / Supports / Кронштейны	Codice / Code / Artikel / Code / Код	Prezzo / Price / Preis / Prix / цена
2	0CMPSTF00640012	<b>95</b>

L Top	No. staffe/Brackets/Halterungen/Supports/ Кронштейны
60-120	2
121-144	4
144-270	6

# Piano in Purefeel colorato opaco con lavabo integrato

Top with integrated washbasin in matt coloured Purefeel / Waschtisch aus Purefeel in Mattfarbe mit integriertem Waschbecken / Plan en Purefeel coloré mat avec vasque intégrée / Столешница с интегрированной раковиной из матового цветного композитного камня Purefeel (Пурефил)

**1 VASCA**  
Basin / Waschbecken /  
Vasque / Раковина

**P TOP**

**51,5 - 52,7**

Per le caratteristiche tecniche dei lavabi vedi pag. 150 / For the technical characteristics of the washbasins see pages 150 / Die technischen Merkmale der Waschtische sind auf den Seiten 150 angegeben / Pour les caractéristiques techniques des lavabos voir les pages 148 / Технические характеристики раковины см. на странице 150

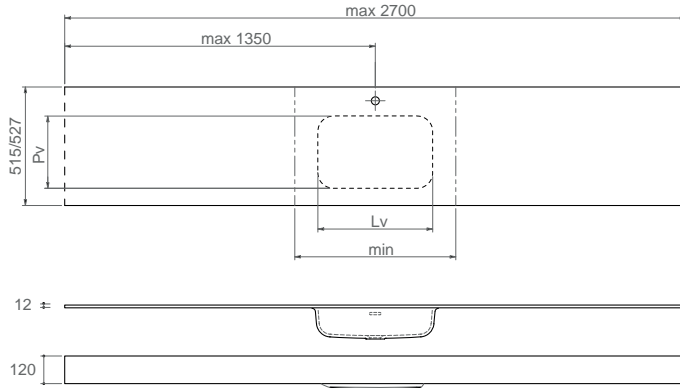
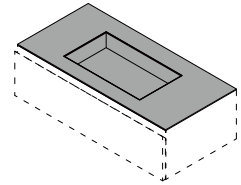

Page 10



Nick

**Top / Top / Waschtische / Plans / Столешницы**

H	Code / Code / Artikel / Code / Код	Prezzo metro lineare Linear meter price Prix mètre linéaire Preis pro Meter Цена столешницы за погонный метр
H 1,2	0TINPUC5_01200	541
H 12	0TINPUC5_12000	944

**Lavabi / Washbasins / Waschtische / Vasques / Раковины**

Code / Code / Artikel / Code / Код	Pv	Lv	Min	Prezzo / Price / Prix / Preis / цена
Nick 1 0VSCPUC00000001	31	50	70	762
Nick 2 0VSCPUC00000002	31	60	80	762



Edy

H 1,2	0TINPUC5_01200	541
H 12	0TINPUC5_12000	944

Edy 1 0VSCPUC00000004	31,5	50	70	943
Edy 2 0VSCPUC00000005	31,5	58,6	80	943



Cut

H 1,2	0TINPUC5_01200	541
H 12	0TINPUC5_12000	944

Cut 1 0VSCPUC00000007	31	48	70	868
Cut 2 0VSCPUC00000008	31	58	80	868

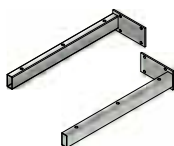

**Staffe di supporto per top H 12 cm**

Support brackets for top H 12cm / Halterungen für Waschtisch H 12cm / Supports pour lavabo de 12 cm d'épaisseur/

No. Staffe / Bracket / Halterungen / Supports / Кронштейны	Code / Code / Artikel / Code / Код	Prezzo / Price / Preis / Prix / цена
2	0CMPSTF00640012	95

L Top	No. staffe/Brackets/Halterungen/Supports/ Кронштейны
60-120	2
121-144	4
144-270	6



# Piano in Purefeel colorato opaco con lavabo integrato

Top with integrated washbasin in matt coloured Purefeel / Waschtisch aus Purefeel in Weiß matt mit integriertem Waschbecken / Plan en Purefeel coloré mat avec vasque intégrée / Столешница с интегрированной раковиной из матового цветного композитного камня Purefeel (Пурефил)

**2 VASCHE**  
Basins / Waschbecken /  
Vasques / Раковины

**P TOP**

**51,5 - 52,7**

Per le caratteristiche tecniche dei lavabi vedi pag. 150 / For the technical characteristics of the washbasins see pages 150 / Die technischen Merkmale der Waschtische sind auf den Seiten 150 angegeben / Pour les caractéristiques techniques des lavabos voir les pages 148 / Технические характеристики раковины см. на странице 150

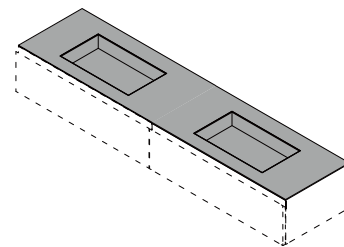
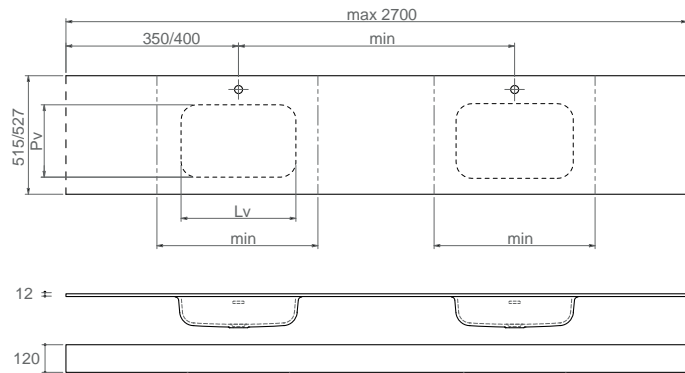

Page 10

**EDEN - PROFILO - FOREVER**



Nick

## Top / Top / Waschtische / Plans / Столешницы

H	Codice / Code / Artikel / Code / Код	Prezzo metro lineare Linear meter price Prix mètre linéaire Preis pro Meter Цена столешницы за погонный метр
H 1,2	0TINPUC5_01200_	<b>541</b>
H 12	0TINPUC5_12000_	<b>944</b>

## Lavabi / Washbasins / Waschtische / Vasques / Раковины

Codice / Code / Artikel / Code / Код	Pv	Lv	Min	Prezzo / Price / Prix / Preis / цена
Nick 1 0VSCPUC00000011 (x2)	31	50	70	<b>1.686</b>
Nick 2 0VSCPUC00000012 (x2)	31	60	80	<b>1.686</b>



Edy

H 1,2	0TINPUC5_01200_	<b>541</b>
H 12	0TINPUC5_12000_	<b>944</b>

Edy 1 0VSCPUC00000014 (x2)	31,5	50	70	<b>2.048</b>
Edy 2 0VSCPUC00000015 (x2)	31,5	58,6	80	<b>2.048</b>



Cut

H 1,2	0TINPUC5_01200_	<b>541</b>
H 12	0TINPUC5_12000_	<b>944</b>

Cut 1 0VSCPUC00000017 (x2)	31	48	70	<b>1.899</b>
Cut 2 0VSCPUC00000018 (x2)	31	58	80	<b>1.899</b>

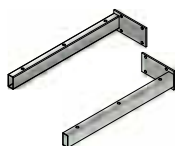

## Staffe di supporto per top H 12 cm

Support brackets for top H 12cm / Halterung für Waschtisch H 12cm / Supports pour lavabo de 12 cm d'épaisseur/

No. Staffe / Bracket / Halterungen / Supports / Кронштейны	Codice / Code / Artikel / Code / Код	Prezzo / Price / Preis / Prix / цена
2	0CMPSTF00640012	95

L Top	No. staffe/Brackets/Halterungen/Supports/ Кронштейны
60-120	2
121-144	4
144-270	6

# Piano in Geacril bianco lucido con lavabo integrato

**1 VASCA**  
Basin / Waschbecken /  
Vasque / Раковина

**P TOP**

**51,5 - 52,7**

Top with integrated washbasin in glossy white Geacril / Waschtisch aus Geacril in Weiß glänzend mit integriertem Waschbecken / Plan en Geacril blanc brillant avec vasque intégrée / Столешница с интегрированной раковиной из глянцевого композитного камня белого цвета Geacril (Геакрил)

Per le caratteristiche tecniche dei lavabi vedi pag. 150 / For the technical characteristics of the washbasins see pages 150 / Die technischen Merkmale der Waschtische sind auf den Seiten 150 angegeben / Pour les caractéristiques techniques des lavabos voir les pages 148 / Технические характеристики раковины см. на странице 150

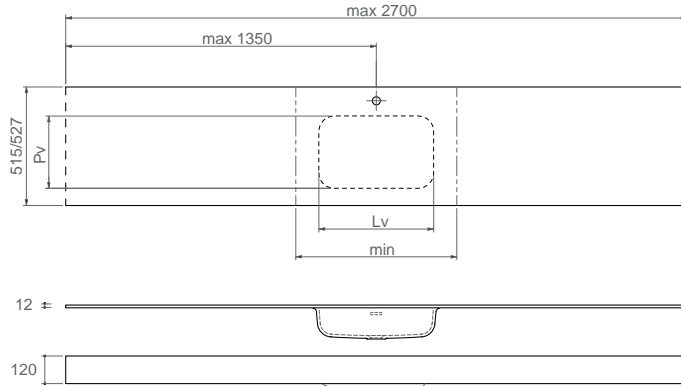
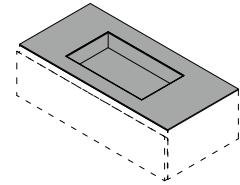

**Top / Top / Waschtische / Plans / Столешницы**

H	Code / Code / Artikel / Code / Код	Prezzo metro lineare Linear meter price Prix mètre linéaire Preis pro Meter Цена столешницы за погонный метр
H 1,2	0TINGCL5_01200_	<b>352</b>
H 12	0TINGCL5_12000_	<b>671</b>

**Lavabi / Washbasins / Waschtische / Vasques / Раковины**

Code / Code / Artikel / Code / Код	Pv	Lv	Min	Prezzo / Price / Prix / Preis / цена
Nick 1 0VSCGCL00000001	31	50	70	<b>586</b>
Nick 2 0VSCGCL00000002	31	60	80	<b>586</b>

H 1,2	0TINGCL5_01200_	<b>352</b>
H 12	0TINGCL5_12000_	<b>671</b>

Edy 1 0VSCGCL00000004	31,5	50	70	<b>725</b>
Edy 2 0VSCGCL00000005	31,5	58,6	80	<b>725</b>

H 1,2	0TINGCL5_01200_	<b>352</b>
H 12	0TINGCL5_12000_	<b>671</b>

Cut 1 0VSCGCL00000007	31	48	70	<b>668</b>
Cut 2 0VSCGCL00000008	31	58	80	<b>668</b>

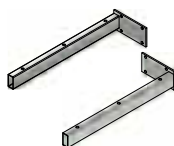

**Staffe di supporto per top H 12 cm**

Support brackets for top H 12cm / Halterungen für Waschtisch H 12cm / Supports pour lavabo de 12 cm d'épaisseur/ Кронштейны

No. Staffe / Bracket / Halterungen / Supports / Кронштейны	Code / Code / Artikel / Code / Код	Prezzo / Price / Preis / Prix / цена
2	0CMPSTF00640012	<b>95</b>

L Top	No. staffe/Brackets/Halterungen/Supports/ Кронштейны
60-120	2
121-144	4
144-270	6

# Piano in Geacril bianco lucido con lavabo integrato

Top with integrated washbasin in glossy white Geacril / Waschtisch aus Geacril in Weiß matt mit integriertem Waschbecken / Plan en Geacril blanc brillant avec vasque intégrée / Столешница с интегрированной раковиной из матового композитного камня белого цвета Geacril (Геакрил)

**2 VASCHE**  
Basins / Waschbecken /  
Vasques / Раковины

**P TOP**

**51,5 - 52,7**

**EDEN - PROFILO - FOREVER**

Per le caratteristiche tecniche dei lavabi vedi pag. 150 / For the technical characteristics of the washbasins see pages 150 / Die technischen Merkmale der Waschtische sind auf den Seiten 150 angegeben / Pour les caractéristiques techniques des lavabos voir les pages 148 / Технические характеристики раковины см. на странице 150

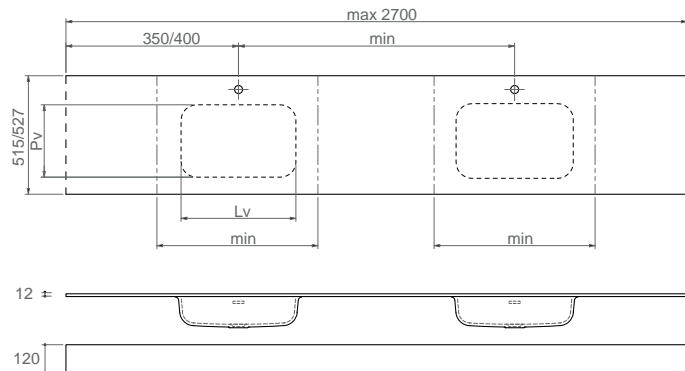
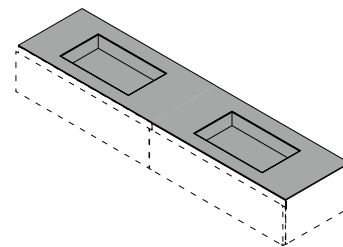

Nick

## Top / Top / Waschtische / Plans / Столешницы

H	Codice / Code / Artikel / Code / Код	Prezzo metro lineare Linear meter price Prix mètre linéaire Preis pro Meter Цена столешницы за погонный метр
H 1,2	0TINGCL5_01200_	<b>352</b>
H 12	0TINGCL5_12000_	<b>671</b>

## Lavabi / Washbasins / Waschtische / Vasques / Раковины

Codice / Code / Artikel / Code / Код	Pv	Lv	Min	Prezzo / Price / Prix / Preis / цена
Nick 1 0VSCGCL00000011 (x2)	31	50	70	<b>1.674</b>
Nick 2 0VSCGCL00000012 (x2)	31	60	80	<b>1.674</b>



Edy

H 1,2	0TINGCL5_01200_	<b>352</b>
H 12	0TINGCL5_12000_	<b>671</b>

Edy 1 0VSCGCL00000014 (x2)	31,5	50	70	<b>1.952</b>
Edy 2 0VSCGCL00000015 (x2)	31,5	58,6	80	<b>1.952</b>



Cut

H 1,2	0TINGCL5_01200_	<b>352</b>
H 12	0TINGCL5_12000_	<b>671</b>

Cut 1 0VSCGCL00000017 (x2)	31	48	70	<b>1.838</b>
Cut 2 0VSCGCL00000018 (x2)	31	58	80	<b>1.838</b>

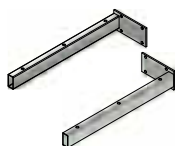

## Staffe di supporto per top H 12 cm

Support brackets for top H 12cm / Halterung für Waschtisch H 12cm / Supports pour lavabo de 12 cm d'épaisseur/

No. Staffe / Bracket / Halterungen / Supports / Кронштейны	Codice / Code / Artikel / Code / Код	Prezzo / Price / Preis / Prix / цена
2	0CMPSTF00640012	95

L Top	No. staffe/Brackets/Halterungen/Supports/ Кронштейны
60-120	2
121-144	4
144-270	6

# Piano in Lightfeel bianco opaco con lavabo integrato

Top with integrated washbasin in matt white Lightfeel / Waschtisch aus Lightfeel in Weiß matt mit integriertem Waschbecken / Plan en Lightfeel blanc mat avec vasque intégrée / Столешница с интегрированной раковиной из матового композитного камня белого цвета Lightfeel (Лайтфил)

**1 VASCA**  
Basin / Waschbecken /  
Vasque / Раковина

**P TOP**

**51,5 - 52,7**

Per le caratteristiche tecniche dei lavabi vedi pag. 152 / For the technical characteristics of the washbasins see pages 152 / Die technischen Merkmale der Waschtische sind auf den Seiten 152 angegeben / Pour les caractéristiques techniques des lavabos voir les pages 152 / Технические характеристики раковины см. на странице 152

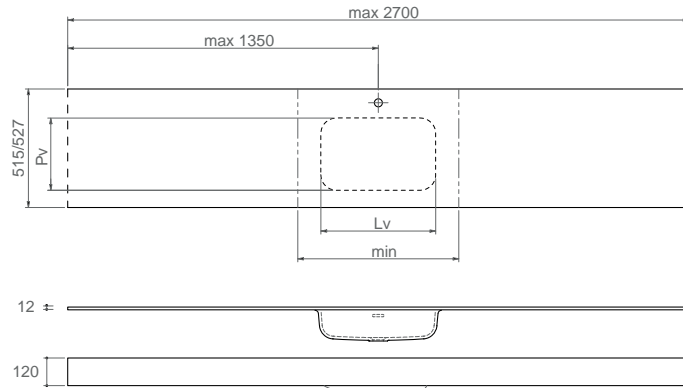
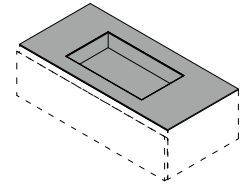

### Top / Top / Waschtische / Plans / Столешницы

H	Codice / Code / Artikel / Code / Код	Prezzo metro lineare Linear meter price Prix mètre linéaire Preis pro Meter Цена столешницы за погонный метр
H 1,2	0TINLGT5_01200_	<b>484</b>
H 12	0TINLGT5_12000_	<b>704</b>

### Lavabi / Washbasins / Waschtische / Vasques / Раковины

Codice / Code / Artikel / Code / Код	Pv	Lv	Min	Prezzo / Price / Prix / Preis / цена
Drop 0VSCLGT00000001	31	72	85	<b>594</b>
Drop 0VSCLGT00000001	31	72	85	<b>594</b>

H 1,2	0TINLGT5_01200_	<b>484</b>
H 12	0TINLGT5_12000_	<b>704</b>

Circle 0VSCLGT00000002	42	42	60	<b>728</b>
Circle 0VSCLGT00000002	42	42	60	<b>728</b>

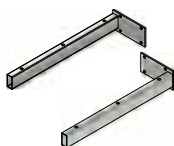

### Staffe di supporto per top H 12 cm

Support brackets for top H 12cm / Halterung für Waschtisch H 12cm / Supports pour lavabo de 12 cm d'épaisseur/

No. Staffe / Bracket / Halterungen / Supports / Кронштейны	Codice / Code / Artikel / Code / Код	Prezzo / Price / Preis / Prix / цена
2	0CMPSTF00640012	<b>95</b>

L Top	No. staffe/Brackets/Halterungen/Supports/ Кронштейны
60-120	2
121-144	4
144-270	6

# Piano in Lightfeel bianco opaco con lavabo integrato

Top with integrated washbasin in matt white Lightfeel / Waschtisch aus Lightfeel in Weiß matt mit integriertem Waschbecken / Plan en Lightfeel blanc mat avec vasque intégrée / Столешница с интегрированной раковиной из матового композитного камня белого цвета Lightfeel (Лайтфил)

**2 VASCHE**  
Basins / Waschbecken /  
Vasques / Раковины

**P TOP**

**51,5 - 52,7**

Per le caratteristiche tecniche dei lavabi vedi pag. 152 / For the technical characteristics of the washbasins see pages 152 / Die technischen Merkmale der Waschtische sind auf den Seiten 152 angegeben / Pour les caractéristiques techniques des lavabos voir les pages 152 / Технические характеристики раковины см. на странице 152

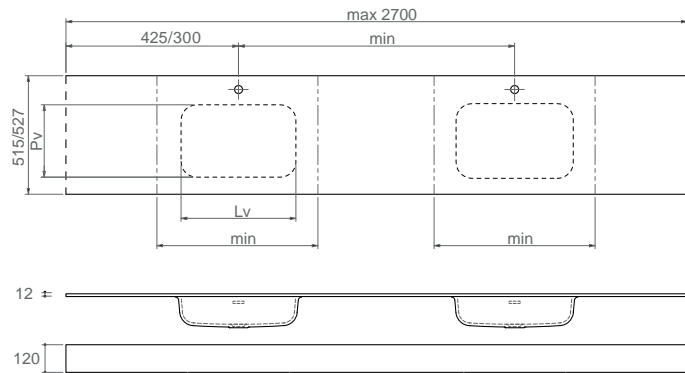
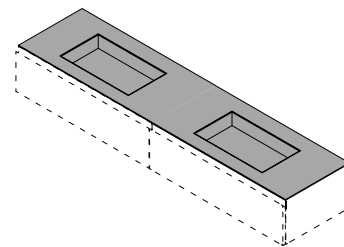

**EDEN - PROFILO - FOREVER**



Drop

#### Top / Top / Waschtische / Plans / Столешницы

H	Code / Code / Artikel / Code / Код	Prezzo metro lineare Linear meter price Prix mètre linéaire Preis pro Meter Цена столешницы за погонный метр
H 1,2	0TINLGT5_01200_	<b>484</b>
H 12	0TINLGT5_12000_	<b>704</b>

#### Lavabi / Washbasins / Waschtische / Vasques / Раковины

Code / Code / Artikel / Code / Код	Pv	Lv	Min	Prezzo / Price / Prix / Preis / цена
Drop 0VSCCLGT00000011 (x2)	31	72	85	<b>1.307</b>
Drop 0VSCCLGT00000011 (x2)	31	72	85	<b>1.307</b>



Circle

H 1,2	0TINLGT5_01200_	<b>484</b>
H 12	0TINLGT5_12000_	<b>704</b>

Circle 0VSCCLGT00000012 (x2)	42	42	60	<b>1.575</b>
Circle 0VSCCLGT00000012 (x2)	42	42	60	<b>1.575</b>

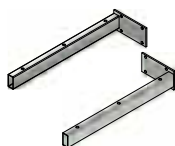

#### Staffe di supporto per top H 12 cm

Support brackets for top H 12cm / Halterung für Waschtisch H 12cm / Supports pour lavabo de 12 cm d'épaisseur/

No. Staffe / Bracket / Halterungen / Supports / Кронштейны	Code / Code / Artikel / Code / Код	Prezzo / Price / Preis / Prix / цена
2	0CMPSTF00640012	<b>95</b>

L Top	No. staffe/Brackets/Halterungen/ Supports/ Кронштейны
60-120	2
121-144	4
144-270	6

# Piano in Lightfeel colorato opaco con lavabo integrato

Top in colored matt Lightfeel with integrated washbasin / Gefärbter Waschtisch aus Lightfeel in der Ausführung matt / Plan en Purefeel coloré mat avec vasque intégrée / Столешница с интегрированной раковиной из Лайтфила цветного матового

**1 VASCA**  
Basin / Waschbecken /  
Vasque / Раковина

**P TOP**

**51,5 - 52,7**

Per le caratteristiche tecniche dei lavabi vedi pag. 152 / For the technical characteristics of the washbasins see pages 152 / Die technischen Merkmale der Waschtische sind auf den Seiten 152 angegeben / Pour les caractéristiques techniques des lavabos voir les pages 152 / Технические характеристики раковины см. на странице 152

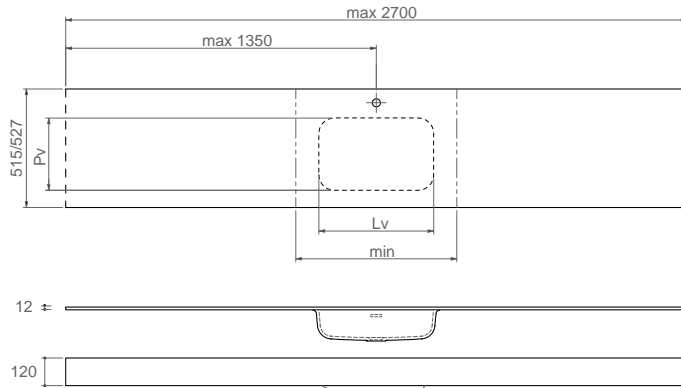
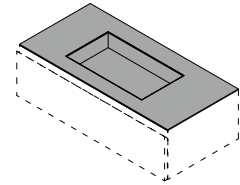

Page 11



Drop

**Top / Top / Waschtische / Plans / Столешницы**

H	Codice / Code / Artikel / Code / Код	Prezzo metro lineare Linear meter price Prix mètre linéaire Preis pro Meter Цена столешницы за погонный метр
H 1,2	0TINLGC5_01200_	<b>629</b>
H 12	0TINLGC5_12000_	<b>915</b>

**Lavabi / Washbasins / Waschtische / Vasques / Раковины**

Codice / Code / Artikel / Code / Код	Pv	Lv	Min	Prezzo / Price / Prix / Preis / цена
Drop 0VSCLGC00000001	31	72	85	<b>772</b>
Drop 0VSCLGC00000001	31	72	85	<b>772</b>

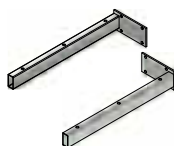

**Staffe di supporto per top H 12 cm**

Support brackets for top H 12cm / Halterungen für Waschtisch H 12cm / Supports pour lavabo de 12 cm d'épaisseur/

No. Staffe / Bracket / Halterungen / Supports / Кронштейны	Codice / Code / Artikel / Code / Код	Prezzo / Price / Preis / Prix / цена
2	0CMPSTF00640012	<b>95</b>

L Top	No. staffe/Brackets/Halterungen/ Supports/ Кронштейны
60-120	2
121-144	4
144-270	6

# Piano in Lightfeel colorato opaco con lavabo integrato

Top in colored matt Lightfeel with integrated washbasin / Gefärbter Waschtisch aus Lightfeel in der Ausführung matt / Plan en Purefeel coloré mat avec vasque intégrée / Столешница с интегрированной раковиной из Лайтфила цветного матового

**2 VASCHE**  
Basins / Waschbecken /  
Vasques / Раковины

**P TOP**

**51,5 - 52,7**

Per le caratteristiche tecniche dei lavabi vedi pag. 152 / For the technical characteristics of the washbasins see pages 152 / Die technischen Merkmale der Waschtische sind auf den Seiten 152 angegeben / Pour les caractéristiques techniques des lavabos voir les pages 152 / Технические характеристики раковины см. на странице 152

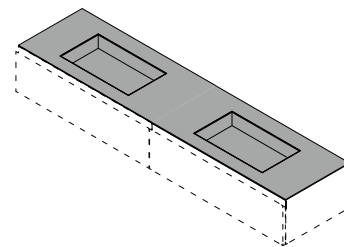
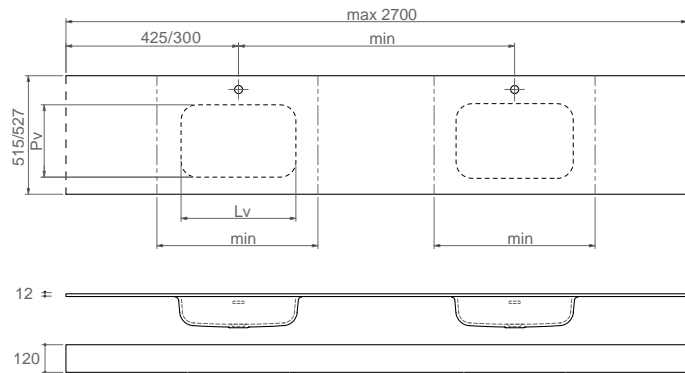

Page 11



Drop

## Top / Top / Waschtische / Plans / Столешницы

H	Code / Code / Artikel / Code / Код	Prezzo metro lineare Linear meter price Prix mètre linéaire Preis pro Meter Цена столешницы за погонный метр
H 1,2	0TINLGC5_01200_	<b>629</b>
H 12	0TINLGC5_12000_	<b>915</b>

## Lavabi / Washbasins / Waschtische / Vasques / Раковины

Code / Code / Artikel / Code / Код	Pv	Lv	Min	Prezzo / Price / Prix / Preis / цена
Drop 0VSCCLGC00000011 (x2)	31	72	85	<b>1.699</b>
Drop 0VSCCLGC00000011 (x2)	31	72	85	<b>1.699</b>

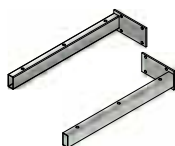

## Staffe di supporto per top H 12 cm

Support brackets for top H 12cm / Halterung für Waschtisch H 12cm / Supports pour lavabo de 12 cm d'épaisseur/

No. Staffe / Bracket / Halterungen / Supports / Кронштейны	Code / Code / Artikel / Code / Код	Prezzo / Price / Preis / Prix / цена
2	0CMPSTF00640012	<b>95</b>

L Top	No. staffe/Brackets/Halterungen/ Supports/ Кронштейны
60-120	2
121-144	4
144-270	6

EDEN - PROFILO - FOREVER

# Piano in Corian con lavabo integrato

Top with integrated washbasin in Corian / Waschtisch aus Corian mit integriertem Waschbecken / Plan en Corian avec vasque intégrée / Столешница с интегрированной раковиной из матового композитного камня белого цвета Corian (Кориан)

**1 VASCA**  
Basin / Waschbecken /  
Vasque / Раковина

**P TOP**

**51,5 - 52,7**

Per le caratteristiche tecniche dei lavabi vedi pag. 153 / For the technical characteristics of the washbasins see pages 153 / Die technischen Merkmale der Waschtische sind auf den Seiten 153 angegeben / Pour les caractéristiques techniques des lavabos voir les pages 153 / Технические характеристики раковины см. на странице 153

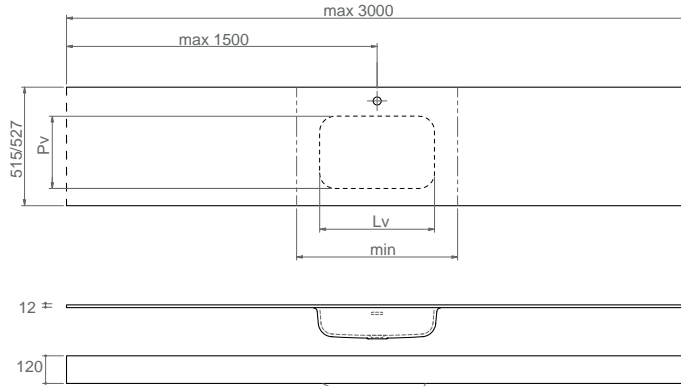
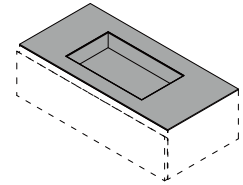

### Top / Top / Waschtische / Plans / Столешницы

H	Codice / Code / Artikel / Code / Код	Prezzo metro lineare Linear meter price Prix mètre linéaire Preis pro Meter Цена столешницы за погонный метр
H 1,2	0TINCOR5_01200	<b>945</b>
H 12	0TINCOR5_12000	<b>1.532</b>

### Lavabi / Washbasins / Waschtische / Vasques / Раковины

Codice / Code / Artikel / Code / Код	Pv	Lv	Min	Prezzo / Price / Prix / Preis / цена
Paul 1 0VSCCOR00000001	32	50	70	<b>1.306</b>
Paul 2 0VSCCOR00000002	32	60	80	<b>1.306</b>

H 1,2	0TINCOR5_01200	<b>945</b>
H 12	0TINCOR5_12000	<b>1.532</b>

Harry 1 0VSCCOR00000003	34	59	70	<b>681</b>
Harry 2 0VSCCOR00000004	38	68	80	<b>681</b>

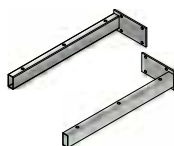

### Staffe di supporto per top H 12 cm

Support brackets for top H 12cm / Halterung für Waschtisch H 12cm / Supports pour lavabo de 12 cm d'épaisseur/

No. Staffe / Bracket / Halterungen / Supports / Кронштейны	Codice / Code / Artikel / Code / Код	Prezzo / Price / Preis / Prix / цена
2	0CMPSTF00640012	<b>95</b>

L Top	No. staffe/Brackets/Halterungen/Supports/ Кронштейны
60-120	2
121-144	4
144-270	6



# Piano in Corian con lavabo integrato

Top with integrated washbasin in Corian / Waschtisch aus Corian mit integriertem Waschbecken / Plan en Corian avec vasque intégrée / Столешница с интегрированной раковиной из матового композитного камня белого цвета Corian (Кориан)

**2 VASCHE**  
Basins / Waschbecken /  
Vasques / Раковины

**P TOP**

**51,5 - 52,7**

**EDEN - PROFILO - FOREVER**

Per le caratteristiche tecniche dei lavabi vedi pag. 153 / For the technical characteristics of the washbasins see pages 153 / Die technischen Merkmale der Waschtische sind auf den Seiten 153 angegeben / Pour les caractéristiques techniques des lavabos voir les pages 153 / Технические характеристики раковины см. на странице 153

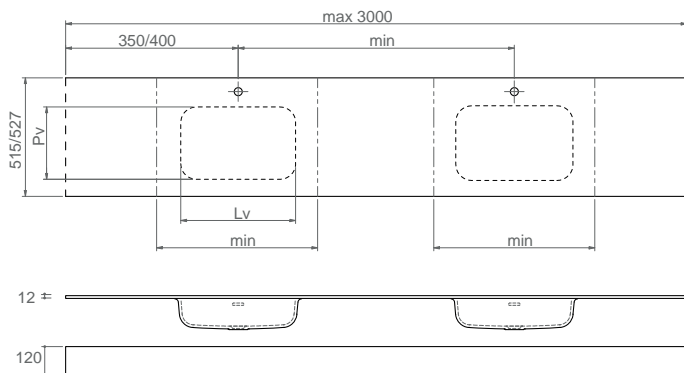
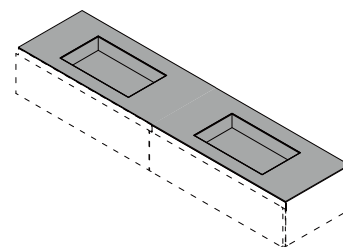

Paul

#### Top / Top / Waschtische / Plans / Столешницы

H	Code / Code / Artikel / Code / Код	Prezzo metro lineare Linear meter price Prix mètre linéaire Preis pro Meter Цена столешницы за погонный метр
H 1,2	OTINCOR5_01200	945
H 12	OTINCOR5_12000	1.532

#### Lavabi / Washbasins / Waschtische / Vasques / Раковины

Code / Code / Artikel / Code / Код	Pv	Lv	Min	Prezzo / Price / Prix / Preis / цена
Paul 1 0VSCCOR00000001(x2)	32	50	70	2.612
Paul 2 0VSCCOR00000002(x2)	32	60	80	2612



Harry

H 1,2	OTINCOR5_01200	945
H 12	OTINCOR5_12000	1.532

Harry 1 0VSCCOR00000003(x2)	34	59	70	1.362
Harry 2 0VSCCOR00000004(x2)	38	68	80	1.362

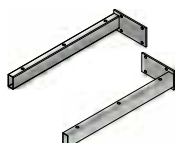

#### Staffe di supporto per top H 12 cm

Support brackets for top H 12cm / Halterung für Waschtisch H 12cm / Supports pour lavabo de 12 cm d'épaisseur/

No. Staffe / Bracket / Halterungen / Supports / Кронштейны	Code / Code / Artikel / Code / Код	Prezzo / Price / Preis / Prix / цена
2	0CMPSTF00640012	95

L Top	No. staffe/Brackets/Halterungen/ Supports/ Кронштейны
60-120	2
121-144	4
144-270	6

# Piano in Gres con lavabo integrato

Top with integrated washbasin in Porcelain Stone / Waschtisch aus Feinsteinzeug mit integriertem Waschbecken / Plan en Grès Cérame avec vasque intégrée / Столешница с интегрированной раковиной из керамогранита

**1 VASCA**  
Basin / Waschbecken /  
Vasque / Раковина

**P TOP**

**51,5 - 52,7**

Per le caratteristiche tecniche dei lavabi vedi pag. 154 / For the technical characteristics of the washbasins see pages 154 / Die technischen Merkmale der Waschtische sind auf den Seiten 154 angegeben / Pour les caractéristiques techniques des lavabos voir les pages 154 / Технические характеристики раковины см. на странице 154

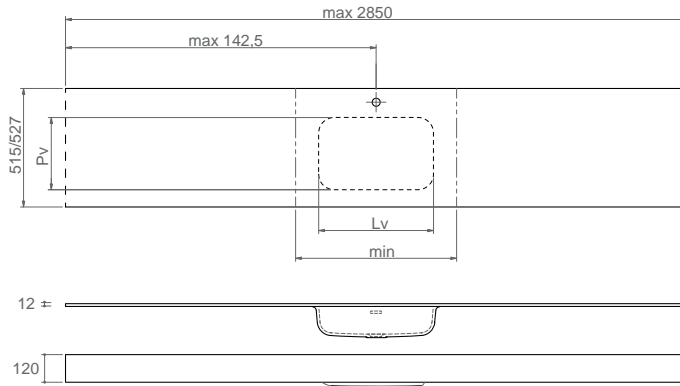
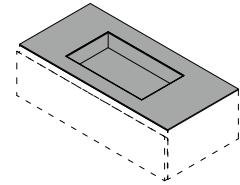

### Top / Top / Waschtische / Plans / Столешницы

H	Codice / Code / Artikel / Code / Код	Prezzo metro lineare Linear meter price Prix mètre linéaire Preis pro Meter Цена столешницы за погонный метр
H 1,2	OTINGRS5_01200_	<b>895</b>
H 12	OTINGRS5_12000_	<b>1.030</b>

### Lavabi / Washbasins / Waschtische / Vasques / Раковины

Codice / Code / Artikel / Code / Код	Pv	Lv	Min	Prezzo / Price / Prix / Preis / цена
Rock 1 0VSCGRS00000001	29	47	70	<b>1.058</b>
Rock 2 0VSCGRS00000002	29	57	80	<b>1.113</b>

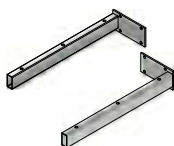

### Staffe di supporto per top H 12 cm

Support brackets for top H 12cm / Halterungen für Waschtisch H 12cm / Supports pour lavabo de 12 cm d'épaisseur/

No. Staffe / Bracket / Halterungen / Supports / Кронштейны	Codice / Code / Artikel / Code / Код	Prezzo / Price / Preis / Prix / цена
2	0CMPSTF00640012	<b>95</b>

L Top	No. staffe/Brackets/Halterungen/Supports/ Кронштейны
60-120	2
121-144	4
144-270	6

# Piano in Gres con lavabo integrato

Top with integrated washbasin in Porcelain Stone / Waschtisch aus Feinsteinzeug mit integriertem Waschbecken / Plan en Grès Cérame avec vasque intégrée / Столешница с интегрированной раковиной из керамогранита

**2 VASCHE**  
Basins / Waschbecken /  
Vasques / Раковины

**P TOP**

**51,5 - 52,7**

Per le caratteristiche tecniche dei lavabi vedi pag. 154 / For the technical characteristics of the washbasins see pages 154 / Die technischen Merkmale der Waschtische sind auf den Seiten 154 angegeben / Pour les caractéristiques techniques des lavabos voir les pages 154 / Технические характеристики раковины см. на странице 154

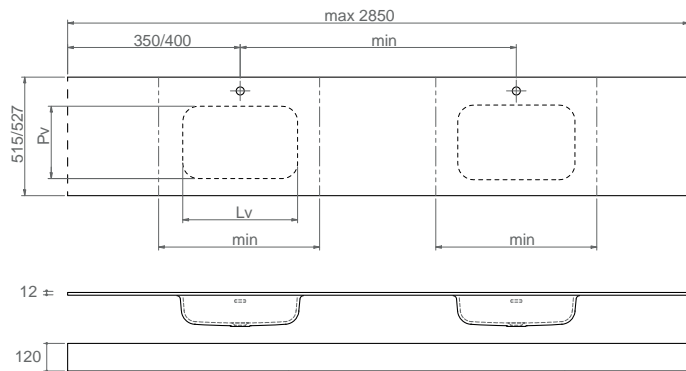
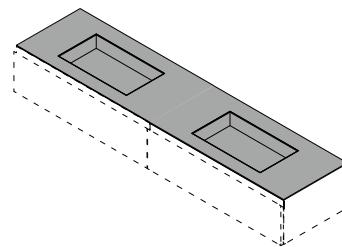

## Top / Top / Waschtische / Plans / Столешницы

H	Codice / Code / Artikel / Code / Код	Prezzo metro lineare Linear meter price Prix mètre linéaire Preis pro Meter Цена столешницы за погонный метр
H 1,2	OTINGRS5_01200_	<b>895</b>
H 12	OTINGRS5_12000_	<b>1.030</b>

## Lavabi / Washbasins / Waschtische / Vasques / Раковины

Codice / Code / Artikel / Code / Код	Pv	Lv	Min	Prezzo / Price / Prix / Preis / цена
Rock 1 0VSCGRS00000001(x2)	29	47	70	<b>2.116</b>
Rock 2 0VSCGRS00000002(x2)	29	57	80	<b>2.226</b>

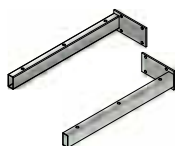

## Staffe di supporto per top H 12 cm

Support brackets for top H 12cm/  
Haltegerüst für Waschtisch H 12cm  
/ Supports pour lavabo de 12 cm  
d'épaisseur/

No. Staffe / Bracket / Halterungen / Supports / Кронштейны	Codice / Code / Artikel / Code / Код	Prezzo / Price / Preis / Prix / цена
2	0CMPSTF00640012	<b>95</b>

L Top	No. staffe/Brackets/Halterungen/ Supports/ Кронштейны
60-120	2
121-144	4
144-270	6

**EDEN - PROFILO - FOREVER**

# Piano in Fenix con lavabo integrato

Top with integrated washbasin in Fenix / Waschtisch aus Fenix mit integriertem Waschbecken / Plan en Fenix avec vasque intégrée / Столешница с интегрированной раковиной из наноматериала Fenix (Феникса)

**1 VASCA**  
Basin / Waschbecken /  
Vasque / Раковина

**P TOP**

**51,5 - 52,7**

Per le caratteristiche tecniche dei lavabi vedi pag. 154 / For the technical characteristics of the washbasins see pages 154 / Die technischen Merkmale der Waschtische sind auf den Seiten 154 angegeben / Pour les caractéristiques techniques des lavabos voir les pages 154 / Технические характеристики раковины см. на странице 154

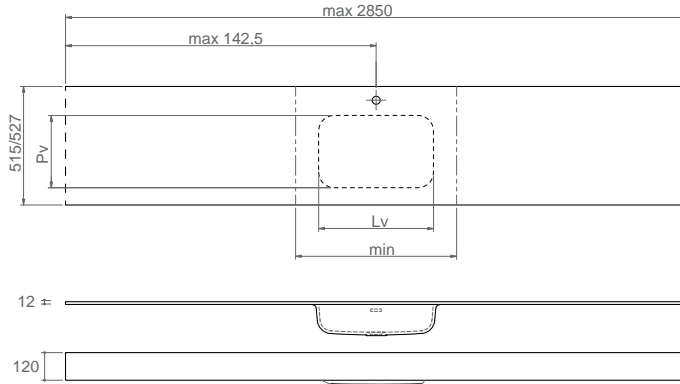
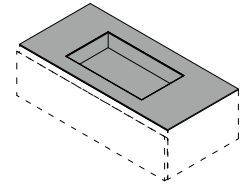

Hanna

**Top / Top / Waschtische / Plans / Столешницы**

H	Codice / Code / Artikel / Code / Код	Prezzo metro lineare Linear meter price Prix mètre linéaire Preis pro Meter Цена столешницы за погонный метр
H 1,2	0TINFNX5_01200_	<b>520</b>
H 12	0TINFNX5_12000_	<b>797</b>

**Lavabi / Washbasins / Waschtische / Vasques / Раковины**

Codice / Code / Artikel / Code / Код	Pv	Lv	Min	Prezzo / Price / Prix / Preis / цена
Hanna 1 0VSCFNX00000001	30	48	70	<b>1.408</b>
Hanna 2 0VSCFNX00000002	30	64	90	<b>1.494</b>



**Maggiorazione per fondo amovibile / Surcharge for removable panel /**

**Aufpreis für abnehmbarer Boden / Supplément pour fond amovible / Наценка за съемное дно**

L	Codice / Code / Artikel / Code / Код	Prezzo / Price / Prix / Preis / цена
L 52	0VASFNX000000001	<b>210</b>
L 68	0VASFNX000000002	<b>256</b>

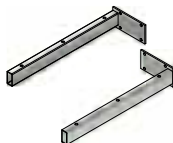

**Staffe di supporto per top H 12 cm**

Support brackets for top H 12cm / Halterung für Waschtisch H 12cm / Supports pour lavabo de 12 cm d'épaisseur/

No. Staffe / Bracket / Halterungen / Supports / Кронштейны	Codice / Code / Artikel / Code / Код	Prezzo / Price / Preis / Prix / цена
2	0CMPSTF00640012	<b>95</b>

L Top	No. staffe/Brackets/Halterungen/ Supports/ Кронштейны
60-120	2
121-144	4
144-270	6

# Piano in Fenix con lavabo integrato

Top with integrated washbasin in Fenix / Waschtisch aus Fenix mit integriertem Waschbecken  
/ Plan en Fenix avec vasque intégrée / Столешница с интегрированной раковиной из наноматериала Fenix (Феникса)

**2 VASCHE**  
Basins / Waschbecken /  
Vasques / Раковины

**P TOP**

**51,5 - 52,7**

**EDEN - PROFILO - FOREVER**

Per le caratteristiche tecniche dei lavabi vedi pag. 154 / For the technical characteristics of the washbasins see pages 154 / Die technischen Merkmale der Waschtische sind auf den Seiten 154 angegeben / Pour les caractéristiques techniques des lavabos voir les pages 154 / Технические характеристики раковины см. на странице 154

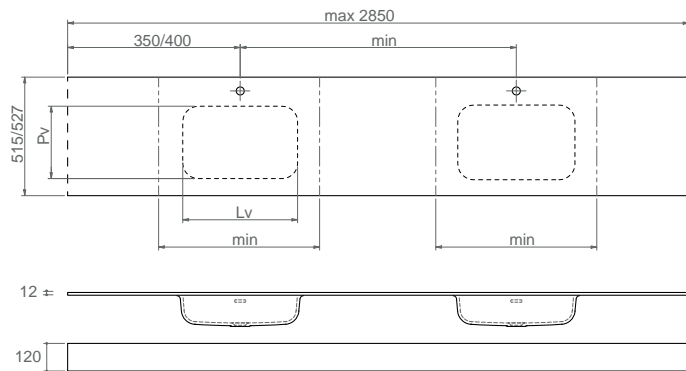
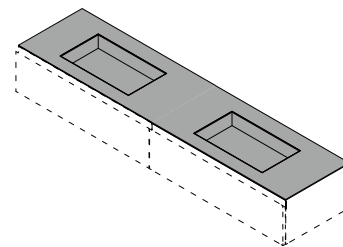

Hanna

#### Top / Top / Waschtische / Plans / Столешницы

H	Codice / Code / Artikel / Code / Код	Prezzo metro lineare Linear meter price Prix mètre linéaire Preis pro Meter Цена столешницы за погонный метр
H 1,2	0TINFNX5_01200_	<b>520</b>
H 12	0TINFNX5_12000_	<b>797</b>

#### Lavabi / Washbasins / Waschtische / Vasques / Раковины

Codice / Code / Artikel / Code / Код	Pv	Lv	Min	Prezzo / Price / Prix / Preis / цена
Hanna 1 0VSCFNX00000001(x2)	30	48	70	<b>2.816</b>
Hanna 2 0VSCFNX00000002(x2)	30	64	90	<b>2.988</b>



#### Maggiorazione per fondo amovibile / Surcharge for removable panel /

Aufpreis für abnehmbarer Boden / Supplément pour fond amovible / Наценка за съемное дно

L	Codice / Code / Artikel / Code / Код	Prezzo / Price / Prix / Preis / цена
L 52	0VASFNX00000001(x2)	<b>420</b>
L 68	0VASFNX00000002(x2)	<b>512</b>

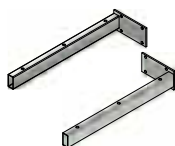

#### Staffe di supporto per top H 12 cm

Support brackets for top H 12cm / Halterung für Waschtisch H 12cm / Supports pour lavabo de 12 cm d'épaisseur/

No. Staffe / Bracket / Halterungen / Supports / Кронштейны	Codice / Code / Artikel / Code / Код	Prezzo / Price / Preis / Prix / цена
2	0CMPSTF00640012	<b>95</b>

L Top	No. staffe/Brackets/Halterungen/ Supports/ Кронштейны
60-120	2
121-144	4
144-270	6

# Piano in vetro con lavabo integrato

Top with integrated washbasin in glass / Waschtisch aus Glas mit integriertem Waschbecken /  
Plan en verre avec vasque intégrée / Столешница с интегрированной раковиной из стекла

**1 VASCA**  
Basin / Waschbecken /  
Vasque / Раковина

**P TOP**

**51,5 - 52,7**

Per le caratteristiche tecniche dei lavabi vedi pag. 155 / For the technical characteristics of the washbasins see pages 155 / Die technischen Merkmale der Waschtische sind auf den Seiten 155 angegeben / Pour les caractéristiques techniques des lavabos voir les pages 155 / Технические характеристики раковины см. на странице 155

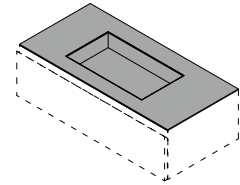

VL = Vetro colorato lucido / Gloss laquered glass / Glas glanz / Verre coloré brillant / Стекло цветное гляцевое  
VS = Vetro colorato satinato / Satin laquered glass / Glas satiniert / Verre coloré satiné / Стекло цветное сатирированное  
VD = Vetro lucido metallizzato / Metallic laquered glass / Glas "Metallic" / Verre coloré métallisé / Стекло цветное металлизированное

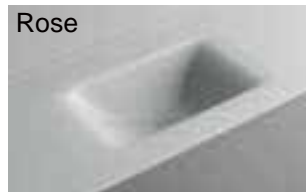
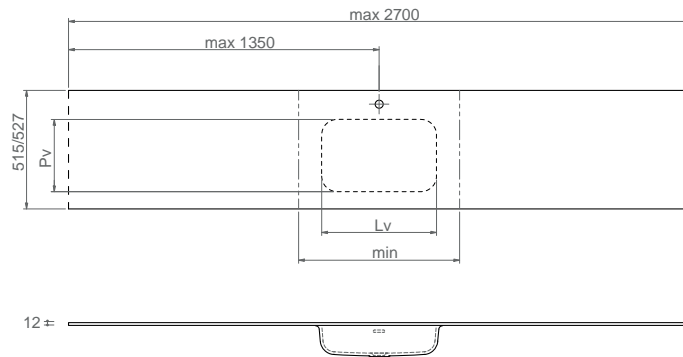

## Top / Top / Waschtische / Plans / Столешницы

H Codice / Code / Artikel / Code / Код Prezzo metro lineare / Linear meter price / Prix mètre linéaire / Preis pro Meter / Цена столешницы за погонный метр

		VL	VS	VD
H 1,2	0TINVTL5_01200_	820	1000	820

## Lavabi / Washbasins / Waschtische / Vasques / Раковины

Codice / Code / Artikel / Code / Код Pv Lv Min Prezzo / Price / Prix / Preis / цена

		Pv	Lv	Min	VL	VS	VD
Rose 1	0VSCVTL00000003	31	51	70	775	950	775
Rose 2	0VSCVTL00000004	31	75	90	775	950	775

# Piano in vetro con lavabo integrato

Top with integrated washbasin in glass / Waschtisch aus Glas mit integriertem Waschbecken /  
Plan en verre avec vasque intégrée / Столешница с интегрированной раковиной из стекла

**2 VASCHE**  
Basins / Waschbecken /  
Vasques / Раковины

**P TOP**

**51,5 - 52,7**

**EDEN - PROFILO - FOREVER**

**Per le caratteristiche tecniche dei lavabi vedi pag. 155 / For the technical characteristics of the washbasins see pages 155 / Die technischen Merkmale der Waschtische sind auf den Seiten 155 angegeben / Pour les caractéristiques techniques des lavabos voir les pages 155 / Технические характеристики раковины см. на странице 155**

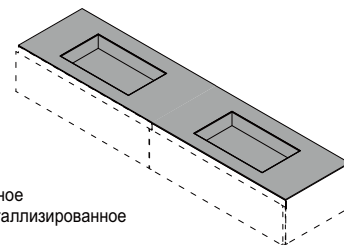

VL = Vetro colorato lucido / Gloss laquered glass / Glas glanz / Verre coloré brillant / Стекло цветное гляцевое  
VS = Vetro colorato satinato / Satin laquered glass / Glas satiniert / Verre coloré satiné / Стекло цветное сатирированное  
VD = Vetro lucido metallizzato / Metallic laquered glass / Glas "Metallic" / Verre coloré métallisé / Стекло цветное металлизированное

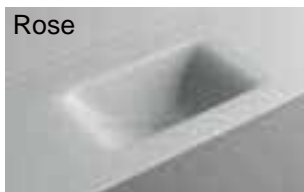
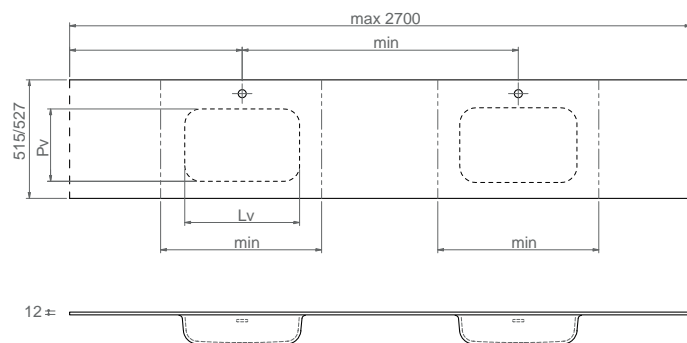

Rose

## Top / Top / Waschtische / Plans / Столешницы

H **Codice / Code / Artikel /** **Prezzo metro lineare / Linear meter price / Prix mètre linéaire / Preis pro Meter /**  
**Code / Код** **Цена столешницы за погонный метр**

		VL	VS	VD
H 1,2	0TINVTL5_01200_	820	1.000	820

## Lavabi / Washbasins / Waschtische / Vasques / Раковины

**Codice / Code /** **Pv Lv Min Prezzo / Price / Prix / Preis / цена**  
**Artikel / Code / Код**

		Pv	Lv	Min	VL	VS	VD
Rose 1	0VSCVTL00000003 (x2)	31	51	70	1.550	1.900	1.550
Rose 2	0VSCVTL00000004 (x2)	31	75	90	1.550	1.900	1.550

# Piano in marmo per lavabo ad incasso sottopiano in ceramica

**1/2 VASCHE**  
Basins / Waschbecken /  
Vasques / Раковины

**P TOP**

**51,5- 52,7**

Top in marble for under countertop washbasin in ceramic / Marmorplatte für Unterbauwaschbecken aus Keramik / Plan en marbre pour vasque en céramique à encastrer par-dessous / Столешница из мрамора для встроенной раковины из керамики

Per le caratteristiche tecniche dei lavabi vedi pag. 155 / For the technical characteristics of the washbasins see pages 155 / Die technischen Merkmale der Waschtische sind auf den Seiten 155 angegeben / Pour les caractéristiques techniques des lavabos voir les pages 155 / Технические характеристики раковины см. на странице 155

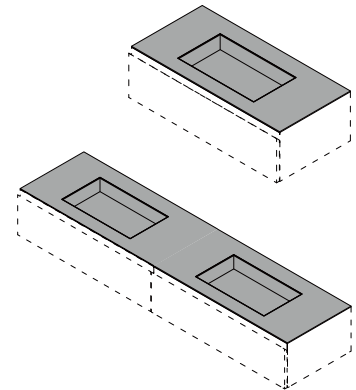
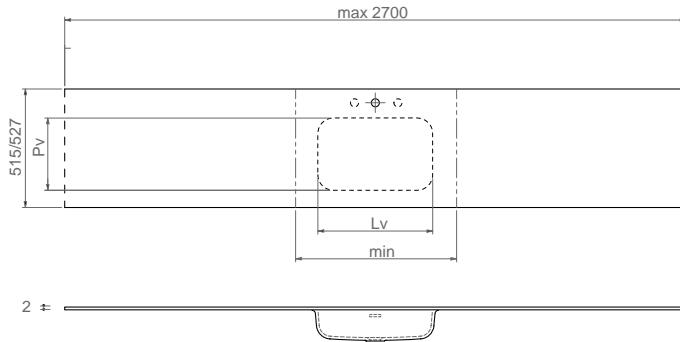

Kim

Lavabi / Washbasins / Waschtische / Vasques / Раковины

Codice / Code / Artikel / Code / Код Pv Lv H Min Prezzo / Price / Prix / Preis / цена

Codice / Code / Artikel / Code / Код	Pv	Lv	H	Min	Prezzo / Price / Prix / Preis / цена
Kim 1 0LVBSTC00000002	37	56	18	70	435
Kim 2 0LVBSTC00000003	37	71	19	90	594

H P Codice Top / Code / Artikel / Code / Код Prezzo metro lineare / Linear meter price / Prix mètre linéaire / Preis pro Meter / Цена столешницы за погонный метр

Categoria di prezzo dei piani in marmo / Marble tops' price category / Preiskategorie vom Marmor / Gamme de prix des plateaux en marbre / Цена за категорию мрамора

H	P	Codice Top / Code / Artikel / Code / Код	1	2	3	4	5	6	7	8	9	10
H 2	52,7	0TDRMRM53020004	511	652	672	713	860	899	1.309	1.639	1.958	3.554

## Maggiorazione per 1 foro per lavabo ad incasso sottopiano

Surcharge for 1 hole for under-countertop washbasin / Aufpreis für 1 Ausschnitt für Unterbauwaschbecken / Majoration pour 1 trou de lavabo à encastrer par-dessous / Наценка за 1 отверстие для встроенной под столешницу раковины

Codice Top / Code / Artikel / Code / Код Prezzo / Price / Prix / Preis / цена

0VSCSTT00000001 409

Categoria di prezzo dei piani in marmo / Marble tops' price category / Preiskategorie vom Marmor / Gamme de prix des plateaux en marbre / Цена за категорию мрамора







## Top integrati "Frank" in ceramica bianca opaca o lucida

"Frank" integrated top in matt/glossy white ceramic.

Waschtische mit integriertem Waschbecken Frank aus Kunstharz (weiss matt oder glaenz).

Plans vasques en céramique blanc mat ou brillant «Frank».

Столешницы из белой матовой или глянцевой керамики с интегрированной раковиной Frank



## Top integrati "Karl" in resina bianca opaca

"Karl" integrated top in matt white resin.

Waschtische mit integriertem Waschbecken Karl aus matt-weissem Kunstharz.

Plans vasques en résine blanc mat «Karl».

Столешницы из белого матового искусственного камня с интегрированной раковиной Karl.

## Top integrati per collezione FOREVER

Integrated top for the "Forever" Collection / Integrierte Waschtische fuer die Kollektion Forever / Plans vasques intégrés pour la collection "Forever" / Столешницы с интегрированными раковинами для коллекции Forever

### 1/2 VASCHE

Basins / Waschbecken /  
Vasques / Раковины

### P TOP

### 51

## Top integrati "Frank" in ceramica bianca opaca o lucida

"Frank" integrated top in matt/glossy white ceramic / Waschtische mit integriertem Waschbecken Frank aus Kunstharz (weiss matt oder glaenz) / Plans vasques en céramique blanc mat ou brillant «Frank» / Столешницы из белой матовой или глянцевой керамики с интегрированной раковиной Frank

### FRANK

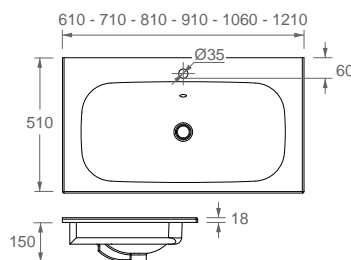

**Top integrato in ceramica "Frank", con troppo pieno senza piletta. Lavabo disponibile con un foro rubinetto.**

„Frank“ integrated top in ceramic with overflow without waste. Washbasin available only with 1 tap hole / Waschtisch mit integriertem Waschbecken Frank aus Keramik, mit Ueberlauf, ohne Stoepse. Waschtisch nur mit 1 Armatur Loch erhältlich / Plans vasque intégré en céramique "Frank", avec trop-plein et sans bonde. Lavabo avec 1 trou pour la robinetterie / Столешницы керамические с интегрированной раковиной Frank, с переливом, без слива. Раковина поставляется только с 1 отверстием для смесителя

#### Lavabi / Washbasins / Waschtische / Vasques / Раковины

Codice / Code / Artikel / Code / Код	Kg	L	P	H	Prezzo bianco lucido / Price glossy white / Prix Weiß glaenz / Preis Blanc brillant / цена Белый глянцевой	Prezzo bianco opaco / Price Matt white / Prix Weiß matt / Preis Blanc mat / цена Белый матовый
OLVBMBC00000026		61	51	1,8	<b>355</b>	
OLVBMBC00000033		61	51	1,8		<b>498</b>
OLVBMBC00000027		71	51	1,8	<b>416</b>	
OLVBMBC00000034		71	51	1,8		<b>582</b>
OLVBMBC00000028		81	51	1,8	<b>471</b>	
OLVBMBC00000035		81	51	1,8		<b>660</b>
OLVBMBC00000029		91	51	1,8	<b>527</b>	
OLVBMBC00000036		91	51	1,8		<b>737</b>
OLVBMBC00000030		106	51	1,8	<b>619</b>	
OLVBMBC00000037		106	51	1,8		<b>867</b>
OLVBMBC00000031		121	51	1,8	<b>777</b>	
OLVBMBC00000038		121	51	1,8		<b>1.087</b>

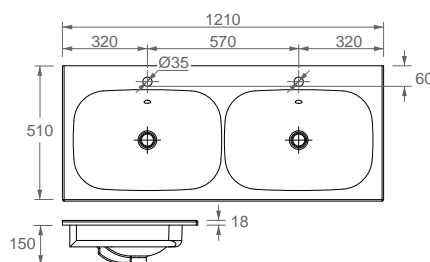

#### Lavabi / Washbasins / Waschtische / Vasques / Раковины

Codice / Code / Artikel / Code / Код	Kg	L	P	H	Prezzo bianco lucido / Price glossy white / Prix Weiß glaenz / Preis Blanc brillant / цена Белый глянцевой	Prezzo bianco opaco / Price Matt white / Prix Weiß matt / Preis Blanc mat / цена Белый матовый
OLVBMBC00000032		121	51	1,8	<b>827</b>	
OLVBMBC00000039		121	51	1,8		<b>1.158</b>



#### Piletta clicker con coperchio in ceramica

Pop-up clicker drain with ceramic cover / Ablaufgarnitur mit Abdeckung aus Keramik / Bonde click-clack avec sarouchon en céramique / Слив Clicker с керамической крышкой

Prezzo bianco lucido / Price glossy white / Prix Weiß glaenz / Preis Blanc brillant / цена Белый глянцевой

**101**

Prezzo bianco opaco / Price Matt white / Prix Weiß matt / Preis Blanc mat / цена Белый матовый

**124**

# Top integrati per collezione FOREVER

Integrated top for the "Forever" Collection / Integrierte Waschtische fuer die Kollektion Forever / Plans vasques intégrés pour la collection "Forever" / Столешницы с интегрированными раковинами для коллекции Forever

1/2 VASCHE  
Basins / Waschbecken /  
Vasques / Раковины

P TOP

51,5

FOREVER

## Top integrati "Karl" in resina bianca opaca

"Karl" integrated top in matt white resin / Waschtische mit integriertem Waschbecken Karl aus matt-weissem Kunstharz / Plans vasques en résine blanc mat «Karl» / Столешницы из белого матового искусственного камня с интегрированной раковиной Karl

### KARL

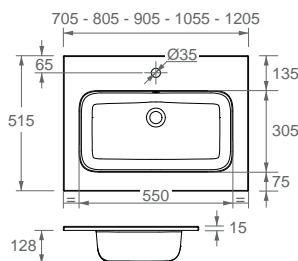

### Top integrato in resina bianca opaca "Karl" con troppo pieno senza piletta

"Karl" integrated top in matt white ceramic with overflow without waste / Waschtisch mit integriertem Waschbecken Karl aus matt-weisser Keramik, mit Ueberlauf, Ohne Stoepse / Plans vasque intégré en résine blanc mat "Karl", avec trop-plein et sans bonde. / Столешницы из белого матового искусственного камня с интегрированной раковиной Karl, с переливом, без слива

#### Lavabi / Washbasins / Waschtische / Vasques / Раковины

Codice / Code / Artikel / Code / Код	Kg	L	P	H	Prezzo bianco opaco / Price Matt white / Prix Weiß matt / Preis Blanc mat / цена Белый матовый
OLVBMBR00000006		70	51,5	1,5	<b>402</b>
OLVBMBR00000007		80	51,5	1,5	<b>443</b>
OLVBMBR00000008		90	51,5	1,5	<b>471</b>
OLVBMBR00000009		105	51,5	1,5	<b>554</b>
OLVBMBR00000010		120	51,5	1,5	<b>586</b>

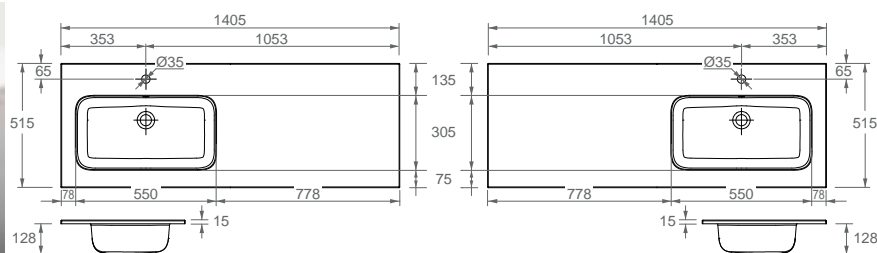

#### Lavabi / Washbasins / Waschtische / Vasques / Раковины

Codice / Code / Artikel / Code / Код	Kg	L	P	H	Prezzo bianco opaco / Price Matt white / Prix Weiß matt / Preis Blanc mat / цена Белый матовый
OLVBMBR00000012		140	51,5	1,5	<b>sx / left 680</b>
OLVBMBR00000013		140	51,5	1,5	<b>dx / right 680</b>

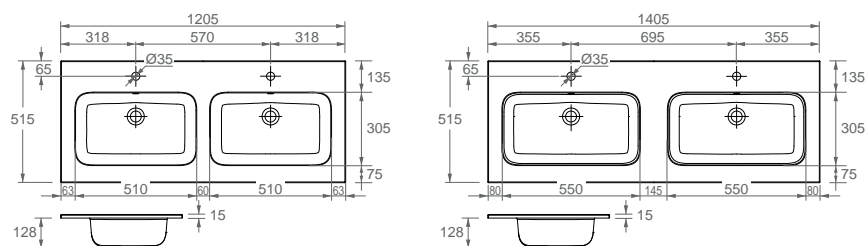

#### Lavabi / Washbasins / Waschtische / Vasques / Раковины

Codice / Code / Artikel / Code / Код	Kg	L	P	H	Prezzo bianco opaco / Price Matt white / Prix Weiß matt / Preis Blanc mat / цена Белый матовый
OLVBMBR00000011		120	51,5	1,5	<b>651</b>
OLVBMBR00000014		140	51,5	1,5	<b>758</b>
OLVBMBR00000017		160	51,5	1,5	<b>1.319</b>

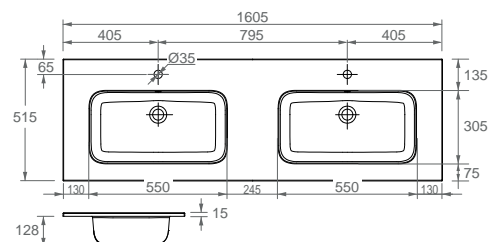

# PROFILO





## Purefeel bianco opaco e colorato opaco

Matt white and matt coloured purefeel / Purefeel in weiß matt oder in mattfarben /  
Purefeel blanc mat et colore mat / Purefeel (пурефил) матовый белый или  
цветной композитный камень

### NICK

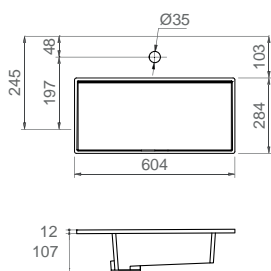

NICK 3 - W 60,4 x P 28,4 cm

**Vasca a scarico continuo senza troppo pieno** / Basin with continuous flow waste without overflow /  
Waschbecken ohne Überlauf /  
Vasque à écoulement libre sans trop plein / Раковина без перелива, с непрерывным сливом

### EDY

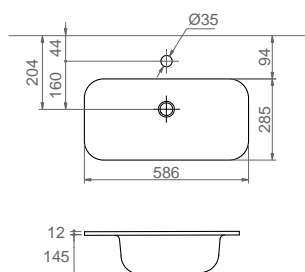

EDY 3 - W 58,6 x P 28,5 cm

**Vasca con troppo pieno e piletta click-clack con logo Oasis nella stessa finitura del lavabo. In caso di vasca colorata, la piletta è priva del logo Oasis.** / Basin with overflow and click-clack waste with Oasis logo, in the same finish as the washbasin. In the case of coloured basins, the waste does not have a logo /  
Waschbecken mit Überlauf und Click-Clack Ablaufgarnitur mit Oasis-Logo aus demselben Material wie das Waschbecken. Bei farbigen Waschbecken ist die Ablaufgarnitur ohne Oasis Logo. /  
Vasque avec trop-plein équipée de bonde clic-clac avec le logo Oasis dans la même finition que le lavabo. En cas de vasque colorée, la bonde est fournie sans le logo Oasis. /  
Раковина с переливом и донным клапаном click-clack с логотипом Oasis, в случае цветной раковины крышка донного клапана click-clack поставляется без логотипа.

### CUT

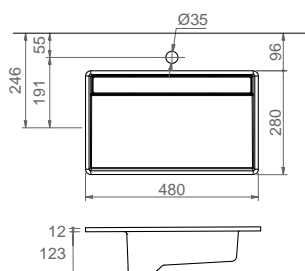

CUT 3 - W 48 x P 28 cm

**Vasca a scarico continuo senza troppo pieno, completa di piletta e coperchio ispezionabile** / Basin with continuous flow drain without overflow, including waste and inspection cover /  
Waschbecken ohne Überlauf, mit Ablaufrinne und abnehmbarer Abdeckung. /  
Vasque à écoulement libre sans trop plein, avec bonde incluse et couvercle inspectable /  
Раковина без перелива, с непрерывным сливом, в комплекте со съёмной крышкой

# Vasche per lavabi integrati

Integrated basins / Waschbecken für die waschtische /  
Vasques pour plans integres / Раковины для интегрированных столешниц

P TOP

46

PROFILO

## Geacril bianco lucido

Glossy white geacril / Geacril weiß glänzend / zeacril blanc brillant /  
Geacril (геакрил) белый глянцевый композитный камень

### NICK

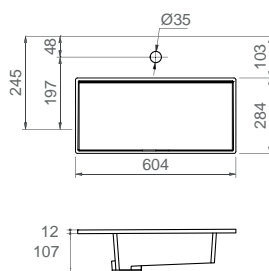

NICK 3 - W 50 x P 28 cm

**Vasca a scarico continuo senza troppo pieno** / Basin with continuous flow waste without overflow /  
Waschbecken ohne Überlauf /  
Vasque à écoulement libre sans trop plein / Раковина без перелива, с непрерывным сливом

### EDY

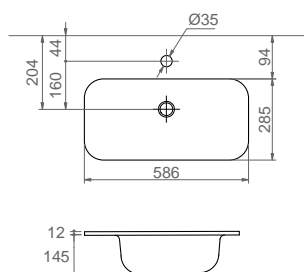

EDY 3 - W 58,6 x P 28,5 cm

**Vasca con troppo pieno e piletta click-clack con logo Oasis nella stessa finitura del lavabo. In caso di vasca colorata, la piletta è priva del logo Oasis.** / Basin with overflow and click-clack waste with Oasis logo, in the same finish as the washbasin. In the case of coloured basins, the waste does not have a logo /  
Waschbecken mit Überlauf und Click-Clack Ablaufgarnitur mit Oasis-Logo aus demselben Material wie das Waschbecken. Bei farbigen Waschbecken ist die Ablaufgarnitur ohne Oasis Logo. / Vasque avec trop-plein équipée de bonde clic-clac avec le logo Oasis dans la même finition que le lavabo. En cas de vasque colorée, la bonde est fournie sans le logo Oasis. / Раковина с переливом и донным клапаном click-clack с логотипом Oasis, в случае цветной раковины крышка донного клапана click-clack поставляется без логотипа.

### CUT

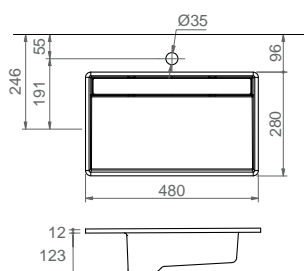

CUT 3 - W 48 x P 28 cm

**Vasca a scarico continuo senza troppo pieno, completa di piletta e coperchio ispezionabile** / Basin with continuous flow drain without overflow, including waste and inspection cover /  
Waschbecken ohne Überlauf, mit Ablaufrinne und abnehmbarer Abdeckung. / Vasque à écoulement libre sans trop plein, avec bonde incluse et couvercle inspectable / Раковина без перелива, с непрерывным сливом, в комплекте со съёмной крышкой

# Vasche per lavabi integrati

Integrated basins / Waschbecken für die waschtische /  
Vasques pour plans integres / Раковины для интегрированных столешниц

P TOP

46

## Fenix

Fenix / Fenix / Fenix / Феникс

## HANNA

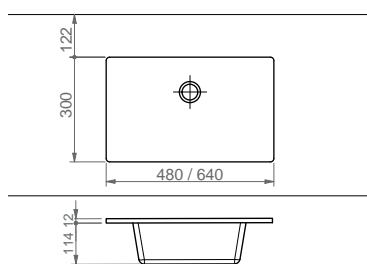

HANNA 1 - W 48 x D 30 cm  
HANNA 2 - W 68 x D 30 cm

**Vasca a scarico continuo senza troppo pieno completa di piletta cromata. A richiesta, con sovrapprezzo, fornita di fondo amovibile.** / Basin with continuous flow drain without overflow, supplied with chrome waste. On request, at an additional charge, a removable base can be supplied / Waschbecken ohne Überlauf mit Ablaufgarnitur in der Ausführung Chrom. Auf Anfrage und mit Preiszuschlag wird das Waschbecken mit abnehmbarem Boden geliefert. / Vasque à écoulement libre sans trop-plein avec bonde chromée. Sur demande, avec supplément de prix, fournie avec un fond amovible. / Раковина без перелива с непрерывным хромированным сливом



**\* La rubinetteria non può essere installata sul piano, solo a parete**

The taps cannot be installed on the top, they can only be wall-mounted

Die Armaturen können nicht auf dem Waschtisch installiert werden sondern nur an der Wand

Les robinets ne peuvent pas être installés sur le lavabo, mais uniquement sur le mur

Сместиль не может быть установлен на столешницу - только на стену

## Vetro

Glass / Glas / Verre / Стекло

## ROSE

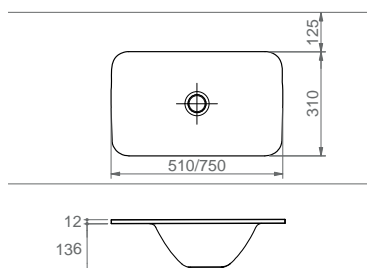

ROSE 1 - W 51 x D31 cm  
ROSE 2 - W75 x D31 cm

**Vasca a scarico continuo senza troppo pieno, completa di piletta con logo Oasis nella stessa finitura del lavabo.** / Basin with continuous flow waste, without overflow / Waschbecken ohne Überlauf, inklusive Ablaufgarnitur mit Oasis-Logo aus demselben Material wie das Waschbecken. / Vasque à écoulement libre sans trop plein, équipée de bonde avec le logo Oasis dans la même finition que le lavabo / Раковина без перелива, с непрерывным сливом в комплекте с крышкой с логотипом Oasis того же цвета, что и раковина

**\* La rubinetteria non può essere installata sul piano, solo a parete**

The taps cannot be installed on the top, they can only be wall-mounted

Die Armaturen können nicht auf dem Waschtisch installiert werden sondern nur an der Wand

Les robinets ne peuvent pas être installés sur le lavabo, mais uniquement sur le mur

Сместиль не может быть установлен на столешницу - только на стену





# Piano in Purefeel bianco opaco con lavabo integrato

**1 VASCA**  
 Basin / Waschbecken /  
 Vasque / Раковина

**P TOP**

Top with integrated washbasin in matt white Purefeel / Waschtisch aus Purefeel in Weiß matt mit integriertem Waschbecken / Plan en Purefeel blanc mat avec vasque intégrée / Столешница с интегрированной раковиной из матового композитного камня белого цвета Purefeel (Пурефил).

**46**

**Per le caratteristiche tecniche dei lavabi vedi pag. 180 / For the technical characteristics of the washbasins see pages 180 / Die technischen Merkmale der Waschtische sind auf den Seiten 180 angegeben / Pour les caractéristiques techniques des lavabos voir les pages 180 / Технические характеристики раковины см. на странице 180**

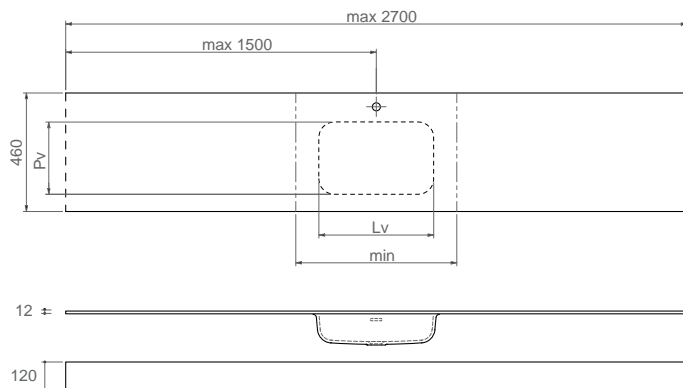
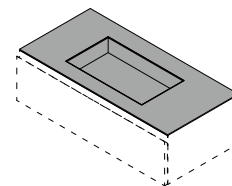

**Nick**

**Top / Top / Waschtische / Plans / Столешницы**

H	Code / Code / Artikel / Code / Код	Prezzo metro lineare Linear meter price Prix mètre linéaire Preis pro Meter Цена столешницы за погонный метр
H 1,2	0TINPUR46012002	<b>398</b>
H 12	0TINPUR46120002	<b>697</b>

**Lavabi / Washbasins / Waschtische / Vasques / Раковины**

Code / Code / Artikel / Code / Код	Pv	Lv	Min	Prezzo / Price / Prix / Preis / цена
Nick 3 0VSCPUR00000003	28	60	80	<b>586</b>



**Edy**

H 1,2	0TINPUR46012002	<b>398</b>
H 12	0TINPUR46120002	<b>697</b>

Edy 3 0VSCPUR00000006	28,5	58,5	80	<b>725</b>
-----------------------	------	------	----	------------



**Cut**

H 1,2	0TINPUR46012002	<b>398</b>
H 12	0TINPUR46120002	<b>697</b>

Cut 3 0VSCPUR00000009	28	48	70	<b>668</b>
-----------------------	----	----	----	------------

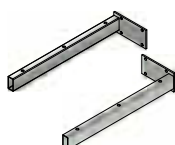

**Staffe di supporto per top H 12 cm**

Support brackets for top H 12cm / Halterung für Waschtisch H 12cm / Supports pour lavabo de 12 cm d'épaisseur/

No. Staffe / Bracket / Halterungen / Supports / Кронштейны	Code / Code / Artikel / Code / Код	Prezzo / Price / Preis / Prix / цена
2	0CMPSTF00640012	<b>95</b>

L Top	No. staffe/Brackets/Halterungen/Supports/ Кронштейны
60-120	2
121-144	4
144-270	6

# Piano in Purefeel bianco opaco con lavabo integrato

**2 VASCHE**  
Basins / Waschbecken /  
Vasques / Раковины

**P TOP**

**PROFILO**

Top with integrated washbasin in matt white Purefeel / Waschtisch aus Purefeel in Weiß matt mit integriertem Waschbecken / Plan en Purefeel blanc mat avec vasque intégrée / Столешница с интегрированной раковиной из матового композитного камня белого цвета Purefeel (Пурефил).

**46**

Per le caratteristiche tecniche dei lavabi vedi pag. 180 / For the technical characteristics of the washbasins see pages 180 / Die technischen Merkmale der Waschtische sind auf den Seiten 180 angegeben / Pour les caractéristiques techniques des lavabos voir les pages 180 / Технические характеристики раковины см. на странице 180

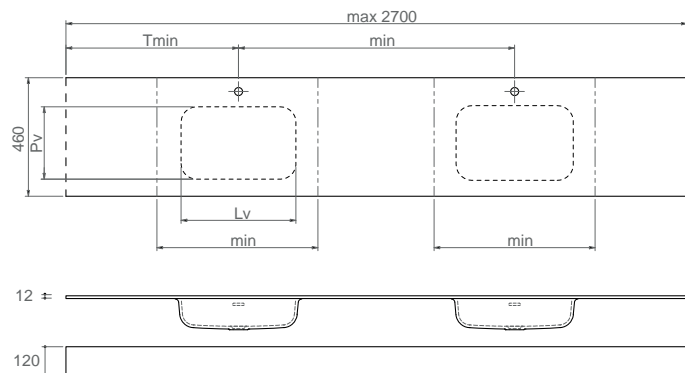
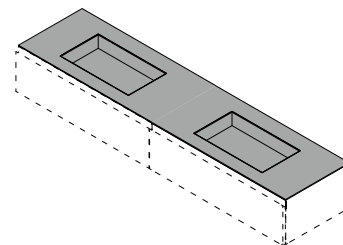

Nick

## Top / Top / Waschtische / Plans / Столешницы

H	Codice / Code / Artikel / Code / Код	Prezzo metro lineare Linear meter price Prix mètre linéaire Preis pro Meter Цена столешницы за погонный метр
H 1,2	0TINPUR46012002	<b>398</b>
H 12	0TINPUR46120002	<b>697</b>

## Lavabi / Washbasins / Waschtische / Vasques / Раковины

Codice / Code / Artikel / Code / Код	Pv	Lv	Min	Prezzo / Price / Prix / Preis / цена
Nick 3 0VSCPUR00000013(x2)	28	60	80	<b>1.297</b>



Edy

H 1,2	0TINPUR46012002	<b>398</b>
H 12	0TINPUR46120002	<b>697</b>

Edy 3 0VSCPUR00000016(x2)	28,5	58,5	80	<b>1.575</b>
---------------------------	------	------	----	--------------



Cut

H 1,2	0TINPUR46012002	<b>398</b>
H 12	0TINPUR46120002	<b>697</b>

Cut 3 0VSCPUR00000019(x2)	28	48	70	<b>1.461</b>
---------------------------	----	----	----	--------------

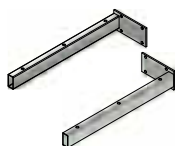

## Staffe di supporto per top H 12 cm

Support brackets for top H 12cm / Halterung für Waschtisch H 12cm / Supports pour lavabo de 12 cm d'épaisseur/

No. Staffe / Bracket / Halterungen / Supports / Кронштейны	Codice / Code / Artikel / Code / Код	Prezzo / Price / Preis / Prix / цена
2	0CMPSTF00640012	<b>95</b>

L Top	No. staffe/Brackets/Halterungen/Supports/ Кронштейны
60-120	2
121-144	4
144-270	6

# Piano in Purefeel colorato opaco con lavabo integrato

**1 VASCA**  
Basin / Waschbecken /  
Vasque / Раковина

**P TOP**

Top with integrated washbasin in matt coloured Purefeel / Waschtisch aus Purefeel in Mattfarbe mit integriertem Waschbecken / Plan en Purefeel coloré mat avec vasque intégrée / Столешница с интегрированной раковиной из матового цветного композитного камня Purefeel (Пурефил)

**46**

**Per le caratteristiche tecniche dei lavabi vedi pag. 180 / For the technical characteristics of the washbasins see pages 180 / Die technischen Merkmale der Waschtische sind auf den Seiten 180 angegeben / Pour les caractéristiques techniques des lavabos voir les pages 180 / Технические характеристики раковины см. на странице 180**

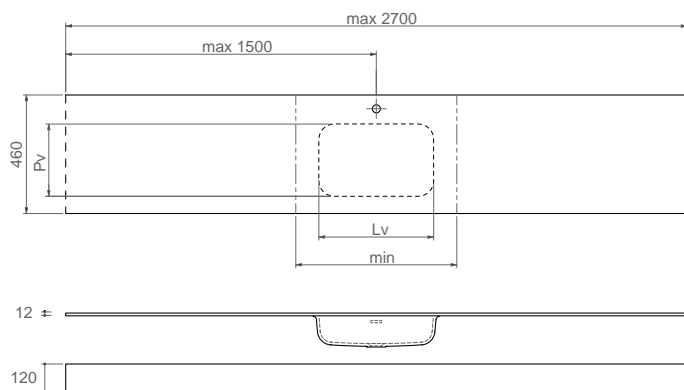
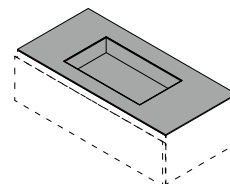

Page 10



Nick

**Top / Top / Waschtische / Plans / Столешницы**

H	Codice / Code / Artikel / Code / Код	Prezzo metro lineare Linear meter price Prix mètre linéaire Preis pro Meter Цена столешницы за погонный метр
H 1,2	0TINPUC46012002	<b>517</b>
H 12	0TINPUC46120002	<b>906</b>

**Lavabi / Washbasins / Waschtische / Vasques / Раковины**

Codice / Code / Artikel / Code / Код	Pv	Lv	Min	Prezzo / Price / Prix / Preis / цена
Nick 3 0VSCPUC00000003	28	60	80	<b>762</b>



Edy

H 1,2	0TINPUC46012002	<b>517</b>
H 12	0TINPUC46120002	<b>906</b>

Edy 3 0VSCPUC00000006	28,5	58,5	80	<b>943</b>
-----------------------	------	------	----	------------



Cut

H 1,2	0TINPUC46012002	<b>517</b>
H 12	0TINPUC46120002	<b>906</b>

Cut 3 0VSCPUC00000009	28	48	70	<b>868</b>
-----------------------	----	----	----	------------

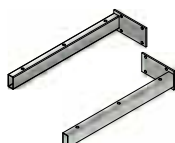

**Staffe di supporto per top H 12 cm**

Support brackets for top H 12cm / Halterung für Waschtisch H 12cm / Supports pour lavabo de 12 cm d'épaisseur/

No. Staffe / Bracket / Halterungen / Supports / Кронштейны	Codice / Code / Artikel / Code / Код	Prezzo / Price / Preis / Prix / цена
2	0CMPSTF00640012	<b>95</b>

L Top	No. staffe/Brackets/Halterungen/Supports/ Кронштейны
60-120	2
121-144	4
144-270	6

# Piano in Purefeel colorato opaco con lavabo integrato

**2 VASCHE**  
Basins / Waschbecken /  
Vasques / Раковины

**P TOP**

**46**

**PROFILO**

Top with integrated washbasin in matt coloured Purefeel / Waschtisch aus Purefeel in Weiß matt mit integriertem Waschbecken / Plan en Purefeel coloré mat avec vasque intégrée / Столешница с интегрированной раковиной из матового цветного композитного камня Purefeel (Пурефил)

Per le caratteristiche tecniche dei lavabi vedi pag. 180 / For the technical characteristics of the washbasins see pages 180 / Die technischen Merkmale der Waschtische sind auf den Seiten 180 angegeben / Pour les caractéristiques techniques des lavabos voir les pages 180 / Технические характеристики раковины см. на странице 180

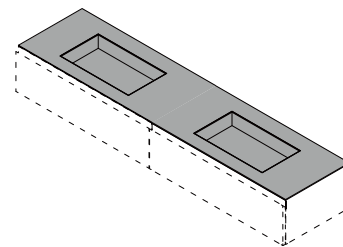
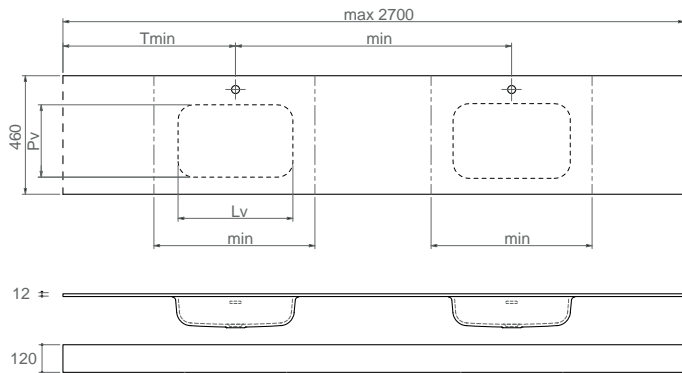

Page 10



Nick

Top / Top / Waschtische / Plans / Столешницы			
H	Code / Code / Artikel / Code / Код	Prezzo metro lineare Linear meter price Prix mètre linéaire Preis pro Meter Цена столешницы за погонный метр	
H 1,2	0TINPUC46012002	517	
H 12	0TINPUC46120002	906	

Lavabi / Washbasins / Waschtische / Vasques / Раковины						
Code / Code / Artikel / Code / Код	Pv	Lv	Min	Prezzo / Price / Prix / Preis / цена		
Nick 3 0VSCPUC00000013(x2)	28	60	80	1.686		



Edy

H 1,2	0TINPUC46012002	517	
H 12	0TINPUC46120002	906	

Edy 3 0VSCPUC00000016(x2)	28,5	58,5	80	2.048		
---------------------------	------	------	----	-------	--	--



Cut

H 1,2	0TINPUC46012002	517	
H 12	0TINPUC46120002	906	

Cut 3 0VSCPUC00000019(x2)	28	48	70	1.899		
---------------------------	----	----	----	-------	--	--

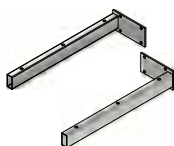

## Staffe di supporto per top H 12 cm

Support brackets for top H 12cm / Halterung für Waschtisch H 12cm / Supports pour lavabo de 12 cm d'épaisseur /

No. Staffe / Bracket / Halterungen / Supports / Кронштейны	Code / Code / Artikel / Code / Код	Prezzo / Price / Preis / Prix / цена
2	0CMPSTF00640012	95

L Top	No. staffe/Brackets/Halterungen/Supports/ Кронштейны
60-120	2
121-144	4
144-270	6

# Piano in Geacril bianco lucido con lavabo integrato

**1 VASCA**  
Basin / Waschbecken /  
Vasque / Раковина

**P TOP**

Top with integrated washbasin in glossy white Geacril / Waschtisch aus Geacril in Weiß glänzend mit integriertem Waschbecken / Plan en Geacril blanc brillant avec vasque intégrée / Столешница с интегрированной раковиной из глянцевого композитного камня белого цвета Geacril (Геакрил)

**46**

Per le caratteristiche tecniche dei lavabi vedi pag. 181 / For the technical characteristics of the washbasins see pages 181 / Die technischen Merkmale der Waschtische sind auf den Seiten 181 angegeben / Pour les caractéristiques techniques des lavabos voir les pages 181 / Технические характеристики раковины см. на странице 181

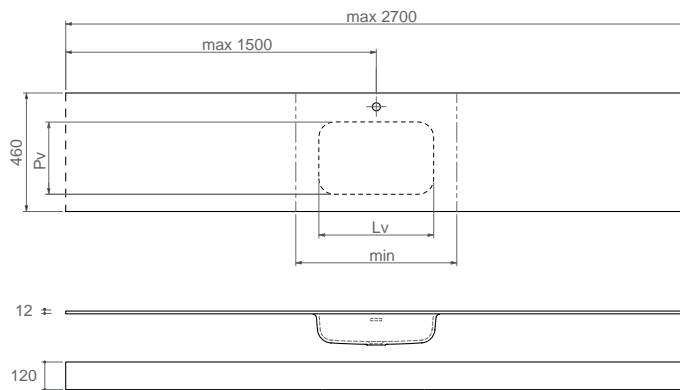
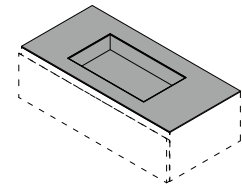

Nick

**Top / Top / Waschtische / Plans / Столешницы**

H	Code / Code / Artikel / Code / Код	Prezzo metro lineare Linear meter price Prix mètre linéaire Preis pro Meter Цена столешницы за погонный метр
H 1,2	0TINGCL46012002	<b>334</b>
H 12	0TINGCL46120002	<b>653</b>

**Lavabi / Washbasins / Waschtische / Vasques / Раковины**

Code / Code / Artikel / Code / Код	Pv	Lv	Min	Prezzo / Price / Prix / Preis / цена
Nick 3 0VSCGCL00000003	28	60	80	<b>586</b>



Edy

H 1,2	0TINGCL46012002	<b>334</b>
H 12	0TINGCL46120002	<b>653</b>

Edy 3 0VSCGCL00000006	28,5	58,5	80	<b>725</b>
-----------------------	------	------	----	------------



Cut

H 1,2	0TINGCL46012002	<b>334</b>
H 12	0TINGCL46120002	<b>653</b>

Cut 3 0VSCGCL00000009	28	48	70	<b>668</b>
-----------------------	----	----	----	------------

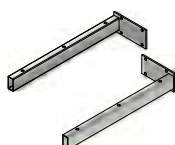

**Staffe di supporto per top H 12 cm**

Support brackets for top H 12cm / Halterung für Waschtisch H 12cm / Supports pour lavabo de 12 cm d'épaisseur/

No. Staffe / Bracket / Halterungen / Supports / Кронштейны	Code / Code / Artikel / Code / Код	Prezzo / Price / Preis / Prix / цена
2	0CMPSTF00640012	<b>95</b>

L Top	No. staffe/Brackets/Halterungen/Supports/ Кронштейны
60-120	2
121-144	4
144-270	6

# Piano in Geacril bianco lucido con lavabo integrato

**2 VASCHE**  
Basins / Waschbecken /  
Vasques / Раковины

**P TOP**

**46**

**PROFILO**

Top with integrated washbasin in glossy white Geacril / Waschtisch aus Geacril in Weiß matt mit integriertem Waschbecken / Plan en Geacril blanc brillant avec vasque intégrée / Столешница с интегрированной раковиной из матового композитного камня белого цвета Geacril (Геакрил)

Per le caratteristiche tecniche dei lavabi vedi pag. 181 / For the technical characteristics of the washbasins see pages 181 / Die technischen Merkmale der Waschtische sind auf den Seiten 181 angegeben / Pour les caractéristiques techniques des lavabos voir les pages 181 / Технические характеристики раковины см. на странице 181

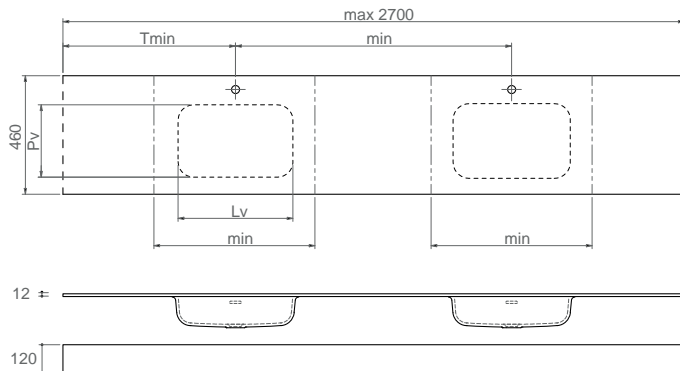
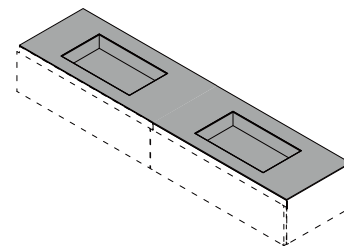

## Top / Top / Waschtische / Plans / Столешницы

H	Codice / Code / Artikel / Code / Код	Prezzo metro lineare Linear meter price Prix mètre linéaire Preis pro Meter Цена столешницы за погонный метр
H 1,2	0TINGCL46012002	<b>334</b>
H 12	0TINGCL46120002	<b>653</b>

## Lavabi / Washbasins / Waschtische / Vasques / Раковины

Codice / Code / Artikel / Code / Код	Pv	Lv	Min	Prezzo / Price / Prix / Preis / цена
Nick 3 0VSCGCL00000013(x2)	28	60	80	<b>1.674</b>

H 1,2	0TINGCL46012002	<b>334</b>
H 12	0TINGCL46120002	<b>653</b>

Edy 3 0VSCGCL00000016(x2)	28,5	58,5	80	<b>1.952</b>
---------------------------	------	------	----	--------------

H 1,2	0TINGCL46012002	<b>334</b>
H 12	0TINGCL46120002	<b>653</b>

Cut 3 0VSCGCL00000019(x2)	28	48	70	<b>1.838</b>
---------------------------	----	----	----	--------------

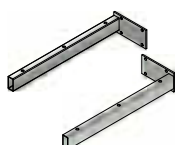

## Staffe di supporto per top H 12 cm

Support brackets for top H 12cm / Halterung für Waschtisch H 12cm / Supports pour lavabo de 12 cm d'épaisseur/

No. Staffe / Bracket / Halterungen / Supports / Кронштейны	Codice / Code / Artikel / Code / Код	Prezzo / Price / Preis / Prix / цена
2	0CMPSTF00640012	<b>95</b>

L Top	No. staffe/Brackets/Halterungen/Supports/ Кронштейны
60-120	2
121-144	4
144-270	6

# PROFILO Piano in Fenix con lavabo integrato

Top with integrated washbasin in Fenix / Waschtisch aus Fenix mit integriertem Waschbecken / Plan en Fenix avec vasque intégrée / Столешница с интегрированной раковиной из наноматериала Fenix (Феникса)

**1 VASCA**  
Basin / Waschbecken /  
Vasque / Раковина

**P TOP**

**46**

Per le caratteristiche tecniche dei lavabi vedi pag. 182 / For the technical characteristics of the washbasins see pages 182 / Die technischen Merkmale der Waschtische sind auf den Seiten 182 angegeben / Pour les caractéristiques techniques des lavabos voir les pages 182 / Технические характеристики раковины см. на странице 182

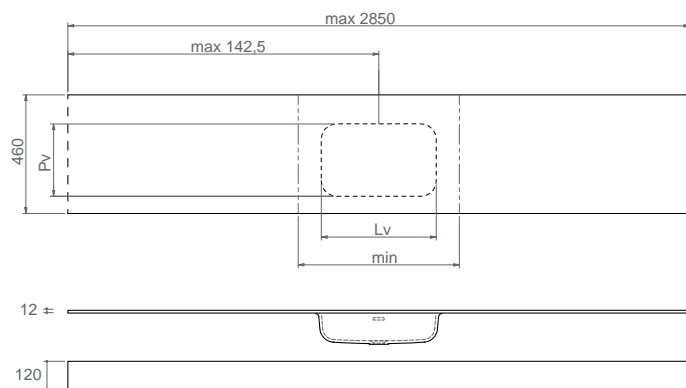
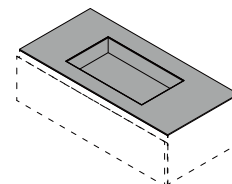

Hanna

#### Top / Top / Waschtische / Plans / Столешницы

H	Code / Code / Artikel / Code / Код	Prezzo metro lineare Linear meter price Prix mètre linéaire Preis pro Meter Цена столешницы за погонный метр
H 1,2	0TINFNX4601200	<b>520</b>
H 12	0TINFNX4612000	<b>797</b>

#### Lavabi / Washbasins / Waschtische / Vasques / Раковины

Code / Code / Artikel / Code / Код	Pv	Lv	Min	Prezzo / Price / Prix / Preis / цена
Hanna 1 0VSCFNX00000001	30	48	70	<b>1.408</b>
Hanna 2 0VSCFNX00000002	30	64	90	<b>1.494</b>



#### Maggiorazione per fondo amovibile / Surcharge for removable panel /

Aufpreis für abnehmbaren Boden / Supplément pour fond amovible / Наценка за съемное дно

L	Code / Code / Artikel / Code / Код	Prezzo / Price / Prix / Preis / цена
L 52	0VASFNX000000001	<b>210</b>
L 68	0VASFNX000000002	<b>256</b>

#### \* La rubinetteria non può essere installata sul piano, solo a parete

The taps cannot be installed on the top, they can only be wall-mounted

Die Armaturen können nicht auf dem Waschtisch installiert werden sondern nur an der Wand

Les robinets ne peuvent pas être installés sur le lavabo, mais uniquement sur le mur

Смеситель не может быть установлен на столешницу - только на стену

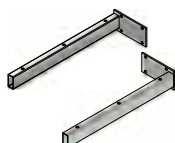

#### Staffe di supporto per top H 12 cm

Support brackets for top H 12cm / Halterung für Waschtisch H 12cm / Supports pour lavabo de 12 cm d'épaisseur/

No. Staffe / Bracket / Halterungen / Supports / Кронштейны	Code / Code / Artikel / Code / Код	Prezzo / Price / Preis / Prix / цена
2	0CMPSTF00640012	<b>95</b>

L Top	No. staffe/Brackets/Halterungen/ Supports/ Кронштейны
60-120	2
121-144	4
144-270	6



# Piano in Fenix con lavabo integrato

Top with integrated washbasin in Fenix / Waschtisch aus Fenix mit integriertem Waschbecken / Plan en Fenix avec vasque intégrée / Столешница с интегрированной раковиной из наноматериала Fenix (Феникса)

**2 VASCHE**  
Basins / Waschbecken /  
Vasques / Раковины

**P TOP**

**46**

**PROFILO**

Per le caratteristiche tecniche dei lavabi vedi pag. 182 / For the technical characteristics of the washbasins see pages 182 / Die technischen Merkmale der Waschtische sind auf den Seiten 182 angegeben / Pour les caractéristiques techniques des lavabos voir les pages 182 / Технические характеристики раковины см. на странице 182

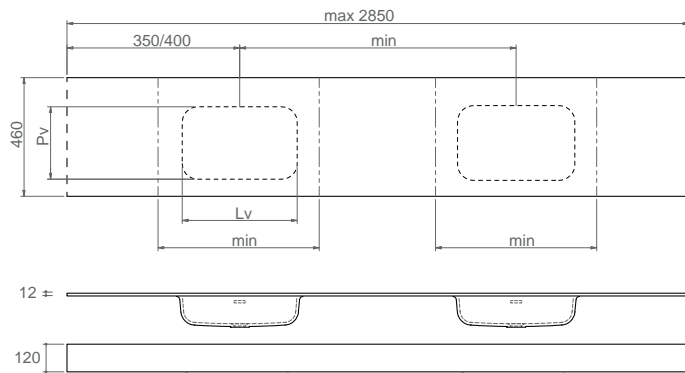
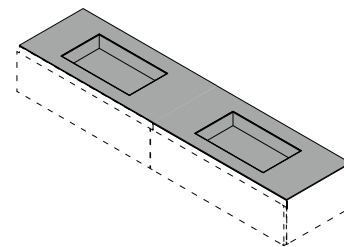

Hanna

#### Top / Top / Waschtische / Plans / Столешницы

H	Code / Code / Artikel / Code / Код	Prezzo metro lineare Linear meter price Prix mètre linéaire Preis pro Meter Цена столешницы за погонный метр
H 1,2	0TINFNX4601200	<b>520</b>
H 12	0TINFNX4612000	<b>797</b>

#### Lavabi / Washbasins / Waschtische / Vasques / Раковины

Code / Code / Artikel / Code / Код	Pv	Lv	Min	Prezzo / Price / Prix / Preis / цена
Hanna 1 0VSCFNX00000001(x2)	30	48	70	<b>2.816</b>
Hanna 2 0VSCFNX00000002(x2)	30	64	90	<b>2.988</b>



#### Maggiorazione per fondo amovibile / Surcharge for removable panel /

Aufpreis für abnehmbarer Boden / Supplément pour fond amovible / Наценка за съемное дно

L	Code / Code / Artikel / Code / Код	Prezzo / Price / Prix / Preis / цена
L 52	0VASFNX00000001(x2)	<b>420</b>
L 68	0VASFNX00000002(x2)	<b>512</b>

#### \* La rubinetteria non può essere installata sul piano, solo a parete

The taps cannot be installed on the top, they can only be wall-mounted

Die Armaturen können nicht auf dem Waschtisch installiert werden sondern nur an der Wand

Les robinets ne peuvent pas être installés sur le lavabo, mais uniquement sur le mur

Смеситель не может быть установлен на столешницу - только на стену

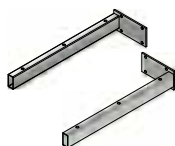

#### Staffe di supporto per top H 12 cm

Support brackets for top H 12cm / Halterungen für Waschtisch H 12cm / Supports pour lavabo de 12 cm d'épaisseur/

No. Staffe / Bracket / Halterungen / Supports / Кронштейны	Code / Code / Artikel / Code / Код	Prezzo / Price / Preis / Prix / цена
2	0CMPSTF00640012	<b>95</b>

L Top	No. staffe/Brackets/Halterungen/ Supports/ Кронштейны
60-120	2
121-144	4
144-270	6

# PROFILO Piano in vetro con lavabo integrato

Top with integrated washbasin in glass / Waschtisch aus Glas mit integriertem Waschbecken / Plan en verre avec vasque intégrée / Столешница с интегрированной раковиной из стекла

**1 VASCA**

Basin / Waschbecken /  
Vasque / Раковина

**P TOP**

**46**

**Per le caratteristiche tecniche dei lavabi vedi pag. 182** / For the technical characteristics of the washbasins see pages 182 / Die technischen Merkmale der Waschtische sind auf den Seiten 182 angegeben / Pour les caractéristiques techniques des lavabos voir les pages 182 / Технические характеристики раковины см. на странице 182

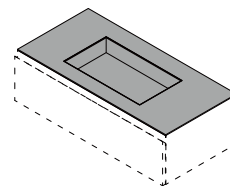

VL = Vetro colorato lucido / Gloss laquered glass / Glas glanz / Verre coloré brillant / Стекло цветное гляцевое  
 VS = Vetro colorato satinato / Satin laquered glass / Glas satiniert / Verre coloré satiné / Стекло цветное сатирированное  
 VD = Vetro lucido metallizzato / Metallic laquered glass / Glas "Metallic" / Verre coloré métallisé / Стекло цветное металлизированное

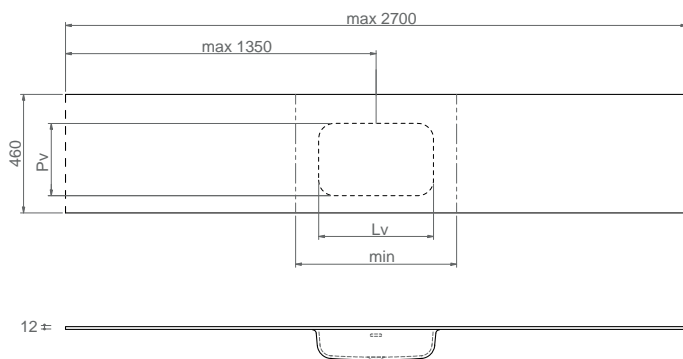

Page 5

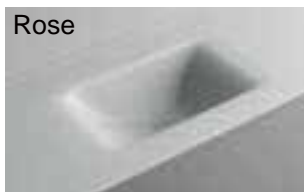

Rose

## Top / Top / Waschtische / Plans / Столешницы

H Codice / Code / Artikel / Code / Код Prezzo metro lineare / Linear meter price / Prix mètre linéaire / Preis pro Meter / Цена столешницы за погонный метр

		VL	VS	VD
H 1,2	0TINVTL46012001	722	880	722

## Lavabi / Washbasins / Waschtische / Vasques / Раковины

Codice / Code / Artikel / Code / Код Pv Lv Min Prezzo / Price / Prix / Preis / цена

		Pv	Lv	Min	VL	VS	VD
Rose 1	0VSCVTL00000003	31	51	70	775	950	775
Rose 2	0VSCVTL00000004	31	75	90	775	950	775

### \* La rubinetteria non può essere installata sul piano, solo a parete

The taps cannot be installed on the top, they can only be wall-mounted

Die Armaturen können nicht auf dem Waschtisch installiert werden sondern nur an der Wand

Les robinets ne peuvent pas être installés sur le lavabo, mais uniquement sur le mur

Сместиль не может быть установлен на столешницу - только на стену

# Piano in vetro con lavabo integrato

Top with integrated washbasin in glass / Waschtisch aus Glas mit integriertem Waschbecken /  
Plan en verre avec vasque intégrée / Столешница с интегрированной раковиной из стекла

**2 VASCHE**  
Basins / Waschbecken /  
Vasques / Раковины

**P TOP**

**46**

**PROFILO**

**Per le caratteristiche tecniche dei lavabi vedi pag. 182 / For the technical characteristics of the washbasins see pages 182 / Die technischen Merkmale der Waschtische sind auf den Seiten 182 angegeben / Pour les caractéristiques techniques des lavabos voir les pages 182 / Технические характеристики раковины см. на странице 182**

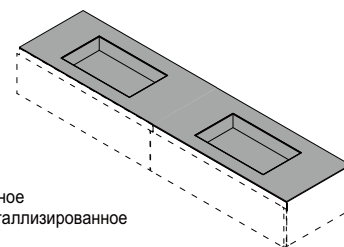

VL = Vetro colorato lucido / Gloss laquered glass / Glas glanz / Verre coloré brillant / Стекло цветное глянцевое  
VS = Vetro colorato satinato / Satin laquered glass / Glas satiniert / Verre coloré satiné / Стекло цветное сатирированное  
VD = Vetro lucido metallizzato / Metallic lacquered glass / Glas "Metallic" / Verre coloré métallisé / Стекло цветное металлизированное

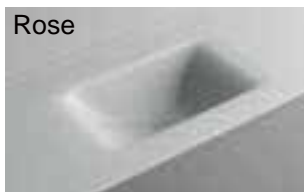
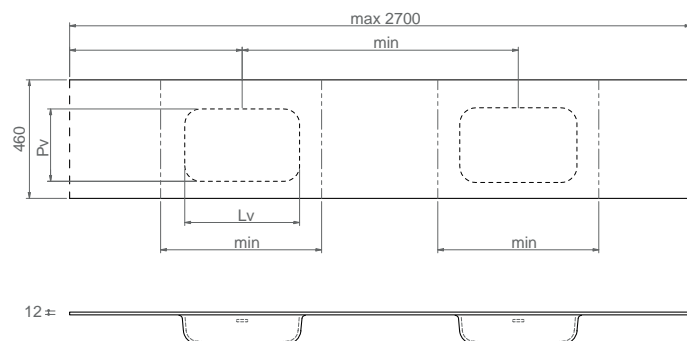

Rose

## Top / Top / Waschtische / Plans / Столешницы

H Codice / Code / Artikel / Code / Код Prezzo metro lineare / Linear meter price / Prix mètre linéaire / Preis pro Meter /  
Цена столешницы за погонный метр

		VL	VS	VD
H 1,2	0TINVTL46012001	<b>722</b>	<b>880</b>	<b>722</b>

## Lavabi / Washbasins / Waschtische / Vasques / Раковины

Codice / Code / Artikel / Code / Код Pv Lv Min Prezzo / Price / Prix / Preis / цена

		Pv	Lv	Min	VL	VS	VD
Rose 1	0VSCVTL00000003 (x2)	31	51	70	<b>1.550</b>	<b>1.900</b>	<b>1.550</b>
Rose 2	0VSCVTL00000004 (x2)	31	75	90	<b>1.550</b>	<b>1.900</b>	<b>1.550</b>

### \* La rubinetteria non può essere installata sul piano, solo a parete

The taps cannot be installed on the top, they can only be wall-mounted

Die Armaturen können nicht auf dem Waschtisch installiert werden sondern nur an der Wand

Les robinets ne peuvent pas être installés sur le lavabo, mais uniquement sur le mur

Смеситель не может быть установлен на столешницу - только на стену



# Vasche per lavabi integrati

Integrated basins / Waschbecken für die waschtische /  
Vasques pour plans integres / Раковины для интегрированных столешниц

P TOP

38

PROFILO

## Purefeel bianco opaco e colorato opaco

Matt white and matt coloured purefeel / Purefeel in weiß matt oder in mattfarben /  
Purefeel blanc mat et colore mat / Purefeel (пурефил) матовый белый или  
цветной композитный камень

### TRAY

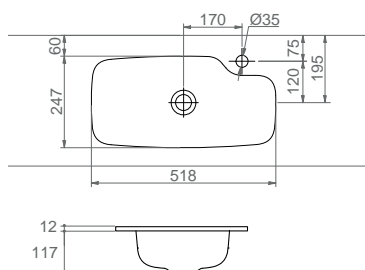

TRAY - W 51,8 x D 24,7 cm

**Vasca a scarico continuo senza troppo pieno, compresa di piletta a scarico continuo nella stessa finitura del lavabo. Disponibile solo nel verso visibile nella foto.**

Basin with continuous flow waste without overflow, including continuous drain in the same finishes of the washbasin. Available only in the direction visible in the picture / Waschbecken mit frei fließendem Auslauf ohne Überlauf, mit frei fließendem Ablaufgarnitur in dasselbe Material des Waschtisches. Nur in der dargestellten Version verfügbar / Vasque à écoulement libre sans trop plein avec bonde dans la même finition que le lavabo. Disponible uniquement dans le sens visible sur la photo / Раковина с непрерывным сливом, без перелива, в комплекте с крышкой слива в той же отделке, что и раковина. Поставляется только в таком виде, какое приведено на фотографии.

## Lightfeel bianco opaco e colorato opaco

Matt white and matt coloured lightfeel / Lightfeel in weiß matt oder in mattfarben /  
Lightfeel blanc mat et colore mat / Lightfeel (пурефил) матовый белый или  
цветной композитный камень

### ROY

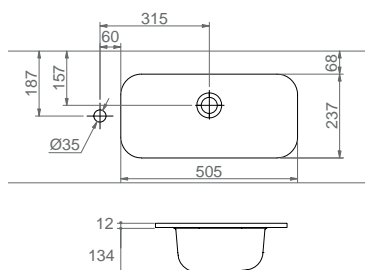

ROY - W 50,5 x D 23,7 cm

**Vasca a scarico continuo senza troppo pieno, comprensiva di piletta dello stesso materiale del lavabo.**

Basin with continuous flow waste without overflow, including drain in the same finishes of the washbasin / Waschbecken mit frei fließendem Auslauf ohne Überlauf, mit Ablaufgarnitur in dasselbe Material des Waschtisches / Vasque à écoulement libre sans trop plein et avec bonde dans la même finition que le lavabo / Раковина без перелива, с непрерывным сливом, в комплекте со съемной крышкой из того же материала, что и раковина

- \* **Rubinetteria laterale o a parete**  
Lateral or wall-mounted tap  
Seitlich- oder Wandmontage  
Robinet latéral ou mural  
Смеситель сбоку или настенный

TOP p. 38

# Piano in Purefeel bianco opaco con lavabo integrato

**1 VASCA**  
 Basin / Waschbecken /  
 Vasque / Раковина

**P TOP**

Top with integrated washbasin in matt white Purefeel / Waschtisch aus Purefeel in Weiß matt mit integriertem Waschbecken / Plan en Purefeel blanc mat avec vasque intégrée / Столешница с интегрированной раковиной из матового композитного камня белого цвета Purefeel (Пурефил).

**38**

**Per le caratteristiche tecniche dei lavabi vedi pag. 195 / For the technical characteristics of the washbasins see pages 195 / Die technischen Merkmale der Waschtische sind auf den Seiten 195 angegeben / Pour les caractéristiques techniques des lavabos voir les pages 195 / Технические характеристики раковины см. на странице 195**

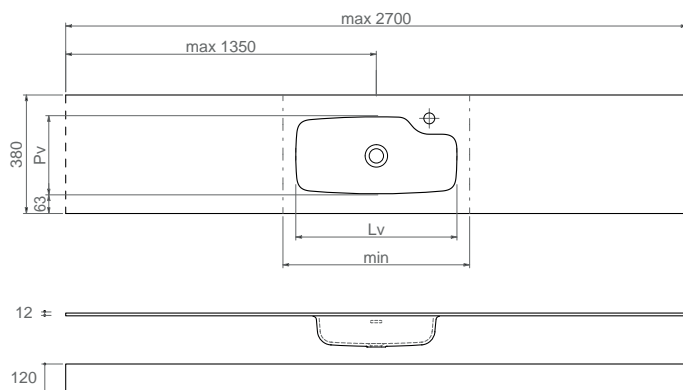
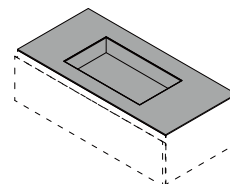

**Top / Top / Waschtische / Plans / Столешницы**

H	Codice / Code / Artikel / Code / Код	Prezzo metro lineare Linear meter price Prix mètre linéaire Preis pro Meter Цена столешницы за погонный метр
H 1,2	0TINPUR38012001	<b>343</b>
H 12	0TINPUR38120001	<b>678</b>

**Lavabi / Washbasins / Waschtische / Vasques / Раковины**

Codice / Code / Artikel / Code / Код	Pv	Lv	Min	Prezzo / Price / Prix / Preis / цена	
Tray	0VSCPUR00000010	24,7	51,8	60	<b>551</b>

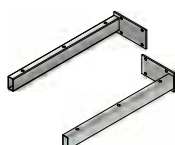

**Staffe di supporto per top H 12 cm**

Support brackets for top H 12cm / Halterung für Waschtisch H 12cm / Supports pour lavabo de 12 cm d'épaisseur/

No. Staffe / Bracket / Halterungen / Supports / Кронштейны	Codice / Code / Artikel / Code / Код	Prezzo / Price / Preis / Prix / цена
2	0CMPSTF00640012	<b>95</b>

L Top	No. staffe/Brackets/Halterungen/ Supports/ Кронштейны
60-120	2
121-144	4
144-270	6

# Piano in Purefeel bianco opaco con lavabo integrato

**2 VASCHE**  
Basins / Waschbecken /  
Vasques / Раковины

**P TOP**

**38**

**PROFILO**

Top with integrated washbasin in matt white Purefeel / Waschtisch aus Purefeel in Weiß matt mit integriertem Waschbecken / Plan en Purefeel blanc mat avec vasque intégrée / Столешница с интегрированной раковиной из матового композитного камня белого цвета Purefeel (Пурефил).

**Per le caratteristiche tecniche dei lavabi vedi pag. 195 / For the technical characteristics of the washbasins see pages 195 / Die technischen Merkmale der Waschtische sind auf den Seiten 195 angegeben / Pour les caractéristiques techniques des lavabos voir les pages 195 / Технические характеристики раковины см. на странице 195**

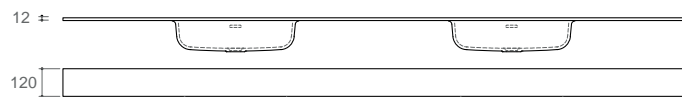
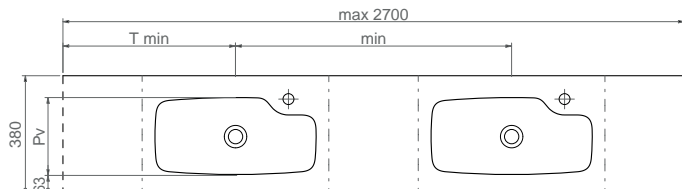
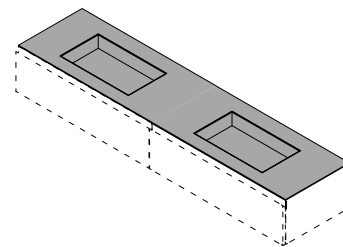

Tray

## Top / Top / Waschtische / Plans / Столешницы

H	Codice / Code / Artikel / Code / Код	Prezzo metro lineare Linear meter price Prix mètre linéaire Preis pro Meter Цена столешницы за погонный метр
H 1,2	0TINPUR38012001	<b>343</b>
H 12	0TINPUR38120001	<b>678</b>

## Lavabi / Washbasins / Waschtische / Vasques / Раковины

Codice / Code / Artikel / Code / Код	Pv	Lv	Min	Prezzo / Price / Prix / Preis / цена	
Tray	0VSCPUR00000020(x2)	24,7	51,8	60	<b>1.227</b>

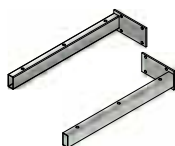

## Staffe di supporto per top H 12 cm

Support brackets for top H 12cm / Halterung für Waschtisch H 12cm / Supports pour lavabo de 12 cm d'épaisseur/

No. Staffe / Bracket / Halterungen / Supports / Кронштейны	Codice / Code / Artikel / Code / Код	Prezzo / Price / Preis / Prix / цена
2	0CMPSTF00640012	<b>95</b>

L Top	No. staffe/Brackets/Halterungen/ Supports/ Кронштейны
60-120	2
121-144	4
144-270	6

# Piano in Purefeel colorato opaco con lavabo integrato

**1 VASCA**  
Basin / Waschbecken /  
Vasque / Раковина

**P TOP**

Top with integrated washbasin in matt coloured Purefeel / Waschtisch aus Purefeel in Mattfarbe mit integriertem Waschbecken / Plan en Purefeel coloré mat avec vasque intégrée / Столешница с интегрированной раковиной из матового цветного композитного камня Purefeel (Пурефил)

**38**

**Per le caratteristiche tecniche dei lavabi vedi pag. 195 / For the technical characteristics of the washbasins see pages 195 / Die technischen Merkmale der Waschtische sind auf den Seiten 195 angegeben / Pour les caractéristiques techniques des lavabos voir les pages 195 / Технические характеристики раковины см. на странице 195**

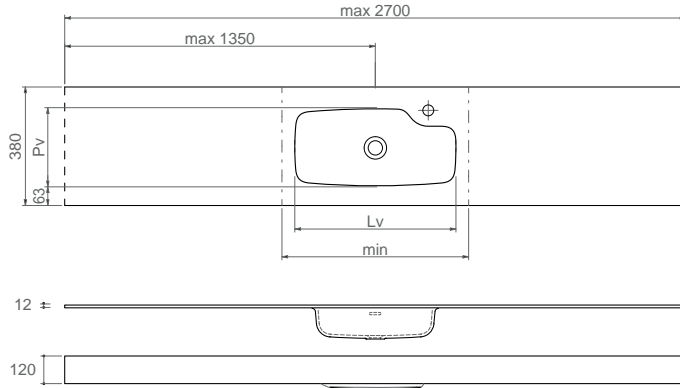
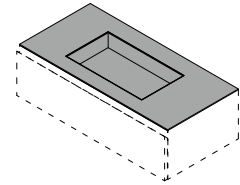

**Top / Top / Waschtische / Plans / Столешницы**

H	Codice / Code / Artikel / Code / Код	Prezzo metro lineare / Linear meter price / Prix mètre linéaire / Preis pro Meter / Цена столешницы за погонный метр
H 1,2	0TINPUC38012001	<b>446</b>
H 12	0TINPUC38120001	<b>881</b>

**Lavabi / Washbasins / Waschtische / Vasques / Раковины**

Codice / Code / Artikel / Code / Код	Pv	Lv	Min	Prezzo / Price / Prix / Preis / цена	
Tray	0VSCPUC00000010	24,7	51,8	60	<b>716</b>

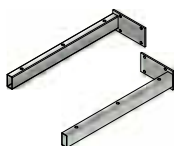

**Staffe di supporto per top H 12 cm**

Support brackets for top H 12cm / Halterungen für Waschtisch H 12cm / Supports pour lavabo de 12 cm d'épaisseur/

No. Staffe / Bracket / Halterungen / Supports / Кронштейны	Codice / Code / Artikel / Code / Код	Prezzo / Price / Preis / Prix / цена
2	0CMPSTF00640012	<b>95</b>

L Top	No. staffe/Brackets/Halterungen/ Supports/ Кронштейны
60-120	2
121-144	4
144-270	6



# Piano in Purefeel colorato opaco con lavabo integrato

**2 VASCHE**  
Basins / Waschbecken /  
Vasques / Раковины

**P TOP**

**38**

**PROFILO**

Top with integrated washbasin in matt coloured Purefeel / Waschtisch aus Purefeel in Weiß matt mit integriertem Waschbecken / Plan en Purefeel coloré mat avec vasque intégrée / Столешница с интегрированной раковиной из матового цветного композитного камня Purefeel (Пурефил)

Per le caratteristiche tecniche dei lavabi vedi pag. 195 / For the technical characteristics of the washbasins see pages 195 / Die technischen Merkmale der Waschtische sind auf den Seiten 195 angegeben / Pour les caractéristiques techniques des lavabos voir les pages 195 / Технические характеристики раковины см. на странице 195

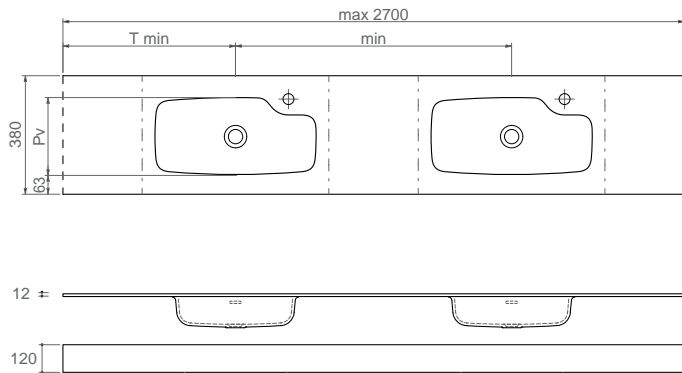
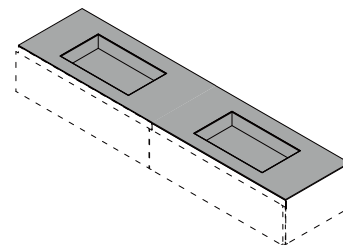

Page 10



Tray

## Top / Top / Waschtische / Plans / Столешницы

H	Codice / Code / Artikel / Code / Код	Prezzo metro lineare Linear meter price Prix mètre linéaire Preis pro Meter Цена столешницы за погонный метр
H 1,2	0TINPUC38012001	<b>446</b>
H 12	0TINPUC38120001	<b>881</b>

## Lavabi / Washbasins / Waschtische / Vasques / Раковины

Codice / Code / Artikel / Code / Код	Pv	Lv	Min	Prezzo / Price / Prix / Preis / цена	
Tray	0VSCPUC00000020(x2)	24,7	51,8	60	<b>1.595</b>

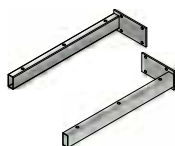

## Staffe di supporto per top H 12 cm

Support brackets for top H 12cm / Halterung für Waschtisch H 12cm / Supports pour lavabo de 12 cm d'épaisseur/

No. Staffe / Bracket / Halterungen / Supports / Кронштейны	Codice / Code / Artikel / Code / Код	Prezzo / Price / Preis / Prix / цена
2	0CMPSTF00640012	<b>95</b>

L Top	No. staffe/Brackets/Halterungen/ Supports/ Кронштейны
60-120	2
121-144	4
144-270	6

# Piano in Geacril bianco lucido con lavabo integrato

**1 VASCA**  
Basin / Waschbecken /  
Vasque / Раковина

**P TOP**

Top with integrated washbasin in glossy white Geacril / Waschtisch aus Geacril in Weiß glänzend mit integriertem Waschbecken / Plan en Geacril blanc brillant avec vasque intégrée / Столешница с интегрированной раковиной из глянцевого композитного камня белого цвета Geacril (Геакрил)

**38**

**Per le caratteristiche tecniche dei lavabi vedi pag. 195 / For the technical characteristics of the washbasins see pages 195 / Die technischen Merkmale der Waschtische sind auf den Seiten 195 angegeben / Pour les caractéristiques techniques des lavabos voir les pages 195 / Технические характеристики раковины см. на странице 195**

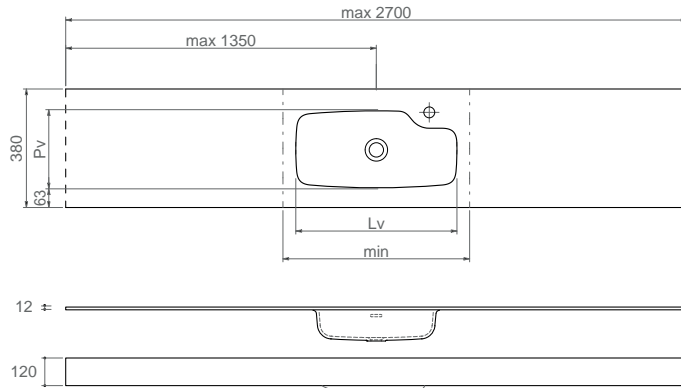
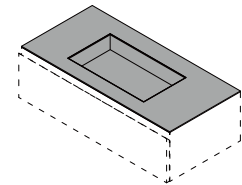

Tray

### Top / Top / Waschtische / Plans / Столешницы

H	Codice / Code / Artikel / Code / Код	Prezzo metro lineare Linear meter price Prix mètre linéaire Preis pro Meter Цена столешницы за погонный метр
H 1,2	0TINGCL38012001	<b>317</b>
H 12	0TINGCL38120001	<b>636</b>

### Lavabi / Washbasins / Waschtische / Vasques / Раковины

Codice / Code / Artikel / Code / Код	Pv	Lv	Min	Prezzo / Price / Prix / Preis / цена	
Tray	0VSCGCL00000010	24,7	51,8	60	<b>551</b>

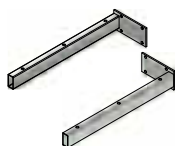

### Staffe di supporto per top H 12 cm

Support brackets for top H 12cm / Halterungen für Waschtisch H 12cm / Supports pour lavabo de 12 cm d'épaisseur/

No. Staffe / Bracket / Halterungen / Supports / Кронштейны	Codice / Code / Artikel / Code / Код	Prezzo / Price / Preis / Prix / цена
2	0CMPSTF00640012	<b>95</b>

L Top	No. staffe/Brackets/Halterungen/ Supports/ Кронштейны
60-120	2
121-144	4
144-270	6

# Piano in Geacril bianco lucido con lavabo integrato

**2 VASCHE**  
Basins / Waschbecken /  
Vasques / Раковины

**P TOP**

**38**

**PROFILO**

Top with integrated washbasin in glossy white Geacril / Waschtisch aus Geacril in Weiß matt mit integriertem Waschbecken / Plan en Geacril blanc brillant avec vasque intégrée / Столешница с интегрированной раковиной из матового композитного камня белого цвета Geacril (Геакрил)

Per le caratteristiche tecniche dei lavabi vedi pag. 195 / For the technical characteristics of the washbasins see pages 195 / Die technischen Merkmale der Waschtische sind auf den Seiten 195 angegeben / Pour les caractéristiques techniques des lavabos voir les pages 195 / Технические характеристики раковины см. на странице 195

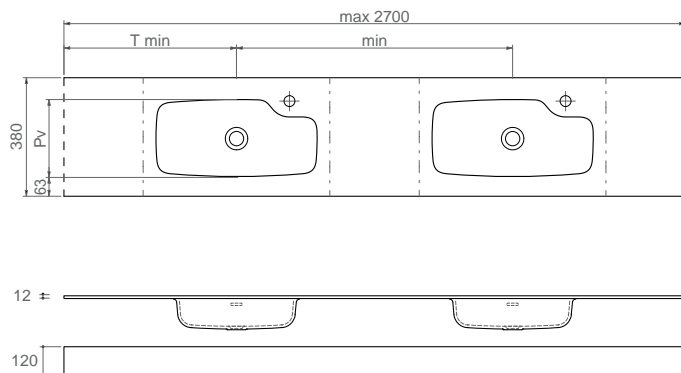
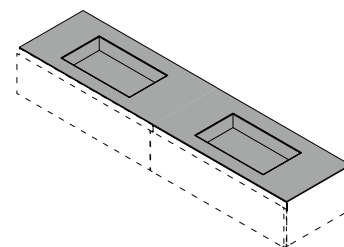

### Top / Top / Waschtische / Plans / Столешницы

H	Codice / Code / Artikel / Code / Код	Prezzo metro lineare Linear meter price Prix mètre linéaire Preis pro Meter Цена столешницы за погонный метр
H 1,2	0TINGCL38012001	<b>343</b>
H 12	0TINGCL38120001	<b>678</b>

### Lavabi / Washbasins / Waschtische / Vasques / Раковины

Codice / Code / Artikel / Code / Код	Pv	Lv	Min	Prezzo / Price / Prix / Preis / цена	
Tray	0VSCGCL00000020(x2)	24,7	51,8	60	<b>1.604</b>

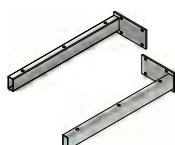

### Staffe di supporto per top H 12 cm

Support brackets for top H 12cm / Halterung für Waschtisch H 12cm / Supports pour lavabo de 12 cm d'épaisseur/

No. Staffe / Bracket / Halterungen / Supports / Кронштейны	Codice / Code / Artikel / Code / Код	Prezzo / Price / Preis / Prix / цена
2	0CMPSTF00640012	<b>95</b>

L Top	No. staffe/Brackets/Halterungen/ Supports/ Кронштейны
60-120	2
121-144	4
144-270	6

# Piano in Lightfeel bianco opaco con lavabo integrato

**1 VASCA**  
Basin / Waschbecken /  
Vasque / Раковина

**P TOP**

Top with integrated washbasin in matt white Lightfeel / Waschtisch aus Lightfeel in Weiß matt mit integriertem Waschbecken / Plan en Lightfeel blanc mat avec vasque intégrée / Столешница с интегрированной раковиной из матового композитного камня белого цвета Lightfeel (Лайтфил)

**38**

**Per le caratteristiche tecniche dei lavabi vedi pag. 195 / For the technical characteristics of the washbasins see pages 195 / Die technischen Merkmale der Waschtische sind auf den Seiten 195 angegeben / Pour les caractéristiques techniques des lavabos voir les pages 195 / Технические характеристики раковины см. на странице 195**

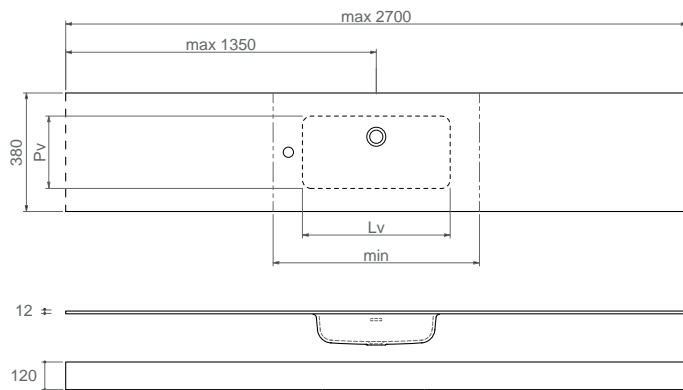
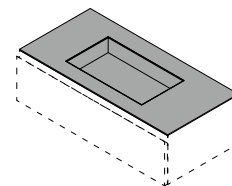

Roy

**Top / Top / Waschtische / Plans / Столешницы**

H	Codice / Code / Artikel / Code / Код	Prezzo metro lineare / Linear meter price / Prix mètre linéaire / Preis pro Meter / Цена столешницы за погонный метр
H 1,2	0TINLGT38012001	<b>341</b>
H 12	0TINLGT38120001	<b>567</b>

**Lavabi / Washbasins / Waschtische / Vasques / Раковины**

Codice / Code / Artikel / Code / Код	Pv	Lv	Min	Prezzo / Price / Prix / Preis / цена	
Roy	0VSLCGT00000003	23,7	50,5	70	<b>545</b>

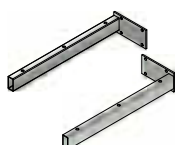

**Staffe di supporto per top H 12 cm**

Support brackets for top H 12cm / Halterungen für Waschtisch H 12cm / Supports pour lavabo de 12 cm d'épaisseur/

No. Staffe / Bracket / Halterungen / Supports / Кронштейны	Codice / Code / Artikel / Code / Код	Prezzo / Price / Preis / Prix / цена
2	0CMPSTF00640012	<b>95</b>

L Top	No. staffe/Brackets/Halterungen/ Supports/ Кронштейны
60-120	2
121-144	4
144-270	6

# Piano in Lightfeel bianco opaco con lavabo integrato

**2 VASCHE**  
Basins / Waschbecken /  
Vasques / Раковины

**P TOP**

**38**

**PROFILO**

Top with integrated washbasin in matt white Lightfeel / Waschtisch aus Lightfeel in Weiß matt mit integriertem Waschbecken / Plan en Lightfeel blanc mat avec vasque intégrée / Столешница с интегрированной раковиной из матового композитного камня белого цвета Lightfeel (Лайтфил)

Per le caratteristiche tecniche dei lavabi vedi pag. 195 / For the technical characteristics of the washbasins see pages 195 / Die technischen Merkmale der Waschtische sind auf den Seiten 195 angegeben / Pour les caractéristiques techniques des lavabos voir les pages 195 / Технические характеристики раковины см. на странице 195

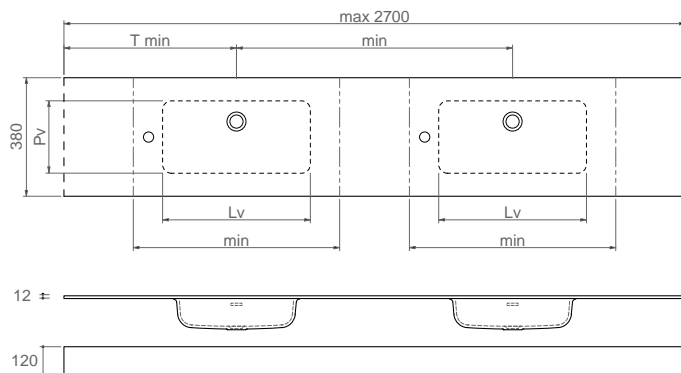
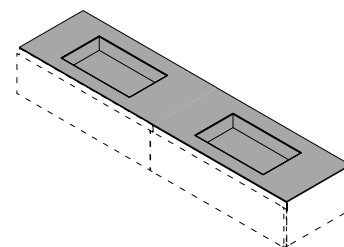

Roy

## Top / Top / Waschtische / Plans / Столешницы

H	Codice / Code / Artikel / Code / Код	Prezzo metro lineare Linear meter price Prix mètre linéaire Preis pro Meter Цена столешницы за погонный метр
H 1,2	0TINLGT38012001	<b>341</b>
H 12	0TINLGT38120001	<b>567</b>

## Lavabi / Washbasins / Waschtische / Vasques / Раковины

Codice / Code / Artikel / Code / Код	Pv	Lv	Min	Prezzo / Price / Prix / Preis / цена
Roy 0VSCGLT00000013(x2)	23,7	50,5	70	<b>1.209</b>

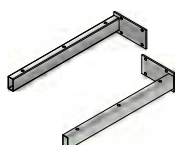

## Staffe di supporto per top H 12 cm

Support brackets for top H 12cm / Halterung für Waschtisch H 12cm / Supports pour lavabo de 12 cm d'épaisseur/

No. Staffe / Bracket / Halterungen / Supports / Кронштейны	Codice / Code / Artikel / Code / Код	Prezzo / Price / Preis / Prix / цена
2	0CMPSTF00640012	<b>95</b>

L Top	No. staffe/Brackets/Halterungen/ Supports/ Кронштейны
60-120	2
121-144	4
144-270	6

# Piano in Lightfeel colorato opaco con lavabo integrato

Top in colored matt Lightfeel with integrated washbasin / Gefärbter Waschtisch aus Lightfeel in der Ausführung matt / Plan en Purefeel coloré mat avec vasque intégrée / Столешница с интегрированной раковиной из Лайтфила цветного матового

**1 VASCA**  
Basin / Waschbecken /  
Vasque / Раковина

**P TOP**

**38**

**Per le caratteristiche tecniche dei lavabi vedi pag. 195 / For the technical characteristics of the washbasins see pages 195 / Die technischen Merkmale der Waschtische sind auf den Seiten 195 angegeben / Pour les caractéristiques techniques des lavabos voir les pages 195 / Технические характеристики раковины см. на странице 195**

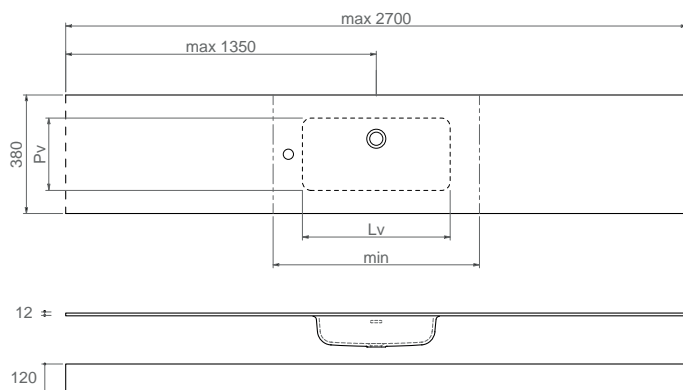
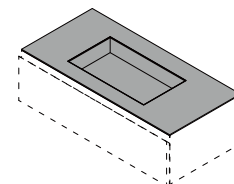

Page 11



Roy

**Top / Top / Waschtische / Plans / Столешницы**

H	Codice / Code / Artikel / Code / Код	Prezzo metro lineare / Linear meter price / Prix mètre linéaire / Preis pro Meter / Цена столешницы за погонный метр
H 1,2	0TINLGC38012001	<b>443</b>
H 12	0TINLGC38120001	<b>737</b>

**Lavabi / Washbasins / Waschtische / Vasques / Раковины**

Codice / Code / Artikel / Code / Код	Pv	Lv	Min	Prezzo / Price / Prix / Preis / цена	
Roy	0VSLGC00000003	23,7	50,5	70	<b>709</b>

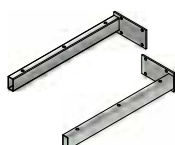

**Staffe di supporto per top H 12 cm**

Support brackets for top H 12cm / Halterung für Waschtisch H 12cm / Supports pour lavabo de 12 cm d'épaisseur/

No. Staffe / Bracket / Halterungen / Supports / Кронштейны	Codice / Code / Artikel / Code / Код	Prezzo / Price / Preis / Prix / цена
2	0CMPSTF00640012	<b>95</b>

L Top	No. staffe/Brackets/Halterungen/ Supports/ Кронштейны
60-120	2
121-144	4
144-270	6

# Piano in Lightfeel colorato opaco con lavabo integrato

Top in colored matt Lightfeel with integrated washbasin / Gefärbter Waschtisch aus Lightfeel in der Ausführung matt / Plan en Purefeel coloré mat avec vasque intégrée / Столешница с интегрированной раковиной из Лайтфила цветного матового

**2 VASCHE**  
Basins / Waschbecken /  
Vasques / Раковины

**P TOP**

**38**

**PROFILO**

Per le caratteristiche tecniche dei lavabi vedi pag. 195 / For the technical characteristics of the washbasins see pages 195 / Die technischen Merkmale der Waschtische sind auf den Seiten 195 angegeben / Pour les caractéristiques techniques des lavabos voir les pages 195 / Технические характеристики раковины см. на странице 195

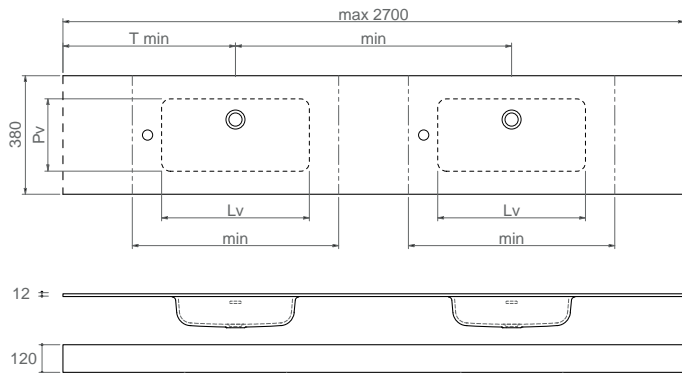
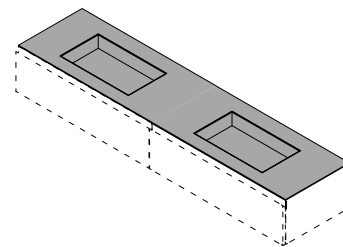

Page 11



Roy

## Top / Top / Waschtische / Plans / Столешницы

H	Codice / Code / Artikel / Code / Код	Prezzo metro lineare Linear meter price Prix mètre linéaire Preis pro Meter Цена столешницы за погонный метр
H 1,2	0TINLGC38012001	<b>443</b>
H 12	0TINLGC38120001	<b>737</b>

## Lavabi / Washbasins / Waschtische / Vasques / Раковины

Codice / Code / Artikel / Code / Код	Pv	Lv	Min	Prezzo / Price / Prix / Preis / цена
Roy 0VSCCLGC00000013(x2)	23,7	50,5	70	<b>1.572</b>

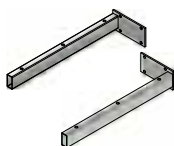

## Staffe di supporto per top H 12 cm

Support brackets for top H 12cm / Halterung für Waschtisch H 12cm / Supports pour lavabo de 12 cm d'épaisseur/

No. Staffe / Bracket / Halterungen / Supports / Кронштейны	Codice / Code / Artikel / Code / Код	Prezzo / Price / Preis / Prix / цена
2	0CMPSTF00640012	<b>95</b>

L Top	No. staffe/Brackets/Halterungen/ Supports/ Кронштейны
60-120	2
121-144	4
144-270	6





# LAVABI DA APPOGGIO

Countertop basins / Aufsatzbecken  
Vasques à poser / Накладные раковины



**LAVABI DA APPOGGIO**  
Countertop basins

OASIS

# Lavabi da appoggio

Countertop basins / Aufsatzbecken / Vasques à poser / Накладные раковины

## Ceramica bianca opaca

White matt ceramic / Keramik in Weiss matt /  
Céramique blanche mate / Керамика белая матовая

### AURORA

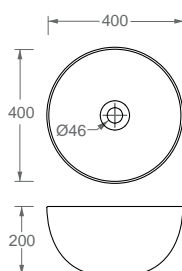

Ø40 x H 20 cm

**Lavabo da appoggio in ceramica bianca opaca, completo di piletta a scarico continuo in finitura bianca.** / Countertop basin in matt white ceramic with continuous flow waste in white finish / Aufsatzbecken aus Keramik in Weiß matt mit Ablaufgarnitur in der Ausführung Weiß / Vasque à poser en céramique blanche mate avec bonde à écoulement libre en finition blanche. / Раковина накладная из белой матовой керамики, с непрерывным сливным устройством с крышкой белого цвета

Lavabi / Washbasins / Waschtische / Vasques / Раковины

Codice / Code / Artikel / Code / Код	L	P	H	Prezzo / Price / Prix / Preis / Цена
---	---	---	---	--

Aurora 0LVBSPC00000009	40	40	20	<b>656</b>
------------------------	----	----	----	------------

### SARAH

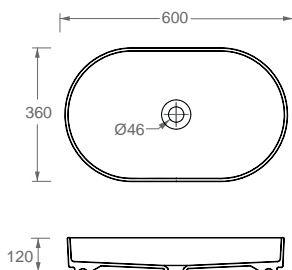

L 60 x P 36 x H 12 cm

**Lavabo da appoggio in ceramica bianca opaca completo di piletta a scarico continuo in finitura bianca.** / Countertop basin in matt white ceramic with continuous flow waste in white finish / Aufsatzbecken aus Keramik in Weiß matt mit Ablaufgarnitur in der Ausführung Weiß / Vasque à poser en céramique blanche mate avec bonde à écoulement libre en finition blanche. / Раковина накладная из белой матовой керамики, с непрерывным сливным устройством с крышкой белого цвета

Lavabi / Washbasins / Waschtische / Vasques / Раковины

Codice / Code / Artikel / Code / Код	L	P	H	Prezzo / Price / Prix / Preis / Цена
---	---	---	---	--

Sarah 0LVBSPC000000010	60	36	12	<b>572</b>
------------------------	----	----	----	------------

# Lavabi da appoggio

Countertop basins / Aufsatzbecken / Vasques à poser / Накладные раковины

## Ceramica bianca lucida

Glossy ceramic / Keramik in Weiss glanz /  
Céramique blanche brillante / Керамика белая глянцевая

### AMY

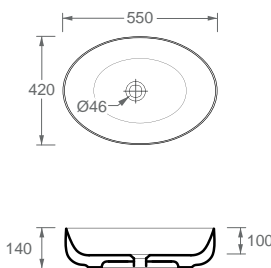

L 55 x P 42 x H 13 cm

**Lavabo da appoggio in ceramica bianca lucida completo di piletta a scarico continuo in finitura bianca.** /  
Countertop basin in gloss white ceramic with continuous flow waste in white finish / Aufsatzbecken aus Keramik in Weiß glänzend mit Ablaufgarnitur in der Ausführung Weiß / Vasque à poser en céramique blanche brillante avec bonde à écoulement libre en finition blanche. / Раковина накладная из белой глянцевой керамики, с непрерывным сливным устройством с крышкой белого цвета

Lavabi / Washbasins / Waschtische / Vasques / Раковины

Codice / Code / Artikel / Code / Код	L	P	H	Prezzo / Price / Prix / Preis / Цена
--------------------------------------	---	---	---	--------------------------------------

Amy	0LVBSPC00000005	55	42	13	645
-----	-----------------	----	----	----	-----

### LISA

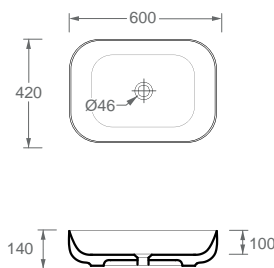

L 60 x P 42 x H 14 cm

**Lavabo da appoggio in ceramica bianca lucida, completo di piletta a scarico continuo in finitura bianca.** /  
Countertop basin in gloss white ceramic with continuous flow waste in white finish / Aufsatzbecken aus Keramik in Weiß glänzend mit Ablaufgarnitur in der Ausführung Weiß / Vasque à poser en céramique blanche brillante avec bonde à écoulement libre en finition blanche. / Раковина накладная из белой глянцевой керамики, с непрерывным сливным устройством с крышкой белого цвета

Lavabi / Washbasins / Waschtische / Vasques / Раковины

Codice / Code / Artikel / Code / Код	L	P	H	Prezzo / Price / Prix / Preis / Цена
--------------------------------------	---	---	---	--------------------------------------

Lisa	0LVBSPC00000007	60	42	14	645
------	-----------------	----	----	----	-----

# Lavabi da appoggio

Countertop basins / Aufsatzbecken / Vasques à poser / Накладные раковины

## Lightfeel bianco opaco o colorato opaco

White matt or colored matt Lightfeel / Lightfeel in Weiss matt oder gefärbt in matt / Lightfeel blanc mat ou coloré mat / Лайтфил матовый белого цвета или цветной



Page 11

## VOLCANO

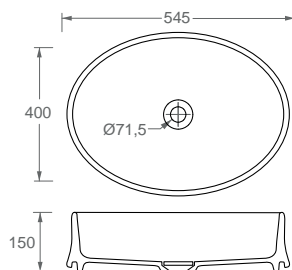

L 54,5 x P 40 x H 15 cm

**Lavabo da appoggio a scarico continuo, senza troppo pieno e con copripiletta con logo Oasis nella stessa finitura del lavabo. In caso di vasca colorata la piletta è priva del logo Oasis.** / Countertop washbasin with continuous flow waste without overflow featuring waste cover with Oasis logo in the same finish as the washbasin. In the case of coloured basins, the waste does not have a logo. / Aufsatzbecken ohne Überlauf, inklusive Ablaufgarnitur mit Oasis-Logo aus demselben Material wie das Waschbecken. Bei farbigen Waschbecken ist die Ablaufgarnitur ohne Oasis Logo / Vasque à poser à écoulement libre, sans trop plein. Bouchon de la bonde avec le logo Oasis dans la même finition que le lavabo. En cas de vasque colorée, la bonde est fournie sans le logo Oasis. / Накладная раковина без перелива, с непрерывным сливом и с крышкой с логотипом Oasis в той же отделке, что и раковина. В случае цветной ванны крышка слива поставляется без логотипа Oasis.

Lavabi / Washbasins / Waschtische / Vasques / Раковины

Codice / Code / Artikel / Code / Код	L	P	H	Prezzo bianco opaco / Price Matt white / Prix Weiß matt / Preis Blanc mat / цена Белый матовый	Prezzo colorato opaco / Price Matt coloured / Prix Mattfarben / Preis Coloré mat / цена Цветной матовый
Volcano 0LVBSPR00000011	54,5	40	15	798	-
Volcano 0LVBSPR00000007	54,5	40	15	-	996

## LEAF

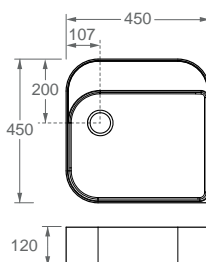

L 45 x P 45 x H 12 cm

**Lavabo da appoggio a scarico continuo senza troppo pieno, con copripiletta con logo Oasis nella stessa finitura del lavabo. In caso di vasca colorata la piletta è priva del logo Oasis.** / Countertop washbasin with continuous flow waste without overflow featuring waste cover with Oasis logo in the same finish as the washbasin. In the case of coloured basins, the waste does not have a logo. / Aufsatzbecken ohne Überlauf, inklusive Ablaufgarnitur mit Oasis-Logo aus demselben Material wie das Waschbecken. Bei farbigen Waschbecken ist die Ablaufgarnitur ohne Oasis Logo / Vasque à poser à écoulement libre, sans trop plein. Bouchon de la bonde avec le logo Oasis dans la même finition que le lavabo. En cas de vasque colorée, la bonde est fournie sans le logo Oasis. / Накладная раковина без перелива, с непрерывным сливом и с крышкой с логотипом Oasis в той же отделке, что и раковина. В случае цветной ванны крышка слива поставляется без логотипа Oasis.

Lavabi / Washbasins / Waschtische / Vasques / Раковины

Codice / Code / Artikel / Code / Код	L	P	H	Prezzo bianco opaco / Price Matt white / Prix Weiß matt / Preis Blanc mat / цена Белый матовый	Prezzo colorato opaco / Price Matt coloured / Prix Mattfarben / Preis Coloré mat / цена Цветной матовый
Leaf 0LVBSPC00000008	45	45	12	726	-
Leaf 0LVBSPC00000011	45	45	12	-	1.089

# Lavabi da appoggio

Countertop basins / Aufsatzbecken / Vasques à poser / Накладные раковины

## Purefeel bianco opaco o colorato opaco

White matt or colored matt Purefeel / Purefeel in Weiss matt oder gefärbt in matt / Purefeel blanc mat ou coloré mat / Purefeel матовый белого цвета или цветной



Page 10

## MARY

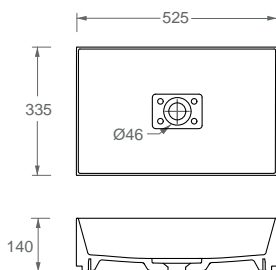

L 52,5 x P 33,5 x H 14 cm

**Lavabo da appoggio a scarico continuo senza troppo pieno, con copripiletta con logo Oasis nella stessa finitura del lavabo. In caso di vasca colorata la piletta è priva del logo Oasis.** / Countertop washbasin with continuous flow waste without overflow featuring waste cover with Oasis logo in the same finish as the washbasin. In the case of coloured basins, the waste does not have a logo. / Aufsatzbecken ohne Überlauf, inklusive Ablaufgarnitur mit Oasis-Logo aus demselben Material wie das Waschbecken. Bei farbigen Waschbecken ist die Ablaufgarnitur ohne Oasis Logo / Vasque à poser à écoulement libre, sans trop plein. Bouchon de la bonde avec le logo Oasis dans la même finition que le lavabo. En cas de vasque colorée, la bonde est fournie sans le logo Oasis. / Накладная раковина без перелива, с непрерывным сливом и с крышкой с логотипом Oasis в той же отделке, что и раковина. В случае цветной ванны крышка слива поставляется без логотипа Oasis.

Lavabi / Washbasins / Waschtische / Vasques / Раковины

Codice / Code / Artikel / Code / Код	L	P	H	Prezzo bianco opaco / Price Matt white / Prix Weiß matt / Preis Blanc mat / цена Белый матовый	Prezzo colorato opaco / Price Matt coloured / Prix Mattfarben / Preis Coloré mat / цена Цветной матовый
Mary 0LVBSPR00000012	52,5	33,5	14	588	-
Mary 0LVBSPR00000008	52,5	33,5	14	-	860

## JULIA

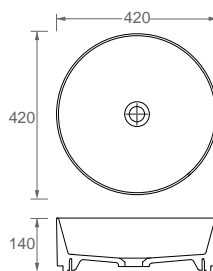

Ø 42 x H 14 cm

**Lavabo da appoggio a scarico continuo senza troppo pieno, con copripiletta con logo Oasis nella stessa finitura del lavabo. In caso di vasca colorata la piletta è priva del logo Oasis.** / Countertop washbasin with continuous flow waste without overflow featuring waste cover with Oasis logo in the same finish as the washbasin. In the case of coloured basins, the waste does not have a logo. / Aufsatzbecken ohne Überlauf, inklusive Ablaufgarnitur mit Oasis-Logo aus demselben Material wie das Waschbecken. Bei farbigen Waschbecken ist die Ablaufgarnitur ohne Oasis Logo. / Vasque à poser à écoulement libre, sans trop plein. Bouchon de la bonde avec le logo Oasis dans la même finition que le lavabo. En cas de vasque colorée, la bonde est fournie sans le logo Oasis. / Накладная раковина без перелива, с непрерывным сливом и с крышкой с логотипом Oasis в той же отделке, что и раковина. В случае цветной ванны крышка слива поставляется без логотипа Oasis.

Lavabi / Washbasins / Waschtische / Vasques / Раковины

Codice / Code / Artikel / Code / Код	L	P	H	Prezzo bianco opaco / Price Matt white / Prix Weiß matt / Preis Blanc mat / цена Белый матовый	Prezzo colorato opaco / Price Matt coloured / Prix Mattfarben / Preis Coloré mat / цена Цветной матовый
Julia 0LVBSPR00000013	42	42	14	552	-
Julia 0LVBSPR00000009	42	42	14	-	824

# Lavabi da appoggio

Countertop basins / Aufsatzbecken / Vasques à poser / Накладные раковины

## Lightfeel bianco opaco o colorato opaco

White matt or colored matt Lightfeel / Lightfeel in Weiss matt oder gefärbt in matt / Lightfeel blanc mat ou coloré mat / Лайтфил матовый белого цвета или цветной

## REBEL

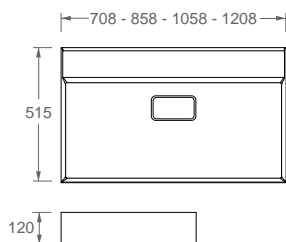

Page 11

Lavabi / Washbasins / Waschtische / Vasques / Раковины

Codice / Code / Artikel / Code / Код	Kg	L	P	H	Prezzo bianco opaco / Price Matt white / Prix Weiß matt / Preis Blanc mat / цена Белый матовый	Prezzo colorato opaco / Price Matt coloured / Prix Mattfarben / Preis Coloré mat / цена Цветной матовый
OLVBM_R01200001	17	70	51,5	12	<b>796</b>	<b>1.194</b>
OLVBM_R01200002	19	85	51,5	12	<b>850</b>	<b>1.275</b>
OLVBM_R01200003	23	105	51,5	12	<b>1.016</b>	<b>1.524</b>
* OLVBM_R01200004	26	120	51,5	12	<b>1.241</b>	<b>1.637</b>

**Lavabo da appoggio a scarico continuo senza troppo pieno con copripiletta nella stessa finitura del lavabo**

Countertop washbasin with continuous drainage without overflow with drain cover in the same finish as the washbasin / Aufsatzbecken mit frei fließendem Auslauf ohne Überlauf, Ablaufgarnitur in derselbe Ausführung des Waschtisches / Vasque à poser avec évacuation continue sans trop-plein, avec couvercle de la bonde dans la même finition que la vasque / Накладные раковины с непрерывным сливом, без перелива, с крышкой слива в отделке раковины

Il lavabo è fornito di serie con 1 foro rubinetto. Si prega di specificare qualora lo si voglia con 3 o senza fori rubinetto / Washbasin is supplied as standard with 1 tap hole. Please specify whenever you want with 3 or without tap holes / Aufsatzbecken serienmäßig mit 1 Wasserhahnloch verfügbar. Sagen Sie Bescheid, ob Sie es mit 3 oder ohne Wasserhahnlöcher haben möchten / Le lavabo est livré en standard avec 1 trou de robinet. Si demandé avec 3 ou sans trous de robinetterie, veuillez le préciser lors de la commande / Раковина по умолчанию поставляется с 1-м отверстием для смесителя. В случае необходимости 3-х отверстий для смесителя или без отверстий, следует указать данную информацию при заказе

**L TOP** = Top width / Breite / Largeur du plan / Длина столешницы

\* **A richiesta disponibile con 2 fori rubinetto senza maggiorazione**  
Available on request with 2 tap holes without surcharge / Auf Anfrage mit 2 Wasserhahnlöcher ohne Aufpreis verfügbar / Disponible, sur demande, avec 2 trous de robinet sans majoration / По запросу возможно заказать с 2-мя отверстиями для смесителя без наценки

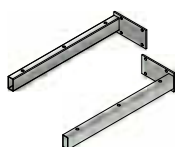

**Staffe di supporto per top H 12 cm**  
Support brackets for top H 12cm / Halterung für Waschtisch H 12cm / Supports pour lavabo de 12 cm d'épaisseur/

No. Staffe / Brackest / Halterungen / Supports / Кронштейны	Codice / Code / Artikel / Code / Код	Prezzo / Price / Preis / Prix / цена
2	0CMPSTF00640012	<b>95</b>
L Top	No. staffe/Brackets/Halterungen/ Supports/ Кронштейны	
60-120	2	

# Lavabi da appoggio

Countertop basins / Aufsatzbecken / Vasques à poser / Накладные раковины

## Lightfeel bianco opaco o colorato opaco

White matt or colored matt Lightfeel / Lightfeel in Weiss matt oder gefärbt in matt / Lightfeel blanc mat ou coloré mat / Лайтфил матовый белого цвета или цветной

## REBEL

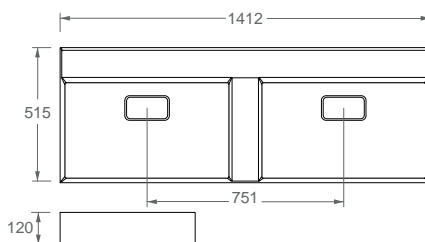

Page 11

Lavabi / Washbasins / Waschtische / Vasques / Раковины

Codice / Code / Artikel / Code / Код	Kg	L	P	H	Prezzo bianco opaco / Price Matt white / Prix Weiß matt / Preis Blanc mat / цена Белый матовый	Prezzo colorato opaco / Price Matt coloured / Prix Mattfarben / Preis Coloré mat / цена Цветной матовый
OLVBM_R01200005	30	140	51,5	12	1.241	1.862

**Lavabo da appoggio a scarico continuo senza troppo pieno con copripiletta nella stessa finitura del lavabo**

Countertop washbasin with continuous drainage without overflow with drain cover in the same finish as the washbasin / Aufsatzbecken mit frei fließendem Auslauf ohne Überlauf, Ablaufgarnitur in derselbe Ausführung des Waschtisches / Vasque à poser avec évacuation continue sans trop-plein, avec couvercle de la bonde dans la même finition que la vasque / Накладные раковины с непрерывным сливом, без перелива, с крышкой слива в отделке раковины

Il lavabo è fornito di serie con 1 foro rubinetto. Si prega di specificare qualora lo si voglia con 3 o senza fori rubinetto / Washbasin is supplied as standard with 1 tap hole. Please specify whenever you want with 3 or without tap holes / Aufsatzbecken serienmäßig mit 1 Wasserhahnloch verfügbar. Sagen Sie Bescheid, ob Sie es mit 3 oder ohne Wasserhahnlöcher haben möchten / Le lavabo est livré en standard avec 1 trou de robinet. Si demandé avec 3 ou sans trous de robinetterie, veuillez le préciser lors de la commande / Раковина по умолчанию поставляется с 1-м отверстием для смесителя. В случае необходимости 3-х отверстий для смесителя или без отверстий, следует указать данную информацию при заказе

**L TOP** = Top width / Breite / Largeur du plan / Длина столешницы

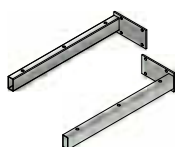

**Staffe di supporto per top H 12 cm**  
Support brackets for top H 12cm / Halterung für Waschtisch H 12cm / Supports pour lavabo de 12 cm d'épaisseur/

No. Staffe / Brackest / Halterungen / Supports / Кронштейны	Codice / Code / Artikel / Code / Код	Prezzo / Price / Preis / Prix / цена
2	0CMPSTF00640012	95
L Top	No. staffe/Brackets/Halterungen/ Supports/ Кронштейны	
121-144	4	

# Top in marmo con o senza foro per lavabo

Top in marble with or without basin hole / Marmorplatte mit oder ohne Ausschnitt für Aufsatzbecken / Plan en marbre avec ou sans trou de lavabo / Столешница из мрамора с вырезом или без выреза для раковины

**P TOP**

**38 - 46**  
**51,5 - 52,7**

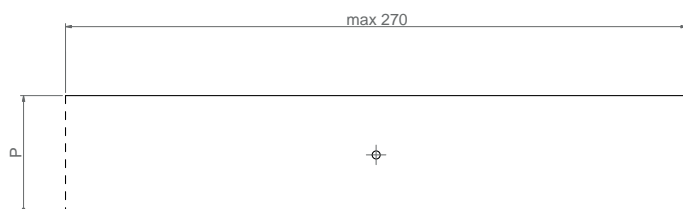
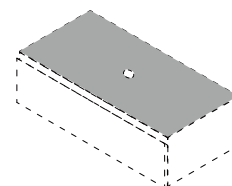

H	P	Codice Top / Code / Artikel / Code / Код	Prezzo metro lineare / Linear meter price / Prix mètre linéaire / Preis pro Meter / Цена столешницы за погонный метр									
			1	2	3	4	5	6	7	8	9	10
H 2	38	0TDRMRM38020001	399	509	524	556	671	701	1.021	1.278	1.527	2.772
H 2	46	0TDRMRM46020002	460	587	605	642	774	809	1.178	1.475	1.762	3.199
H 2	51,5/52,7	0TDRMRM5_02000_	511	652	672	713	860	899	1.309	1.639	1.958	3.554

## Maggiorazione foro per lavabo da appoggio

Hole surcharge for countertop basin / Aufpreis für Aufsatzbeckenloch  
Majoration pour trou pour vasque à poser / Наценка за отверстие для накладной раковины

Codice / Code / Artikel / Code / Код	Prezzo / Price / Preis / Prix / Цена
0VSCSPR00000001	119

## Categoria di prezzo dei piani in marmo / Marble tops' price category / Preiskategorie vom Marmor / Gamme de prix des plateaux en marbre / Цена за категорию мрамора





# Top in legno con foro per lavabo da appoggio

Wooden top with hole for integrated washbasin/ Holzabdeckplatte mit Bohrung für Aufsatzbecken / Plan en bois avec trou pour vasque à poser / Столешница из дерева с вырезом для накладной раковины

**P TOP**

**52,7**

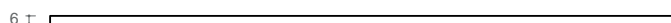
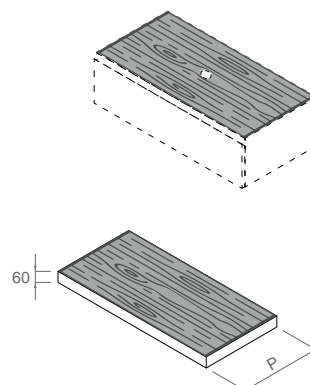
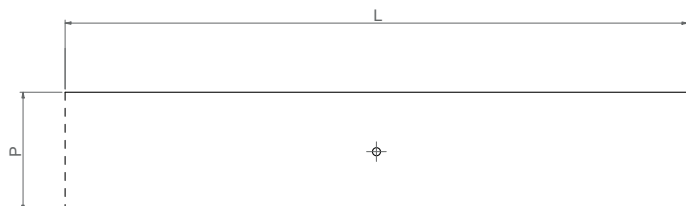

H	P	Codice Top / Code / Artikel / Code / Код	Prezzo metro lineare / Linear meter price / Prix mètre linéaire / Preis pro Meter / Цена столешницы за погонный метр	CAT. 3	CAT. 4	CAT. 5
H 6	38	0TDRESS38060001		<b>756</b>	<b>766</b>	<b>826</b>
H 6	46	0TDRESS46060002		<b>840</b>	<b>851</b>	<b>918</b>
H 6	51/53	0TDRESS5_06000_		<b>913</b>	<b>925</b>	<b>998</b>

## Maggiorazione foro per lavabo da appoggio

Hole surcharge for countertop basin / Aufpreis für Aufsatzbeckenloch / Majoration pour trou pour vasque à poser / Наценка за отверстие для накладной раковины

Codice / Code / Artikel / Code / Код	Prezzo / Price / Preis / Prix / Цена
0VSCSPR00000001	<b>119</b>

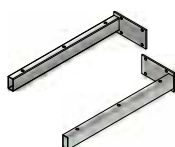

## Staffe di supporto per top H 12 cm

Support brackets for top H 12cm / Halterung für Waschtisch H 12cm / Supports pour lavabo de 12 cm d'épaisseur/

No. Staffe / Bracket / Halterungen / Supports / Кронштейны	Codice / Code / Artikel / Code / Код	Prezzo / Price / Preis / Prix / Цена
2	0CMPSTF00640012	<b>95</b>

L Top	No. staffe/Brackets/Halterungen/ Supports/ Кронштейны
60-120	2
121-144	4
144-270	6

# Top con o senza foro per lavabo da appoggio

Top with or without basin hole for countertop basin / Abdeckplatte mit oder ohne Ausschnitt für Aufsatzbecken / Plan avec ou sans trou pour vasque à poser / Столешница с вырезом для накладной раковины

**P TOP**

**38 - 46  
51,5/52,7**

**NOB = Nobilitato Legno / Melamine wood / Melamin Holz /**  
Mélaminé bois / под дерево

**M = Laccato opaco / Matt lacquered / Matt lackiert /**  
Laqué mat / Лак матовый

**G = Laccato lucido / Gloss lacquered / Glanz lackiert /**  
Laqué brillant / Лак глянцевый

**D = Laccato metallizzato lucido / Glossy metallic lacquered /**  
Lackiert in Metallikfarbe glanz / Laqué métallisé brillant /  
Лак металлизированный глянцевый

**E = Essenza / Wood / Holz / Bois / Шпон**

**VL = Vetro colorato lucido / Gloss lacquered glass / Glas glanz / Verre**  
coloré brillant / Стекло цветное глянцевое

**VS = Vetro colorato satinato / Satin lacquered glass / Glas satiniert / Verre**  
coloré satiné / Стекло цветное Сатинированное

**VD = Vetro lucido metallizzato / Metallic lacquered glass / Glas "Metallic"**  
Verre coloré métallisé / Стекло цветное металлизированное

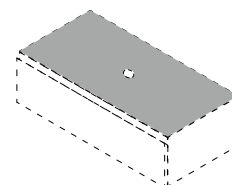
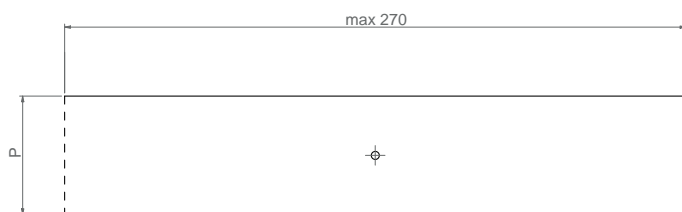

2 ±

**H**    **P**    **Codice Top / Code / Artikel /**    **Prezzo metro lineare / Linear meter price / Prix mètre linéaire / Preis pro Meter /**  
**Code / Код**    **Цена столешницы за погонный метр**

			<b>NOB</b>	<b>M</b>	<b>G</b>	<b>D / E</b>
1,2	38	0TDRLAC38012001	-	292	360	396
1,2/1,8	46	0TDRLAC46012002	116	416	515	567
1,2/1,8	51,5/52,7	0TDRLAC5_01200_	128	455	563	619

**Su questi top non è possibile installare il lavabo da appoggio.**

On this top it's not possible to install a countertop basin / Auf dieser Platte kann kein Aufsatzbecken installiert werden

La vasque à poser ne peut pas être installé sur ces tops / На этой столешнице нельзя установить накладную раковину

			<b>VL</b>	<b>VS</b>	<b>VD</b>
1,2	38	0TDRVTL38012001	605	738	605
1,2	46	0TDRVTL46012002	738	900	738
1,2	51,5/52,7	0TDRVTL5_01200_	820	1.000	820
		<b>Maggiorazione foro per lavabo da appoggio</b>	<b>72</b>	<b>72</b>	<b>72</b>

**Hole surcharge for countertop basin /**  
Aufpreis für Aufsatzbeckenloch  
Majoration pour trou pour vasque à  
poser / Наценка за отверстие для  
накладной раковины

# Top con o senza foro per lavabo da appoggio

Top with or without basin hole for countertop basin / Abdeckplatte mit oder ohne Ausschnitt für Aufsatzbecken / Plan avec ou sans trou pour vasque à poser / Столешница с вырезом для накладной раковины

**P TOP**

**38 - 46  
51,5/52,7**

PUR = **Purefeel bianco opaco** / White matt Purefeel / Purefeel Weiss in matt / Purefeel blanc mat / Пурефил белый матовый

LGT = **Lightfeel bianco opaco** / White matt Lightfeel / Lightfeel Weiss in matt / Lightfeel blanc mat. / Лайтфил белый матовый

PUC = **Purefeel colorato opaco** / Colored matt Purefeel / Purefeel gefärbt in matt / Purefeel coloré mat / Пурефил цветной матовый

LGC = **Lightfeel colorato opaco** / Colored matt Lightfeel / Lightfeel gefärbt in matt / Lightfeel coloré mat / Лайтфил цветной матовый

GCL = **Geacril bianco lucido** / Glossy white geacril / Geacril weiß glänzend / zeacril blanc brillant / Геакрил (геакрил) белый глянцевый композитный камень

**COR** = **Corian** / Corian / Corian / Corian / (Кориан) белый матовый

GRS = **Gres porcellanato** / Porcelain stone / Feinsteinzeug / Grés cérame / Керамогранит

FNX = **Fenix** / Fenix / Fenix / Fenix / Феникс

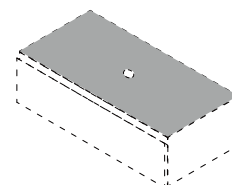
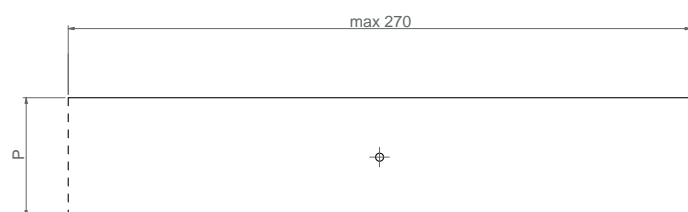

1,2 ±

H P **Codice Top** / Code / Artikel / **Prezzo metro lineare** / Linear meter price / Prix mètre linéaire / Preis pro Meter /  
Code / Код Цена столешницы за погонный метр

			PUR/LGT	PUC/LGC	GCL	COR	GRS	FNX
1,2	38	0TDR_ _ 38012001	352	493	336	698	661	384
1,2	46	0TDR_ _ 46012002	462	647	403	851	806	468
1,2	51,5/52,7	0TDR_ _ 5_01200_	484	678	431	945	895	520

12

12	38	0TDR_ _ 38120001	678	949	636	0	0	0
12	46	0TDR_ _ 46120002	686	960	653	1.455	979	757
12	51,5/52,7	0TDR_ _ 5_12000_	726	1.016	673	1.532	1.030	797

## Maggiorazione foro per lavabo da appoggio

Hole surcharge for countertop basin /  
Aufpreis für Aufsatzbeckenloch  
Majoration pour trou pour vasque à  
poser / Наценка за отверстие для  
накладной раковины

0VSCSPR00000001	118	118	118	167	132	110
-----------------	-----	-----	-----	-----	-----	-----

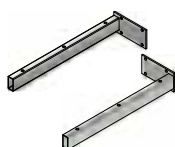

## Staffe di supporto per top H 12 cm

Support brackets for top H 12cm/  
Halterung für Waschtisch H 12cm  
/ Supports pour lavabo de 12 cm  
d'épaisseur/

No. Staffe / Bracket / **Codice** / Code / Artikel / **Prezzo** / Price / Preis /  
Halterungen / Supports / Code / Код Prix / цена

2	0CMPSTF006433012	95
---	------------------	----

L Top	No. staffe/Brackets/Halterungen/ Supports/ Кронштейны
60-120	2
121-144	4
144-270	6

# Alzate per top

H 30 cm

Upstands for tops / Wandanschlussleisten  
Remontées pour plans / Борт для столешницы

<b>PUR</b> = Purefeel bianco opaco / White matt Purefeel / Purefeel Weiss in matt / Purefeel blanc mat / Пурефил белый матовый	<b>COR</b> = Corian / Corian / Corian / Corian / (Кориан) белый матовый
<b>LGT</b> = Lightfeel bianco opaco / White matt Lightfeel / Lightfeel Weiss in matt / Lightfeel blanc mat. / Лайтфил белый матовый	<b>GRS</b> = Gres porcellanato / Porcelain stone / Feinsteinzeug / Grés cérame / Керамогранит
<b>PUC</b> = Purefeel colorato opaco / Colored matt Purefeel / Purefeel gefärbt in matt / Purefeel coloré mat / Пурефил цветной матовый	<b>FNX</b> = Fenix / Fenix / Fenix / Fenix / Феникс
<b>LGC</b> = Lightfeel colorato opaco / Colored matt Lightfeel / Lightfeel gefärbt in matt / Lightfeel coloré mat / Лайтфил цветной матовый	<b>VL</b> = Vetro colorato lucido / Gloss laquered glass / Glas glanz / Verre coloré brillant / Стекло цветное гляцевое
<b>GCL</b> = Geacril bianco lucido / Glossy white geacril / Geacril weiß glänzend / zeacril blanc brillant / Geacril (геакрил) белый гляцевый композитный камень	<b>VS</b> = Vetro colorato satinato / Satin laquered glass / Glas satiniert / Verre coloré satiné / Стекло цветное Сатинированное
	<b>VD</b> = Vetro lucido metallizzato / Metallic lacquered glass / Glas "Metallic" / Verre coloré métallisé / Стекло цветное металлизированное
	<b>SP</b> = Specchio / Mirror / Spiegel / Miroir / Зеркало

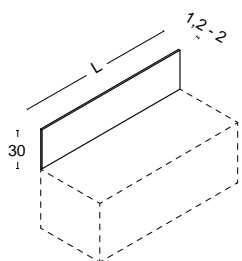

H	P	Codice / Code Artikel / Code / Код	Prezzo metro lineare / Linear meter price / Prix mètre linéaire / Preis pro Meter / Цена столешницы за погонный метр									
			PUR/LGT	PUC/LGC	GCL	COR	GRS	FNX				
30	1,2	0ALZ__30012001	341	478	326	677	641	372				
			VL	VS	VD							
30	1,2	0ALZVTR30012001__	587	716	587							
			SP									
30	2	0ALZSPC30026001	587									
			Marmi / Marbles / Marbres / Marmorplatten / Мрамор:									
			CAT. 1	CAT. 2	CAT. 3	CAT. 4	CAT. 5	CAT. 6	CAT. 7	CAT. 8	CAT. 9	CAT. 10
30	2	0ALZMRM30020001__	291	372	383	406	490	512	746	934	1.116	2.026

Categoria di prezzo dei piani in marmo / Marble tops' price category / Preiskategorie vom Marmor / Gamme de prix des plateaux en marbre / Цена за категорию мрамора



# Mensole sottolavabo

Shelves fitted below basins / Ablagen unter dem Waschtisch  
Etagères sous-lavabo / Полки под раковиной

**H 6 cm**

**P 40 cm**

M = **Laccato opaco** / Matt lacquered / Matt lackiert / Laqué mat / Лак матов

G = **Laccato lucido** / Gloss lacquered / Glanz lackiert / Laqué brillant / Лак Глян

D = **Laccato metallizzato lucido** / Glossy metallic lacquered /  
Lackiert in Metallikfarbe glanz / Laqué métallisé brillant /  
Лакированная металлизированная глянцевая отделка

E = **Essenza** / Wood / Holz / Bois / Шпон

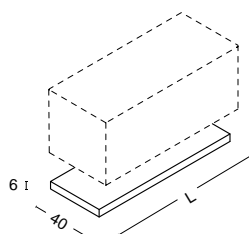

H	P	Codice / Code Artikel / Code / Код	Prezzo metro lineare / Linear meter price / Prix mètre linéaire / Preis pro Meter / Цена столешницы за погонный метр			
			M	G	D	E
6	40	OMENLAC40060001_	686	767	853	-
6	40	OMENESS40060001_	-	-	-	884

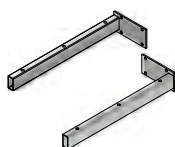

## Staffe di supporto per top H 12 cm

Support brackets for top H 12cm/  
Halterung für Waschtisch H 12cm  
/ Supports pour lavabo de 12 cm  
d'épaisseur/

No. Staffe / Bracket / Halterungen / Supports / Кронштейны	Codice / Code / Artikel / Code / Код	Prezzo / Price / Preis / Prix / цена
2	OCMPSTF006433012	95

L Top	No. staffe/Brackets/Halterungen/ Supports/ Кронштейны
60-120	2
121-144	4
144-270	6

# Lavabi freestanding

Free standing washbasins / Freistehende Waschtische / Lavabos «Freestanding»  
Раковины свободностоящие

**Il lavabo è fornito di serie con 1 foro rubinetto. Si prega di specificare** qualora lo si voglia con 3 o senza fori rubinetto / Washbasin is supplied as standard with 1 tap hole. Please specify whenever you want with 3 or without tap holes / Aufsatzbecken serienmäßig mit 1 Wasserhahnloch verfügbar. Sagen Sie Bescheid, ob Sie es mit 3 oder ohne Wasserhahnlöcher haben möchten / Le lavabo est livré en standard avec 1 trou de robinet. Si demandé avec 3 ou sans trous de robinetterie, veuillez le préciser lors de la commande / Раковина по умолчанию поставляется с 1-м отверстием для смесителя. В случае необходимости 3-х отверстий для смесителя или без отверстий, следует указать данную информацию при заказе

**BO** = Bianco opaco / Matt white / Weiß matt / Blanc Mat / Белый матовый  
**VO** = Laccato colorato opaco esterno / Matt coloured lacquered on the outside / Außen matt lackiert / Laque en couleur mat à l'extérieur / Матовая цветная окраска с внешней стороны



**Sciarico a pavimento** / Floor drain / Bodenauslauf / Evacuation au sol / Слив вертикальный



**Sciarico a parete** / Wall drain / Wandauslauf / Evacuation murale / Слив горизонтальный

## MARS

**Lavabo "free-standing" in Lightfeel bianco opaco. Senza troppo pieno, completo di piletta a scarico continuo e sifone.**

Matt white freestanding washbasin in Lightfeel without overflow, complete with continuous waste flow and siphon / Freistehende Waschtisch aus Lightfeel weiß matt ohne Überlauf, mit frei fließendem Ablaufgarnitur und Siphon / Lavabo "free-standing" en Lightfeel blanc mat. Sans trop-plein, complet avec bonde à écoulement libre et siphon / Раковина отдельностоящая из композитного матового материала Lightfeel белого цвета без перелива, с непрерывным сливом и сифоном

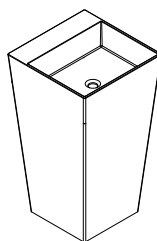
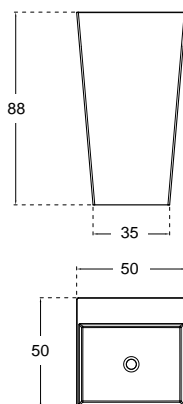

Dimensioni / Dimension / Maße Dimension / Размеры	Peso / Weight Gewicht / Poids Вес	Finiture / Finishes Ausführungen / Finitions / Отделка	Code / Code / Artikel Code / Код	Prezzo / Price Preis / Prix / Цена
L 50 P 50 H 88	kg 47	 BO VO	OLVBFSR00000001	1.973
			OLVBFSR000000053	2.960
		 BO VO	OLVBFSR000000001	2.024
			OLVBFSR000000053	2.992

# Lavabi freestanding

Free standing washbasins / Freistehende Waschtische / Lavabos «Freestanding»  
Раковины свободностоящие

**BO** = Bianco opaco / Matt white / Weiß matt / Blanc Mat / Белый матовый  
**VO** = Laccato colorato opaco esterno / Matt coloured lacquered on the outside  
Außen matt lackiert / Laque en couleur mat à l'extérieur / Матовая цветная  
окраска с внешней стороны





**Scarico a pavimento** / Floor drain / Bodenauslauf / Evacuation au sol / Слив  
вертикальный

## JUPITER

**Lavabo "free-standing" in Lightfeel bianco opaco. Senza troppo pieno, completo di piletta a scarico continuo e sifone.**

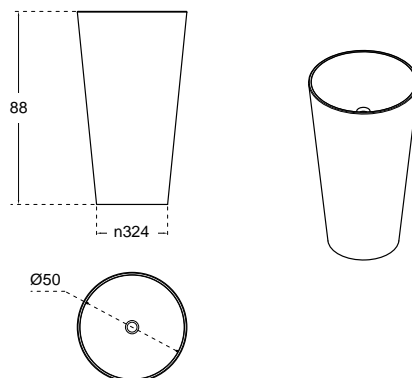
Matt white freestanding washbasin in Lightfeel without overflow, complete with continuous waste flow and siphon / Freistehende Waschtisch aus Lightfeel weiß matt ohne Überlauf, mit frei fließendem Ablaufgarnitur und Siphon / Lavabo "free-standing" en Lightfeel blanc mat. Sans trop-plein, complet avec bonde à écoulement libre et siphon / Раковина отдельностоящая из композитного матового материала Lightfeel белого цвета без перелива, с непрерывным сливом и сифоном



Dimensioni / Dimension / Maße Dimension / Размеры	Peso / Weight Gewicht / Poids Вес	Finiture / Finishes Ausführungen / Finitions / Отделка	Codice / Code / Artikel Code / Код	Prezzo / Price Preis / Prix / Цена
Ø 50 H 88	kg 30	 BO VO	0LVBFSR00000002	1.746
			0LVBFSR000000054	2.631

# Pilette e sifoni

Drains and siphons / Stöpfe und Siphons / Bondes et siphons / Сливы и сифоны

**CR** = Cromato / Chrome finish / Ausführung Chrom / Finition Chromé / Отделка Хром

**NO** = Nero opaco / Matt black / Schwarz matt / Noir mat / Черный матовый

**OR** = Oro / Gold / Gold / Or / Золото

Codice / Code / Artikel  
Code / Код

Prezzo / Price  
Preis / Prix /  
Цена

## Piletta a scarico continuo per lavabi integrati in vetro, completa di copripiletta in vetro logato Oasis.

Free flow waste for integrated glass tops, with glass cover with Oasis logo. / Die Glaswaschtische sind mit Eckzengarnitur und Glasabdeckung in der gleichen Farbe des Waschtisches und Oasis-Logo ausgestattet. / Bonde à écoulement libre pour plateaux en verre moulés avec cache-bonde en verre de la même couleur du plan vasque avec le logo de Oasis imprimé. / Донный клапан постоянного слива для стеклянных столешниц с интегрированными раковинами покрыт стеклом с логотипом Oasis.



0ACTPLK00000102

138

## Piletta clicker

Click clack waste / Click clack Stöpfe  
Bonde Click Clack / Пробка слива «Clicker»

### Per lavabi integrati senza foro per troppo pieno

For integrated basins without overflow

Für Waschtische ohne Überlauf

Pour plateaux moulés sans trou pour le trop plein

Для интегрированных раковин без отверстия для слива-перелива



CR 0ACTPLK00000079 78

OR 0ACTPLK00000079 233

## Piletta clicker

Pop-up waste / Click clack Stöpfe  
Bonde Click Clack / Пробка слива «Clicker»

### Da utilizzare su lavabi integrati con troppo pieno.

Use on integrated basins with overflow.

Auf Waschtische mit Überlauf verwenden.

A utiliser pour plan vasques avec trop-plein.

Используйте в интегрированной столешнице с раковиной со сливом-переливом.



CR 0ACTPLK00000077 78

OR 0ACTPLK00000077 233

## Piletta a scarico continuo

Continuous flow waste / Stöpfe  
Bonde à écoulement libre / Донный клапан с постоянным сливом

### Da utilizzare sui lavabi in ceramica in appoggio, e nei lavabi integrati in gres

To use on ceramic countertop basins and porcelain stone integrated basins / Für Aufsatzbecken aus Keramik und Waschtische aus Feinsteinzeug / A utiliser pour vasques à poser en céramique et pour les plans vasques en Grés cérame / Использовать с накладными керамическими раковинами, а также с интегрированными раковинами из керамогранита



CR 0ACTPLK00000200 72

NO 0ACTPLK00000200 240

OR 0ACTPLK00000200 240



# Pilette e sifoni

Drains and siphons / Stöpfe und Siphons / Bondes et siphons / Сливы и сифоны

CR = Cromato / Chrome finish / Ausführung Chrom / Finition Chromé / Отделка Хром

NO = Nero opaco / Matt black / Schwarz matt / Noir mat / Черный матовый

OR = Oro / Gold / Gold / Or / Золото

Codice / Code / Artikel  
Code / Код

Prezzo / Price  
Preis / Prix /  
Цена

## Sifone salvaspazio

Space-saver trap / Platzsparender Siphon  
Siphon "gain de place" / Компактный сифон

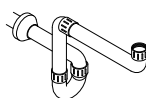

0ACTSFS00000000

78

## Sistema troppopieno "Clou Geberit"

"Clou Geberit" overflow system / Überlaufvorgang "Clou Geberit"  
Système trop plein "Clou Geberit" / Система слива-перелива "Clou Geberit"

Utilizzabile su lavabi integrati senza foro per troppopieno.

### Piletta inclusa

Use on tops with integrated basin without overflow. Waste included. / Auf Waschtische ohne Überlauf Bohrung verwenden. Inklusiv Ablaufgarnitur. / A utiliser (facultatif) pour plans vasques sans trou de trop plein. Bonde fournie. / Используйте в интегрированной столешнице с раковиной без отверстия для перелива. / В комплект входит слив.



0ACTTRP00000001

180

## Sifone in ottone nero opaco

Siphon in matt black brass / Siphon aus Messing in Schwarz matt  
Siphon en laiton noir mat / Сифон из латуни черный матовый



0ACTSFS00000001

196



# COLONNE

Tall Units / Hochschrank / Colonne / Колонны

## Maniglie disponibili nelle colonne "Cube":

Handles available for "Cube" tall units  
Handgriffe verfügbar für die Hochschranke „Cube“  
Poignées disponibles pour les colonnes "Cube"  
Ручки для колонн Cube



**Mauri**



**Holy**

### Disponibili in due finiture: nero e bronzo

Available in 2 finishes: black or bronze  
Verfügbar in zwei Ausführungen: Schwarz oder Bronze.  
Disponibles en 2 finitions : noir et bronze.  
Ручки для колонн Cube

### Maniglie disponibili nelle colonne "Cube"

Handles available for "Cube" tall units  
Handgriffe verfügbar für die Hochschranke „Cube“  
Poignées disponibles pour les colonnes "Cube"  
Цена ручек включена в цену колонны

### Le colonne sono fornite di serie con illuminazione interna a Led

Tall units are supplied with internal Led lighting as standard  
Die Hochschranke sind standardmäßig mit Led-Innenbeleuchtung ausgestattet  
Les colonnes sont fournies en standard avec un éclairage LED interne  
Колонны в стандартной комплектации поставляются с внутренней светодиодной подсветкой

OASIS

# Pensili "Cube" con maniglia

H 80 cm

"Cube" wall-hung tall units with handle / Hängender Hochschrank „Cube“ mit Griff  
Meuble haut "Cube" avec poignée / Колонны навесные Cube с ручками

## Pensili forniti di serie con maniglia. Su richiesta con apertura push pull

Wall-hung tall units are supplied with handle as standard. Push-pull opening on request available

Hängender Hochschränke mit Handgriff ausgestattet – auf Anfrage können die Hochschränke mit Push-Open System geliefert werden.

Le meuble haut est livré en standard avec poignée. Sur demande avec ouverture push-pull

Колонны навесные поставляются с ручками. По запросу возможна система открывания push-pull

**H P L**

Codice / Code /  
Artikel / Code / Код

Prezzo / Price / Preis / Prix / Цена

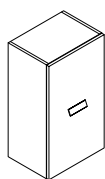

### Pensile sospeso 1 anta dx/sx.

Wall-hung tall unit with 1 right/left door

Hängender Hochschrank mit 1 Tür rechts oder links

Meuble haut avec 1 porte droite/gauche

Колонна навесная с 1 дверцей правой/левой

				0	1	2	3	4	5
80	25	35	0CUBC3908025035_	526	675	803	1.026	1.061	1.339
80	25	45	0CUBC3908025045_	585	750	867	1.122	1.167	1.493
80	35	35	0CUBC3908035035_	601	771	919	1.174	1.232	1.592
80	35	45	0CUBC3908035045_	644	826	995	1.286	1.347	1.762

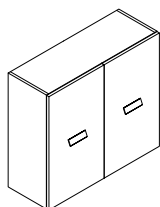

### Pensile sospeso 2 ante.

Wall-hung tall unit with 2 doors

Hängender Hochschrank mit 2 Türen

Meuble haut avec 2 portes

Колонна навесная с 2 дверцами

				0	1	2	3	4	5
80	25	70	0CUBC4008025070_	702	900	1.089	1.477	1.543	1.893
80	25	90	0CUBC4008025090_	793	1.017	1.223	1.669	1.747	2.165
80	35	70	0CUBC4008035070_	799	1.024	1.245	1.667	1.752	2.289
80	35	90	0CUBC4008035090_	877	1.124	1.386	1.882	1.979	2.619

# Pensili "Cube" con maniglia

H 120 cm

"Cube" wall-hung tall units with handle / Hängender Hochschrank „Cube“ mit Griff  
Meuble haut "Cube" avec poignée / Колонны навесные Cube с ручками

## Pensili forniti di serie con maniglia. Su richiesta con apertura push pull

Wall-hung tall units are supplied with handle as standard. Push-pull opening on request available

Hängender Hochschränke mit Handgriff ausgestattet – auf Anfrage können die Hochschränke mit Push-Open System geliefert werden.

Le meuble haut est livré en standard avec poignée. Sur demande avec ouverture push-pull

Колонны навесные поставляются с ручками. По запросу возможна система открывания push-pull

**H P L**

Codice / Code /  
Artikel / Code / Код

Prezzo / Price / Preis / Prix / Цена

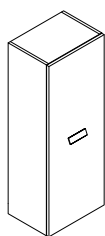

### Pensile sospeso 1 anta dx/sx.

Wall-hung tall unit with 1 right/left door

Hängender Hochschrank mit 1 Tür rechts oder links

Meuble haut avec 1 porte droite/gauche

Колонна навесная с 1 дверцей правой/левой

				0	1	2	3	4	5
120	25	35	0CUBC3912025035_	633	812	956	1.293	1.356	1.740
120	25	45	0CUBC3912025045_	680	872	1.039	1.409	1.488	1.930
120	35	35	0CUBC3912035035_	707	906	1.112	1.491	1.577	2.074
120	35	45	0CUBC3912035045_	761	976	1.208	1.624	1.719	2.280

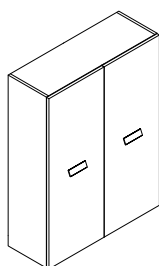

### Pensile sospeso 2 ante.

Wall-hung tall unit with 2 doors

Hängender Hochschrank mit 2 Türen

Meuble haut avec 2 portes

Колонна навесная с 2 дверцами

				0	1	2	3	4	5
120	25	70	0CUBC4012025070_	829	1.063	1.321	1.863	1.965	2.468
120	25	90	0CUBC4012025090_	947	1.214	1.494	2.097	2.224	2.813
120	35	70	0CUBC4012035070_	953	1.222	1.519	2.105	2.227	2.947
120	35	90	0CUBC4012035090_	1.054	1.351	1.701	2.363	2.509	3.351

# Colonne "Cube" con maniglia

H 162 cm

"Cube" tall units with handle / Hängender Hochschrank „Cube“ mit Griff  
Meuble haut "Cube" avec poignée / Колонны навесные Cube с ручками

## Colonne fornite di serie complete di maniglia. Su richiesta con apertura push-pull.

Tall unit supplied with handle as standard. Push-pull opening on request available.

Hochschranke mit Handgriff ausgestattet – auf Anfrage können die Hochschranke mit Push-Open System geliefert werden.

Le colonne est livrée en standard avec poignée. Sur demande avec ouverture push-pull.

Колонны в стандартной комплектации поставляются с ручками. По запросу - с механизмом push pull.

**H P L**

Codice / Code /  
Artikel / Code / Код

Prezzo / Price / Preis / Prix / Цена

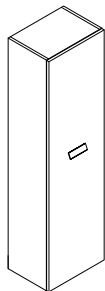

### Colonna sospesa 1 anta dx/sx.

Suspended tall unit with 1 right/left door

Hängender Hochschrank mit 1 Tür rechts oder links

Colonne suspendue 1 porte droite/gauche

Пенал навесной с 1 дверцей прав.-лев

				0	1	2	3	4	5
162	25	35	0CUBC4216225035_	755	968	1.158	1.612	1.696	2.199
162	25	45	0CUBC4216225045_	816	1.046	1.265	1.759	1.860	2.436
162	35	35	0CUBC4216235035_	851	1.091	1.358	1.853	1.966	2.606
162	35	45	0CUBC4216235045_	921	1.181	1.480	2.017	2.139	2.859

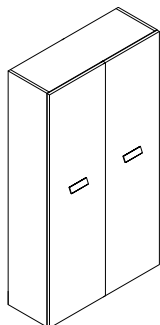

### Colonna sospesa 2 ante.

Suspended tall unit with 2 doors

Hängender Hochschrank mit 2 Türen

Colonne suspendue 2 portes

Колонна навесная с 2 дверцами

				0	1	2	3	4	5
162	25	70	0CUBC4316225070_	979	1.255	1.574	2.282	2.415	3.088
162	25	90	0CUBC4316225090_	1.134	1.454	1.813	2.587	2.744	3.534
162	35	70	0CUBC4316235070_	1.125	1.442	1.820	2.568	2.726	3.640
162	35	90	0CUBC4316235090_	1.263	1.619	2.061	2.895	3.078	4.145

# Colonne "Cube" con maniglia

H 193 cm

"Cube" tall units with handle / Hängender Hochschrank „Cube“ mit Griff  
Meuble haut "Cube" avec poignée / Колонны навесные Cube с ручками

**Colonne fornite di serie complete di maniglia. Su richiesta con apertura push-pull. Aggiungere lo zoccolo alle colonne, vedi pag. 238**

Tall unit supplied with handle as standard. Push-pull opening on request available.  
The plinth must be added to the free-standing tall units, see page 238

Hochschranke mit Handgriff ausgestattet – auf Anfrage können die Hochschränke mit Push-Open System geliefert werden. Bitte den Sockel zu den Hochschränken hin fügen - siehe Seite 238

Le colonne est livrée en standard avec poignée. Sur demande avec ouverture push-pull. Ajoutez le socle aux Colonne au sol, voir page 238

Колонны в стандартной комплектации поставляются с ручками. По запросу - с механизмом push pull. К колоннам необходимо добавить цоколь, см. с. 238

**H P L**

Codice / Code /  
Artikel / Code / Код

Prezzo / Price / Preis / Prix / Цена

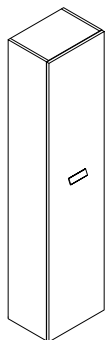

## Colonna a terra 1 anta dx/sx

Free-standing tall unit with 1 right/left door.

Hochschrank mit 1 Tür rechts oder links.

Colonne avec 1 porte droite/gauche.

Колонна напольная с 1 дверцей правой/левой.

				0	1	2	3	4	5
193	25	35	0CUBC4519625035_	1.024	1.313	1.542	2.043	2.147	2.747
193	25	45	0CUBC4519625045_	1.102	1.413	1.681	2.225	2.340	3.026
193	35	35	0CUBC4519635035_	1.140	1.462	1.778	2.325	2.459	3.215
193	35	45	0CUBC4519635045_	1.228	1.575	1.927	2.519	2.663	3.510

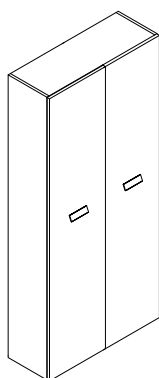

## Colonna a terra 2 ante

Free-standing tall unit with 2 right/left doors.

Hochschrank mit 2 Türen rechts oder links.

Colonne avec 2 portes droite/gauche.

Колонна напольная с 2 дверцами.

				0	1	2	3	4	5
193	25	70	0CUBC4619625070_	1.448	1.857	2.077	2.864	3.021	3.828
193	25	90	0CUBC4619625090_	1.526	1.956	2.378	3.229	3.411	4.359
193	35	70	0CUBC4619635070_	1.497	1.919	2.363	3.186	3.376	4.442
193	35	90	0CUBC4619635090_	1.673	2.145	2.661	3.574	3.788	5.091

# Pensili "Alu"

"Alu" wall-hung tall unit / D Hängender Hochschrank "Alu"  
Meuble haut "Alu" / Колонны навесные Alu

H 80 cm

H P L

Codice / Code /  
Artikel / Code / Код

Prezzo / Price / Preis / Prix / Цена

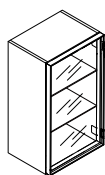

## Pensile con 1 anta in vetro fumè con telaio in alluminio nero dx/sx.

Wall-hung tall unit with 1 right/left door in smoked mirror and frame in black aluminum.  
Hängeschrank mit 1 Glastür in der Ausführung „Fume“ und schwarzem Alurahmen /rechts oder links  
Meuble haut avec 1 porte droite/gauche en verre fumé avec cadre en aluminium noir.  
Колонна с 1 дверцей с затемненным стеклом в алюминиевой раме черного цвета правой/левой

				0	1	2	3	4	5
80	25	35	0ALUA3908025035_	796	1.020	1.064	1.131	1.210	1.390
80	25	45	0ALUA3908025045_	804	1.031	1.110	1.190	1.273	1.464
80	35	35	0ALUA39080035035_	835	1.070	1.118	1.290	1.380	1.537
80	35	45	0ALUA39080035045_	872	1.118	1.238	1.363	1.458	1.678

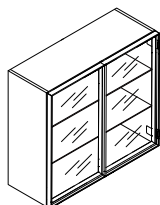

## Pensile con 2 ante in vetro fumè con telaio in alluminio nero.

Wall-hung tall unit with 2 doors in smoked mirror and frame in black aluminum.  
Hängeschrank mit 2 Glastüren in der Ausführung Fume' und schwarzem Alurahmen  
Meuble haut avec 2 portes en verre fumé avec cadre en aluminium noir  
Колонна с 2 дверцами с затемненным стеклом в алюминиевой раме черного цвета

				0	1	2	3	4	5
80	25	70	0ALUA4008025070_	1.214	1.556	1.651	1.684	1.802	2.072
80	25	90	0ALUA4008025090_	1.280	1.641	1.749	1.810	1.936	2.226
80	35	70	0ALUA4008035070_	1.317	1.689	1.806	1.886	2.018	2.320
80	35	90	0ALUA4008035090_	1.363	1.748	1.911	2.025	2.167	2.492



# Pensili "Alu"

"Alu" wall-hung tall unit / D Hängender Hochschrank "Alu"  
Meuble haut "Alu" / Колонны навесные Alu

H 120 cm

H P L

Codice / Code /  
Artikel / Code / Код

Prezzo / Price / Preis / Prix / Цена

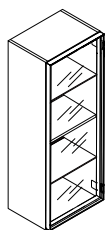

## Pensile con 1 anta in vetro fumè con telaio in alluminio nero dx/sx.

Wall-hung tall unit with 1 right/left door in smoked mirror and frame in black aluminum.  
Hängeschrank mit 1 Glastür in der Ausführung „Fume“ und schwarzem Alurahmen /rechts oder links  
Meuble haut avec 1 porte droite/gauche en verre fumé avec cadre en aluminium noir.  
Колонна с 1 дверцей с затемненным стеклом в алюминиевой раме черного цвета правой/левой

				0	1	2	3	4	5
120	25	35	0ALUA3912025035_	876	1.123	1.221	1.344	1.438	1.653
120	25	45	0ALUA3912025045_	912	1.169	1.273	1.409	1.507	1.733
120	35	35	0ALUA3912035035_	958	1.228	1.377	1.553	1.661	1.910
120	35	45	0ALUA3912035045_	1.002	1.284	1.443	1.633	1.747	2.009

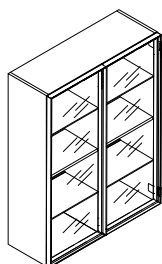

## Pensile con 2 ante in vetro fumè con telaio in alluminio nero.

Wall-hung tall unit with 2 doors in smoked mirror and frame in black aluminum.  
Hängeschrank mit 2 Glastüren in der Ausführung Fume' und schwarzem Alurahmen  
Meuble haut avec 2 portes en verre fumé avec cadre en aluminium noir  
Колонна с 2 дверцами с затемненным стеклом в алюминиевой раме черного цвета

				0	1	2	3	4	5
120	25	70	0ALUA4012025070_	1.381	1.770	1.890	1.963	2.100	2.415
120	25	90	0ALUA4012025090_	1.459	1.870	2.003	2.101	2.248	2.585
120	35	70	0ALUA4012035070_	1.514	1.941	2.089	2.218	2.373	2.728
120	35	90	0ALUA4012035090_	1.566	2.008	2.209	2.370	2.536	2.916

# Colonne "Alu"

"Alu" Tall Units / Hochschrank „Alu“  
Colonne "Alu" / Колонны Alu с ручкой

H 162 cm

H P L

Codice / Code /  
Artikel / Code / Код

Prezzo / Price / Preis / Prix / Цена

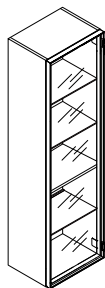

## Colonna con 1 anta in vetro fumè con telaio in alluminio nero dx/sx.

Tall unit with 1 right/left door in smoked mirror and frame in black aluminum.

Hochschrank mit 1 Glastür in der Ausführung „Fume“ und schwarzem Alurahmen /rechts oder links.

Colonne avec 1 porte droite/gauche en verre fumé avec cadre en aluminium noir.

Колонна с 1 дверцей с затемненным стеклом в алюминиевой раме черного цвета правой/левой

				0	1	2	3	4	5
162	25	35	0ALUA4216225035_	1.012	1.297	1.421	1.602	1.714	1.970
162	25	45	0ALUA4216225045_	1.062	1.362	1.492	1.681	1.798	2.067
162	35	35	0ALUA4216235035_	1.117	1.432	1.621	1.857	1.978	2.285
162	35	45	0ALUA4216235045_	1.176	1.508	1.707	1.953	2.090	2.403

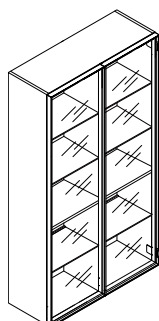

## Colonna con 2 ante in vetro fumè con telaio in alluminio nero.

Tall Unit with 2 smoked mirror doors and frame in black aluminum

Hängender Hochschrank "Alu" mit 2 Glastüren in der Ausführung „Fume“ und schwarzem Rahmen aus Aluminium.

Colonne suspendue « Alu » avec 2 portes en verre fumé avec avec cadre en aluminium noir.

Колонна навесная Alu с 2 дверцами из затемненного стекла в алюминиевой раме матового черного цвета

				0	1	2	3	4	5
162	25	70	0ALUA4316225070_	1.555	1.993	2.139	2.260	2.418	2.780
162	25	90	0ALUA4316225090_	1.698	2.177	2.307	2.442	2.613	3.005
162	35	70	0ALUA4316235070_	1.732	2.220	2.335	2.564	2.743	3.154
162	35	90	0ALUA4316235090_	1.805	2.314	2.556	2.657	2.842	3.268

# Colonne "Alu"

H 193 cm

"Alu" Tall Units / Hochschrank „Alu“  
Colonnes "Alu" / Колонны Alu с ручкой

## Aggiungere lo zoccolo alle colonne, vedi pag. 238

The plinth must be added to the free-standing tall units, see page 238

Bitte den Sockel zu den Hochschränken hin fügen - siehe Seite 238

Ajoutez le socle aux Colonnes au sol, voir page 238

К колоннам необходимо добавить цоколь, см. с.238

H P L

Codice / Code /  
Artikel / Code / Код

Prezzo / Price / Preis / Prix / Цена

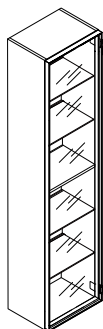

### Colonna a terra con 1 anta in vetro fumè con telaio in alluminio nero dx/sx.

Free-standing tall unit with 1 right/left door in smoked mirror and frame in black aluminum.

Hängeschrank mit 1 Glastür in der Ausführung „Fume“ und schwarzem Alurahmen /rechts oder links.

Meuble haut avec 1 porte droite/gauche en verre fumé avec cadre en aluminium noir.

Колонна напольная с 1 дверцей с затемненным стеклом в алюминиевой раме черного цвета правой/левой.

				0	1	2	3	4	5
193	25	35	0ALUA4519625035_	1.322	1.695	1.841	2.016	2.157	2.480
193	25	45	0ALUA4519625045_	1.371	1.758	1.910	2.094	2.241	2.577
193	35	35	0ALUA4519635035_	1.447	1.855	2.022	2.266	2.424	2.787
193	35	45	0ALUA4519635045_	1.506	1.931	2.162	2.406	2.574	2.960

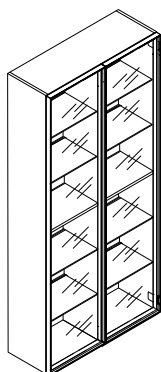

### Colonna a terra con 2 ante in vetro fumè con telaio in alluminio nero.

Free-standing tall Unit with 2 smoked mirror doors and frame in black aluminum.

Hängender Hochschrank "Alu" mit 2 Glastüren in der Ausführung „Fume“ und schwarzem Rahmen aus Aluminium.

Colonne au sol « Alu » avec 2 portes en verre fumé avec cadre en aluminium noir.

Колонна Alu напольная с 2 дверцами из затемненного стекла в алюминиевой раме матового черного цвета.

				0	1	2	3	4	5
193	25	70	0ALUA4619625070_	1.987	2.548	2.605	2.799	2.994	3.443
193	25	90	0ALUA4619625090_	2.112	2.708	2.339	2.985	3.194	3.673
193	35	70	0ALUA4619635070_	2.163	2.773	3.001	3.145	3.365	3.870
193	35	90	0ALUA4619635090_	2.260	2.897	3.171	3.239	3.465	3.985

# Pensili "Max"

"Max" wall-hung tall unit / Hängender Hochschrank "Max"  
Meuble haut "Max" / Колонны Max

H 80 cm  
H 120cm

H P L

Codice / Code /  
Artikel / Code / Код

Prezzo / Price / Preis / Prix / Цена

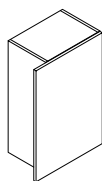

## Pensile sospeso con 1 anta a sbalzo dx/sx.

Wall-hung tall unit with 1 overhang door right/left  
Hängende Hochschranke mit 1 überstehender Tür rechts oder links  
Meuble haut avec 1 porte en porte-à-faux droite/gauche  
Колонна с 1 распашной дверцей правой/левой

				0	1	2	3	4	5
80	25	45	OMAXM3908025045_	590	757	879	1.054	1.0970	1.404
80	35	45	OMAXM3908035045_	652	836	995	1.206	1.267	1.657

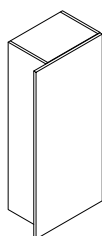

## Pensile sospeso con 1 anta a sbalzo dx/sx.

Wall-hung tall unit with 1 overhang door right/left  
Hängende Hochschranke mit 1 überstehender Tür rechts oder links  
Meuble haut avec 1 porte en porte-à-faux droite/gauche  
Колонна с 1 распашной дверцей правой/левой

				0	1	2	3	4	5
120	25	45	OMAXM3912025045_	683	876	1.048	1.339	1.415	1.839
120	35	45	OMAXM3912035045_	765	981	1.204	1.542	1.636	2.173

# Colonne "Max"

"Max" tall unit / Hängender Hochschrank "Max"  
Meuble haut "Max" / Колонны Max

H 162 cm  
H 193 cm

## Aggiungere lo zoccolo alle colonne, vedi pag. 238

The plinth must be added to the free-standing tall units, see page 238

Bitte den Sockel zu den Hochschränken hin fügen - siehe Seite 238

Ajoutez le socle aux Colonnes au sol, voir page 238

К колоннам необходимо добавить цоколь, см. с.238

**H P L**

Codice / Code /  
Artikel / Code / Код

Prezzo / Price / Preis / Prix / Цена

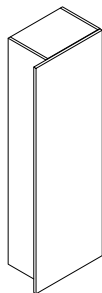

### Colonna sospesa con 1 anta a sbalzo dx/sx.

Suspended tall unit with 1 cantilever right/left door.

Hängende Hochschranke mit 1 überstehender Tür.

Colonne suspendue avec 1 porte en porte-à-faux.

Колонна навесная с 1 (правой/левой) распашной дверцей.

				0	1	2	3	4	5
162	25	45	OMAXM4216225045_	814	1.043	1.267	1.682	1.780	2.338
162	35	45	OMAXM4216235045_	919	1.178	1.467	1.928	2.050	2.745

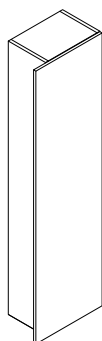

### Colonna a terra con 1 anta a sbalzo dx/sx.

Suspended tall unit with 1 cantilever right/left door.

Hängende Hochschranke mit 1 überstehender Tür.

Colonne suspendue avec 1 porte en porte-à-faux.

Колонна навесная с 1 (правой/левой) распашной дверцей.

				0	1	2	3	4	5
193	25	45	OMAXM4519625045_	1.090	1.397	1.664	2.136	2.249	2.912
193	35	45	OMAXM4519635045_	1.214	1.557	1.900	2.418	2.561	3.380

# Pensili "Open"

"Open" wall-hung tall units / Hängender Hochschrank "Open"  
Meuble haut "Open" / Колонны Open

H 80 cm  
H 120cm

**Elementi forniti con telecomando con funzione on/off per l'illuminazione dei ripiani** / Elements supplied with remote control with on/off function for shelf lighting / Elemente ausgeliefert mit Ein/Ausfunktion für die Beleuchtung der Regale. / Éléments fournis avec télécommande avec fonction marche/arrêt pour éclairage des étagères / Изделия, поставляемые с дистанционным управлением с функцией вкл./выкл. для подсветки полок

**H P L**

**Codice / Code /**  
Artikel / Code / Код

**Prezzo / Price / Preis / Prix / Цена**

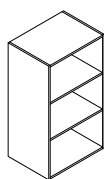

## Pensile sospeso con vani a giorno.

Wall-hung tall unit with open shelf  
Hängende Hochschranke mit offenem Regal  
Meuble haut avec compartiment ouvert  
Колонны с открытыми полками

				0	1	2	3	4	5
80	25	35	OOPNO4108025035_	418	536	656	722	765	918
80	25	45	OOPNO4108025045_	446	572	707	778	824	989
80	35	35	OOPNO4108035035_	523	671	853	938	995	1.194
80	35	45	OOPNO4108035045_	564	723	928	1.021	1.082	1.298

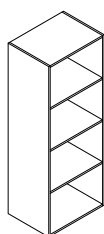

## Pensile sospeso con vani a giorno.

Wall-hung tall unit with open shelf  
Hängende Hochschranke mit offenem Regal  
Meuble haut avec compartiment ouvert  
Колонны с открытыми полками

				0	1	2	3	4	5
120	25	35	OOPNO4112025035_	505	647	808	889	942	1.131
120	25	45	OOPNO4112025045_	537	689	867	954	1.011	1.213
120	35	35	OOPNO4112035035_	651	834	1.080	1.188	1.259	1.511
120	35	45	OOPNO4112035045_	698	895	1.166	1.283	1.360	1.631

# Colonne "Open"

"Open" tall units / Hängender Hochschrank "Open"  
Meuble haut "Open" / Колонны Open

H 162 cm  
H 193 cm

**Elementi forniti con telecomando con funzione on/off per l'illuminazione dei ripiani** / Elements supplied with remote control with on/off function for shelf lighting / Elemente ausgeliefert mit Ein/Ausfunktion für die Beleuchtung der Regale. / Éléments fournis avec télécommande avec fonction marche/arrêt pour éclairage des étagères / Изделия, поставляемые с дистанционным управлением с функцией вкл./выкл. для подсветки полок

**H P L**

**Codice / Code / Artikel / Code / Код**

**Prezzo / Price / Preis / Prix / Цена**

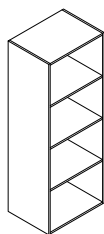

## Colonna sospesa con vani a giorno.

Suspended tall unit with open shelf  
Hängende Hochschranke mit offenem Regal  
Colonne suspendue avec compartiment ouvert  
Колонна настенная с открытыми полками

				0	1	2	3	4	5
162	25	35	00PNO4716225035_	601	771	976	1.074	1.138	1.366
162	25	45	00PNO4716225045_	640	820	1.043	1.147	1.216	1.459
162	35	35	00PNO4716235035_	796	1.020	1.331	1.464	1.552	1.862
162	35	45	00PNO4716235045_	849	1.088	1.428	1.571	1.665	1.998

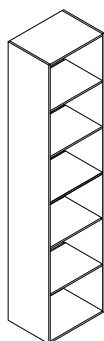

## \* Colonna a terra con vani a giorno completa di zoccolo nero H 3 cm.

Free-standing tall unit with open shelf complete of 3 cm high plinth  
Hängeschrank mit offenem Regal. Mit Sockel 3 cm hoch  
Meuble haut avec compartiment ouvert et avec socle de 3cm de hauteur  
Колонна напольная с открытыми полками. Цоколь высотой 3 см

				0	1	2	3	4	5
193	25	35	00PNO4819625035_	810	1.039	1.276	1.404	1.488	1.785
193	25	45	00PNO4819625045_	855	1.096	1.354	1.489	1.579	1.895
193	35	35	00PNO4819635035_	1.020	1.308	1.669	1.836	1.946	2.335
193	35	45	00PNO4819635045_	1.084	1.390	1.783	1.961	2.079	2.495

### \* Aggiungere lo zoccolo alle colonne, vedi pag. 238

The plinth must be added to the free-standing tall units, see page 238  
Bitte den Sockel zu den Hochschränken hin fügen - siehe Seite 238  
Ajoutez le socle aux Colonnes au sol, voir page 238  
К колоннам необходимо добавить цоколь, см. с.238

# Zoccoli e top di finitura per colonne

Plinth and finishing tops for tall units / Sockel und Abdeckplatten für die Hochschränke  
Socle et plan de finition pour les colonnes. / Цоколи и столешницы в разных видах отделки для колонн

**NOB** = **Nobilitato** / Melamine / Melamin /  
Mélaminé / под дерево

**M** = **Laccato opaco** / Matt lacquered / Matt lackiert /  
Laqué mat / Лак матовый

**G** = **Laccato lucido** / Gloss lacquered / Glanz lackiert /  
Laqué brillant / Лак глянцевый

**D** = **Laccato metallizzato lucido** / Glossy metallic lacquered /  
Lackiert in Metallfarbe glanz / Laqué métallisé brillant /  
Лак металлизированный глянцевый

**E** = **Essenza** / Wood / Holz / Bois / Шпон

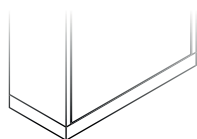

## Zoccolo per colonne H 3 cm in finitura nero opaco

3 cm tall plinth in matt black finish.  
Sockel 3 cm hoch in der Ausführung Schwarz matt.  
Socle de 3cm de hauteur en finition noir mat.  
Цоколь алюминиевый высотой 3 см матового черного цвета

**H**    **P**    **Codice Top** / Code / Artikel / **Prezzo metro lineare** / Linear meter price / Prix mètre linéaire / Preis pro Meter /  
Code / Код    Цена столешницы за погонный метр

3	25	0CMPZCN00325001	<b>98</b>
3	35	0CMPZCN00335002	<b>110</b>

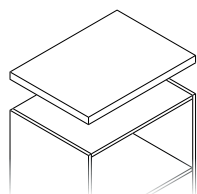

## Top di finitura per colonne

Finishing top for tall units  
Abdeckplatte für die Hochschränke  
Plan de finition pour les colonnes. Prix au mètre linéaire  
Столешницы в разных видах отделки для колонн

**H**    **P**    **Codice Top** / Code / Artikel / **Prezzo metro lineare** / Linear meter price / Prix mètre linéaire / Preis pro Meter /  
Code / Код    Цена столешницы за погонный метр

			<b>N</b>	<b>M</b>	<b>G</b>	<b>D / E</b>
1,8	25	0TDRNOB25018001	<b>78</b>	-	-	<b>312</b>
1,8	25	0TDRLAC25018001	-	<b>229</b>	<b>283</b>	<b>312</b>
1,8	25	0TDRESS25018001	-	-	-	<b>312</b>
						-
1,8	35	0TDRNOB35018001	<b>102</b>	-	-	-
1,8	35	0TDRLAC35018001	-	<b>333</b>	<b>412</b>	<b>453</b>
1,8	35	0TDRESS35018001	-	-	-	<b>453</b>







# ACCESSORI LINE

Line accessories / Accessoires Line  
Accessoires Line / Аксессуары коллекции Line



LINE

OASIS

# Caratteristiche tecniche

Technical characteristics / Technische Daten  
Caractéristiques techniques / Структурные характеристики

Tutti gli accessori line sono realizzati in alluminio nero opaco  
All Line accessories are made of matt black aluminium  
Alle Zubehöre der Kollektion Line bestehen aus schwarzem Aluminium.  
Tous les accessoires Line sont en aluminium noir mat  
Все аксессуары серии Line изготовлены из алюминия,  
окрашенного в матовый черный цвет

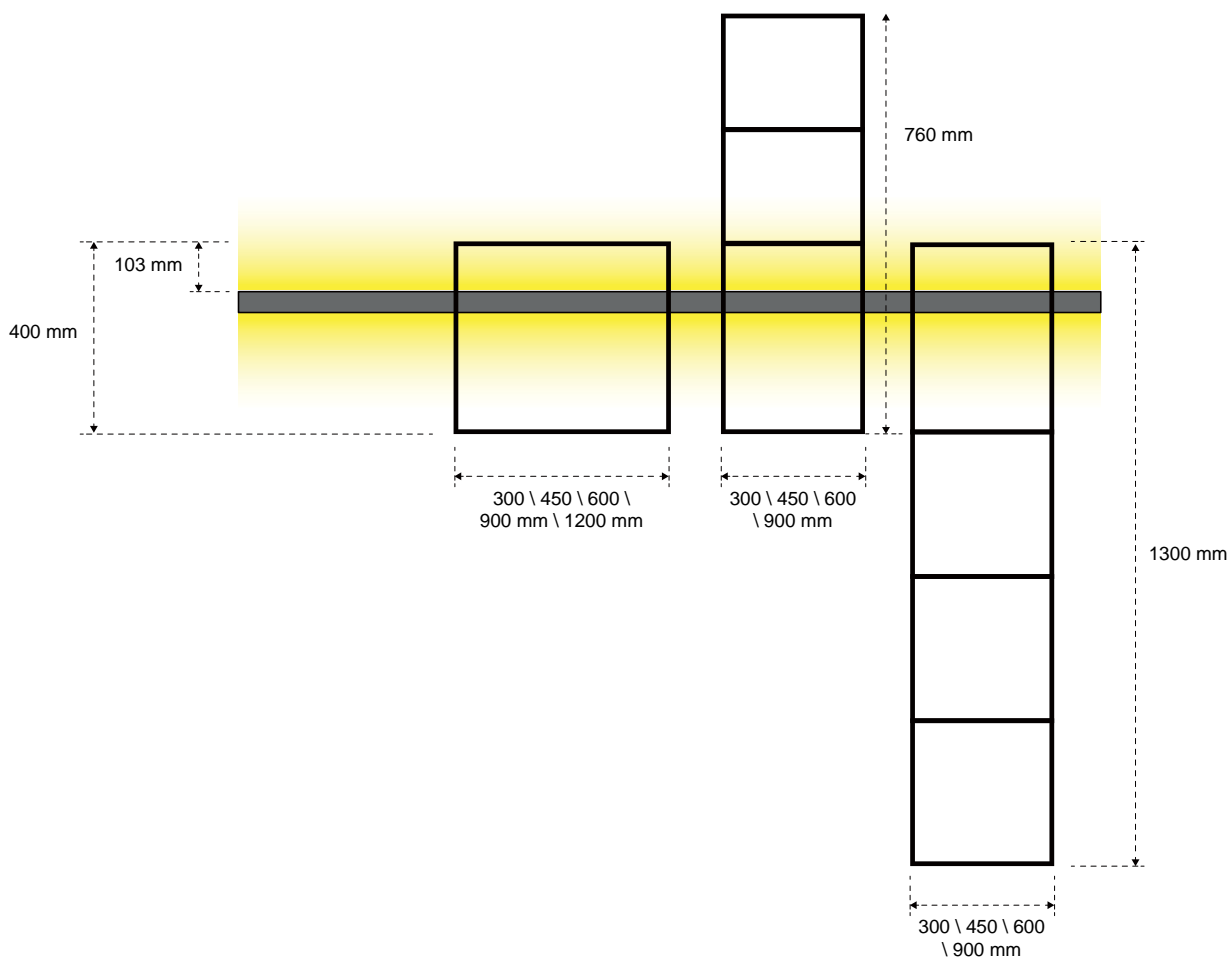

# Accessori Line

Line accessories / Accessoires Line /  
Accessoires Line / Аксессуары коллекции Line

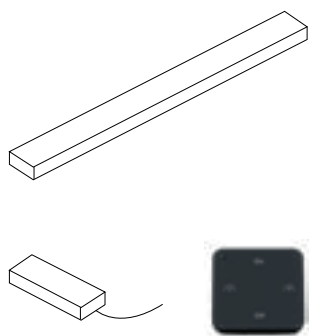

**H P L**

Codice / Code / Artikel /  
Code / Код

Prezzo / Price /  
Preis / Prix / Цена

## Barra in alluminio nero completa di luce Led superiore ed inferiore (alimentatore e telecomando con funzione on/off, dimmer luce calda/luce fredda incluso)

Black aluminum bar complete with upper and lower LED light (power supply and remote control with on/off function and warm/cold light dimmer included)

Schiene aus schwarzem Aluminium mit oberen und unteren Led-Beleuchtung (Trafo, Fernbedienung zum ein/ausschalten und Dimmer für warmes und kaltes Licht)

Barre en aluminium noir avec lumière LED supérieure et inférieure (alimentation et télécommande avec fonction marche/arrêt et variateur de lumière chaude/froide)

Рейлинг алюминиевый черного матового цвета со светодиодной подсветкой сверху и снизу (дистанционное подключение с функцией вкл./выкл., с диммированием теплого/холодного света)

Prezzo metro lineare  
Linear meter price  
Prix mètre linéaire  
Preis pro Meter  
Цена столешницы за погонный метр

4,4	3	x	OLIN00100300004	560
-----	---	---	-----------------	-----

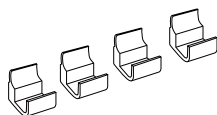

## Set composto da n. 4 ganci

Set of 4 hooks  
4 Hacken  
Lot de 4 crochets  
Набор из четырех крючков

2,5	3,4	2	OLIN00300300002	42
-----	-----	---	-----------------	----

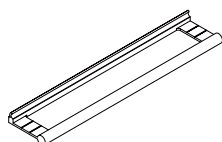

## Portasalviette

Towel rail  
Handtuchhalter  
Porte-serviettes  
Полотенцедержатель

2,5	9	45	OLIN00400300045	89
-----	---	----	-----------------	----

# Accessori Line

Line accessories / Accessoires Line /  
Accessoires Line / Аксессуары коллекции Line

**H P L**

**Codice / Code / Artikel /  
Code / Код**

**Prezzo / Price /  
Preis / Prix / Цена**

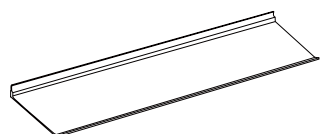

## Mensola

Shelf  
Ablage  
Étagère  
Полка

<b>2,5</b>	<b>13</b>	<b>28</b>	OLIN00500301028	<b>73</b>
<b>2,5</b>	<b>13</b>	<b>39</b>	OLIN00500301039	<b>85</b>
<b>2,5</b>	<b>13</b>	<b>43</b>	OLIN00500301043	<b>93</b>
<b>2,5</b>	<b>13</b>	<b>58</b>	OLIN00500301058	<b>113</b>
<b>2,5</b>	<b>13</b>	<b>88</b>	OLIN00500301088	<b>159</b>

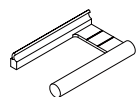

## Porta rotolo

Paper roll holder  
Toilettenpapierhalter  
Porte-rouleau de papier toilette  
Держатель для туалетной бумаги

<b>2,5</b>	<b>9</b>	<b>14</b>	OLIN00600200001	<b>75</b>
------------	----------	-----------	-----------------	-----------

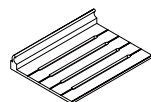

## Porta sapone

Soap holder  
Seifenhalter  
Porte-savon  
Мыльница

<b>2,5</b>	<b>11</b>	<b>15</b>	OLIN00700301001	<b>60</b>
------------	-----------	-----------	-----------------	-----------

# Accessori Line

Line accessories / Accessoires Line /  
Accessoires Line / Аксессуары коллекции Line

**H P L**

**Codice / Code / Artikel /**  
Code / Код

**Prezzo / Price /**  
Preis / Prix / Цена

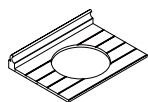

## Porta bicchiere

Tumbler holder  
Glashalter  
Porte-gobelet  
Держатель для стакана

2,5	11	15	OLIN00800301001	67
-----	----	----	-----------------	----

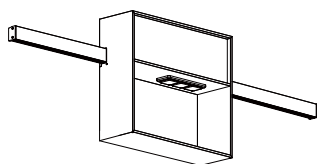

## Modulo multifunzione con 2 prese Schuko e 2 prese USB

Multifunctional module with 2 Schuko sockets and 2 USB sockets  
Multifunktionsmodul mit 2 Steckdosen und 2 Usb  
Module multifonction avec 2 prises Schuko et 2 prises USB  
Модуль multifункциональный с 2 розетками Schuko и 2 розетками USB

40	15	45	OLIN00900401004	936
----	----	----	-----------------	-----

# Accessori Line

Line accessories / Accessoires Line /  
Accessoires Line / Аксессуары коллекции Line

**H P L**

Codice / Code / Artikel /  
Code / Код

Prezzo / Price /  
Preis / Prix / Цена

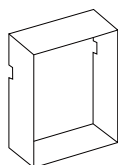

## Pensile con vano a giorno

Wall unit with open compartment  
Hängeschrank mit offenem Fach  
Meuble haut avec compartiment ouvert  
Шкафчик навесной с открытой полкой

40	15	30	OLIN01004001030	288
40	15	45	OLIN01004001045	331
40	15	60	OLIN01004001060	375

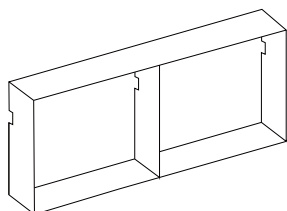

## Pensile con 2 vani a giorno

Wall unit with 2 open compartments  
Hängeschrank mit 2 offenen Fächern  
Meuble haut avec 2 compartiments ouverts  
Шкафчик навесной с 2 открытыми полками

40	15	90	OLIN01004001090	500
----	----	----	-----------------	-----

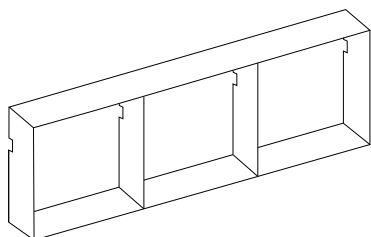

## Pensile con 3 vani a giorno

Wall unit with 3 open compartments  
Hängeschrank mit 3 offenen Fächern  
Meuble haut avec 3 compartiments ouverts  
Шкафчик навесной с 3 открытыми полками

40	15	120	OLIN01004001120	619
----	----	-----	-----------------	-----



# Accessori Line

Line accessories / Accessoires Line /  
Accessoires Line / Аксессуары коллекции Line

**H P L**

Codice / Code / Artikel /  
Code / Код

Prezzo / Price /  
Preis / Prix / Цена

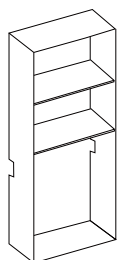

## Pensile verticale con 3 vani a giorno

Vertical wall unit with 3 open compartments  
Senkrechter Hängeschrank mit 3 offenen Fächern  
Meuble haut vertical avec 3 compartiments ouverts  
Пенал с 3 открытыми полками

<b>76</b>	<b>15</b>	<b>30</b>	OLIN01107601030	<b>383</b>
<b>76</b>	<b>15</b>	<b>45</b>	OLIN01107601045	<b>435</b>
<b>76</b>	<b>15</b>	<b>60</b>	OLIN01107601060	<b>484</b>
<b>76</b>	<b>15</b>	<b>90</b>	OLIN01107601090	<b>591</b>

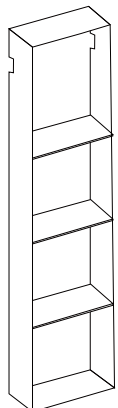

## Pensile verticale con 4 vani a giorno

Vertical wall unit with 4 open compartments  
Senkrechter Hängeschrank mit 4 offenen Fächern  
Meuble haut vertical avec 4 compartiments ouverts  
Пенал с 4 открытыми полками

<b>130</b>	<b>15</b>	<b>30</b>	OLIN01113001030	<b>639</b>
<b>130</b>	<b>15</b>	<b>45</b>	OLIN01113001045	<b>708</b>
<b>130</b>	<b>15</b>	<b>60</b>	OLIN01113001060	<b>781</b>
<b>130</b>	<b>15</b>	<b>90</b>	OLIN01113001090	<b>891</b>

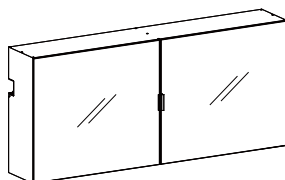

## Pensile con 2 ante in vetro

Wall unit with 2 glass doors  
Hängender Unterschrank mit 2 Türen aus Glas  
Meuble haut avec 2 portes vitrées  
Шкафчик с 2 стеклянными дверцами

<b>40</b>	<b>15</b>	<b>90</b>	OLIN01204001090	<b>1.247</b>
-----------	-----------	-----------	-----------------	--------------

# Accessori Line

Line accessories / Accessoires Line /  
Accessoires Line / Аксессуары коллекции Line

**H P L**

**Codice / Code / Artikel /  
Code / Код**

**Prezzo / Price /  
Preis / Prix / Цена**

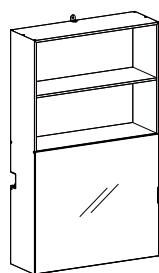

## Pensile con anta a vetro e 2 vani a giorno

Wall unit with 1 glass door and 2 open compartments  
Senkrechter Hängeschrank mit 1 Glasür und 2 offenen Fächern  
Meuble haut avec porte vitrée et 2 compartiments ouverts  
Шкафчик со стеклянной дверцей и 2 открытыми полками

76	15	45	OLIN01307601045	1.002
----	----	----	-----------------	-------

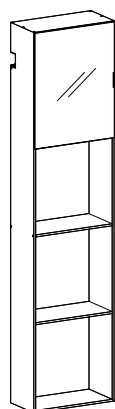

## Pensile verticale con 1 anta a vetro 3 vani a giorno

Vertical wall unit with 1 glass door and 3 open compartments  
Senkrechter Hängeschrank mit 1 Glasür und 3 offenen Fächern  
Meuble haut vertical avec porte vitrée et 3 compartiments ouverts  
Пенал с 1 стеклянной дверцей и 3 открытыми полками

130	15	30	OLIN01413001030	1.229
-----	----	----	-----------------	-------

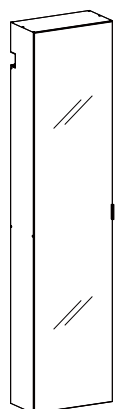

## Pensile verticale con 1 anta a vetro

Vertical wall unit with 1 glass door  
Senkrechter Hängeschrank mit 1 Glasür  
Meuble haut vertical avec 1 porte vitrée  
Пенал с 1 стеклянной дверцей

130	15	30	OLIN01513001030	1.436
-----	----	----	-----------------	-------

# Boiserie "RIGA" su misura

H 196 cm

Boiserie custom made "RIGA" / Wandverkleidung „Riga“ auf Mass /  
Boiserie "Riga" sur mesure / Буазери Riga по индивидуальному размеру

**NOB** = **Nobilitato Legno** / Melamine wood / Melamin Holz /  
Mélaminé bois / под дерево

**M** = **Laccato opaco** / Matt lacquered / Matt lackiert /  
Laqué mat / Лак матовый

**G** = **Laccato lucido** / Gloss lacquered / Glanz lackiert /  
Laqué brillant / Лак глянцевый

**D** = **Laccato metallizzato lucido** / Glossy metallic lacquered /  
Lackiert in Metallikfarbe glanz / Laqué métallisé brillant /  
Лак металлизированный глянцевый

**E** = **Essenza** / Wood / Holz / Bois / Шпон

**GRS** = **Gres porcellanato** / Porcelain stone / Feinsteinzeug /  
Grés cérame / Керамогранит

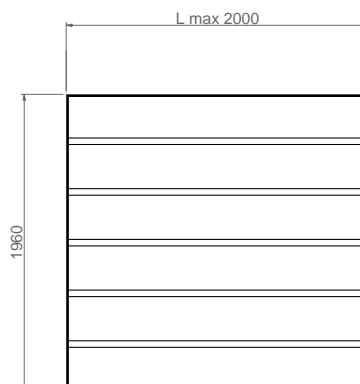

H	P	Codice / Code / Artikel / Code / Код	Prezzo metro lineare / Linear meter price / Prix mètre linéaire / Preis pro Meter / Цена столешницы за погонный метр					
			<b>NOB</b>	<b>M</b>	<b>G</b>	<b>D</b>	<b>E</b>	<b>GRS</b>
196	3	0BOICST19603O01	<b>606</b>	<b>1.026</b>	<b>1.265</b>	<b>1.870</b>	<b>1.780</b>	<b>2.598</b>

H	P	L	Codice / Code / Artikel / Code / Код	Prezzo / Price / Preis / Prix / Цена
<b>Mensola in alluminio nero opaco</b>				
Shelves in matt black aluminium Ablagen aus schwarzem Aluminium Étagères en aluminium noir mat Полки из алюминия черного матового цвета				
1	15	30	0BOIMNS00417030	<b>72</b>
1	15	60	0BOIMNS00417060	<b>124</b>
1	15	75	0BOIMNS00417075	<b>148</b>
1	15	90	0BOIMNS00417090	<b>176</b>
1	15	120	0BOIMNS00417120	<b>228</b>

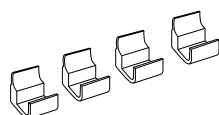

## Set ganci in alluminio nero opaco

Hooks set in matt black aluminium  
Haken aus schwarzem matt Aluminium  
Set de crochets en aluminium noir mat  
Набор из алюминиевых крючков черного матового цвета

<b>2,5</b>	<b>3,4</b>	<b>2</b>	0BOIGNC00106001	<b>56</b>
------------	------------	----------	-----------------	-----------

# Mensole laccate complete di supporti a scomparsa

H 3 cm

Lacquered shelves complete with retractable supports / Lackierte Ablagen mit verdeckten Schrauben /  
Étagères laquées avec supports invisibles / Полки в лакокрасочной отделке в комплекте со скрытыми креплениями

- M = **Laccato opaco** / Matt lacquered / Matt lackiert /  
Laqué mat / Лак матовый
- G = **Laccato lucido** / Gloss lacquered / Glanz lackiert /  
Laqué brillant / Лак глянцевый
- D = **Laccato metallizzato lucido** / Glossy metallic lacquered /  
Lackiert in Metallikfarbe glanz / Laqué métallisé brillant /  
Лак металлизированный глянцевый



H P **Codice** / Code / Artikel / **Prezzo metro lineare** / Linear meter price / Prix mètre linéaire / Preis pro Meter /  
Code / Код Цена столешницы за погонный метр

			<b>M</b>	<b>G</b>	<b>D</b>
3	15	OMENLAC20040001	<b>135</b>	<b>162</b>	<b>178</b>

**Nota: le mensole sono disponibili solo in finitura laccata**

Note: the shelves are available in lacquered finish

Anmerkung: die Ablagen sind nur in der lackierten Ausführung lieferbar

Remarque: les étagères ne sont disponibles qu'en finition laquée

Примечание: Полки поставляются только в лакокрасочной отделке





# ACCESSORI DÉFILÉ

Défilé accessories / Accessoires Défilé  
Accessoires Défilé / Аксессуары Défilé

# Accessori Défilé

Défilé accessories / Accessoires Défilé / Accessoires Défilé / Аксессуары Défilé

**NO** = Finitura nero opaco / Matt black finish / Ausführung in Schwarz matt / Finition noir mat / Отделка черная матовая

**CR** = Finitura cromo / Chrome finish / Ausführung Chrom / Finition Chrome / Отделка хром

**OR** = Finitura oro / Gold finish / Ausführung Gold / Finition doré / Отделка золото

Dimensioni / Dimensions Maße / Dimensions Размеры	Codice / Code Artikel / Code Код	Prezzo / Price Preis / Prix Цена
---	--	--

## Appendino

Hook / Haken  
Cintre / Крючок



L 2,4 P 4 H 3,1	NO	ODFL00100300002__	132
	CR	ODFL00100300002__	132
	OR	ODFL00100300002__	171

## Appendino doppio

Double hook / Doppelte Haken  
Double cintre / Крючок двойной



L 10,4 P 4 H 3,1	NO	ODFL00100300010__	303
	CR	ODFL00100300010__	303
	OR	ODFL00100300010__	393

## Portasalviette ad anello

Ring towel holder / Ring Handtuchhalter  
Anneau porte-serviette / Кольцо-полотенце  
держатель



L 20 P 6 H 20,6	NO	ODFL00202000020__	402
	CR	ODFL00202000020__	402
	OR	ODFL00202000020__	523

## Barra porta salviette L 60

Towel rail L 60 / Handtuchhalter L 60  
Porte-serviette L 60 cm / Полотенце  
держатель дл. 60 См



L 60 P 6 H 2,4	NO	ODFL00300200060__	341
	CR	ODFL00300200060__	341
	OR	ODFL00300200060__	443



# Accessori Défilé

Défilé accessories / Accessoires Défilé / Accessoires Défilé / Аксессуары Défilé

**NO** = Finitura nero opaco / Matt black finish / Ausführung in Schwarz matt / Finition noir mat / Отделка черная матовая

**CR** = Finitura cromo / Chrome finish / Ausführung Chrom / Finition Chrome / Отделка хром

**OR** = Finitura oro / Gold finish / Ausführung Gold / Finition doré / Отделка золото

	<b>Dimensioni</b> / Dimensions Maße / Dimensions Размеры	<b>Codice</b> / Code Artikel / Code Код	<b>Prezzo</b> / Price Preis / Prix Цена
<b>Barra porta salviette L 45</b> Towel rail L45 / Handtuchhalter L 45 Porte-serviette L 45 cm / Полотенце держатель дл. 45 См	L 45 P 6 H 2,4	<b>NO</b> ODFL00300200045__	315
		CR ODFL00300200045__	315
		<b>OR</b> ODFL00300200045__	407
<b>Barra porta salviette L 30</b> Towel rail L30 / Handtuchhalter L 30 Porte-serviette L 30 cm / Полотенце держатель дл. 30 См	L 30 P 6 H 2,4	<b>NO</b> ODFL00300200030__	286
		CR ODFL00300200030__	286
		<b>OR</b> ODFL00300200030__	374
<b>Griglia porta salviette per vasca</b> Bathtub towel rack / Badewannen Handtuchhalter Grille porte-serviette pour baignoire / Полотенце держатель для ванны	L 60 P 25 H 7	<b>NO</b> ODFL00400702060__	1.088
		CR ODFL00400702060__	1.088
		<b>OR</b> ODFL00400702060__	1.400
<b>Mensola doccia</b> Shower shelf / Duschregal Tablette de douche / Полка для душа	L 32 P 12,5 H 6	<b>NO</b> ODFL00600601032__	556
		CR ODFL00600601032__	556
		<b>OR</b> ODFL00600601032__	722

# Accessori Défilé

Défilé accessories / Accessoires Défilé / Accessoires Défilé / Аксессуары Défilé

**NO** = Finitura nero opaco / Matt black finish / Ausführung in Schwarz matt / Finition noir mat / Отделка черная матовая

**CR** = Finitura cromo / Chrome finish / Ausführung Chrom / Finition Chrome / Отделка хром

**OR** = Finitura oro / Gold finish / Ausführung Gold / Finition doré / Отделка золото

Dimensioni / Dimensions Maße / Dimensions Размеры	Codice / Code Artikel / Code Код	Prezzo / Price Preis / Prix Цена
---	--	--

## Porta-rotolo multiplo da parete

Wall mounted spare paper roll holder / Hängender  
Mehrfachtoilettenpapierhalter / Porte-rouleau multiple  
mural / Бумагодержатель настенный



Ø 15 H 35	<b>NO</b>	ODFL00703501015__	1.092
	<b>CR</b>	ODFL00703501015__	1.092
	<b>OR</b>	ODFL00703501015__	1.348

## Porta-rotolo da parete

Wall mounted spare paper roll holder / Hängender  
Toilettenpapierhalter / Porte-rouleau mural / Бумаго  
держатель настенный дополни тельный



L 7 P 10 H 12,6	<b>NO</b>	ODFL00801201007__	343
	<b>CR</b>	ODFL00801201007__	343
	<b>OR</b>	ODFL00801201007__	465

## Porta-scopino da terra

Free standing brush holder / Stehender  
Toilettenbürstenhalter / Porte-balai wc au sol  
Держатель ершика напольный



Ø 8 H 41	<b>NO</b>	ODFL00904101008__	377
	<b>CR</b>	ODFL00904101008__	377
	<b>OR</b>	ODFL00904101008__	483

## Porta-scopino da parete

Wall mounted brush holder / Hängender  
Toilettenbürstenhalter / Porte-balai wc mural  
Держатель ершика настенный



Ø 9 H 41	<b>NO</b>	ODFL01004101009__	406
	<b>CR</b>	ODFL01004101009__	406
	<b>OR</b>	ODFL01004101009__	518

# Accessori Défilé

Défilé accessories / Accessoires Défilé / Accessoires Défilé / Аксессуары Défilé

**NO** = Finitura nero opaco / Matt black finish / Ausführung in Schwarz matt / Finition noir mat / Отделка черная матовая

**CR** = Finitura cromo / Chrome finish / Ausführung Chrom / Finition Chrome / Отделка хром

**OR** = Finitura oro / Gold finish / Ausführung Gold / Finition doré / Отделка золото

Dimensioni / Dimensions Maße / Dimensions Размеры	Codice / Code Artikel / Code Код	Prezzo / Price Preis / Prix Цена
---	--	--

## Gettacarta

Waste bin / Müllimer

Poubelle salle de bain / Мусорное ведро



Dimensioni / Dimensions Maße / Dimensions Размеры	Codice / Code Artikel / Code Код	Prezzo / Price Preis / Prix Цена
Ø 19,5 H 26	<b>NO</b> 0DFL01102601019__	783
	<b>CR</b> 0DFL01102601019__	783
	<b>OR</b> 0DFL01102601019__	1.018

## Bicchieri

Tumbler / Becher

Verre a boire / Стакан



Dimensioni / Dimensions Maße / Dimensions Размеры	Codice / Code Artikel / Code Код	Prezzo / Price Preis / Prix Цена
Ø 6 H 12	<b>NO</b> 0DFL01201201006__	299
	<b>CR</b> 0DFL01201201006__	299
	<b>OR</b> 0DFL01201201006__	380

## Porta rasoio

Razor holder / Rasierhalter

Porte-rasoir / Держатель для бритв



Dimensioni / Dimensions Maße / Dimensions Размеры	Codice / Code Artikel / Code Код	Prezzo / Price Preis / Prix Цена
Ø 6 H 12	<b>NO</b> 0DFL01301201006__	309
	<b>CR</b> 0DFL01301201006__	309
	<b>OR</b> 0DFL01301201006__	394

## Porta spazzolini

Toothbrush holder / Zahnbürsten-Halter

Porte-brosse a dents / Держатель

для зубных щеток



Dimensioni / Dimensions Maße / Dimensions Размеры	Codice / Code Artikel / Code Код	Prezzo / Price Preis / Prix Цена
Ø 6 P 12	<b>NO</b> 0DFL01401201006__	309
	<b>CR</b> 0DFL01401201006__	309
	<b>OR</b> 0DFL01401201006__	394

# Accessori Défilé

Défilé accessories / Accessoires Défilé / Accessoires Défilé / Аксессуары Défilé

**NO** = Finitura nero opaco / Matt black finish / Ausführung in Schwarz matt / Finition noir mat / Отделка черная матовая

**CR** = Finitura cromo / Chrome finish / Ausführung Chrom / Finition Chrome / Отделка хром

**OR** = Finitura oro / Gold finish / Ausführung Gold / Finition doré / Отделка золото

Dimensioni / Dimensions Maße / Dimensions Размеры	Codice / Code Artikel / Code Код	Prezzo / Price Preis / Prix Цена
---	--	--

## Bicchieri da parete

Wall mounted tumbler / Hängender Becher

Verre a boire mural / Стакан настенный



Ø 6 H 12	<b>NO</b>	ODFL01501201006__	317
	<b>CR</b>	ODFL01501201006__	317
	<b>OR</b>	ODFL01501201006__	415

## Porta rasoio da parete

Wall mounted razor holder / Hängender

Rasierhalter / Porte-rasoir mural / Держатель для бритв настенный



Ø 6 H 12	<b>NO</b>	ODFL01601201006__	327
	<b>CR</b>	ODFL01601201006__	327
	<b>OR</b>	ODFL01601201006__	421

## Porta spazzolini da parete

Wall mounted toothbrush holder / Hängender

Zahnbürsten-Halter / Porte-brosse a dents mural / Держатель для зубных щеток настенный



Ø 6 H 12	<b>NO</b>	ODFL01701201006__	327
	<b>CR</b>	ODFL01701201006__	327
	<b>OR</b>	ODFL01701201006__	421

## Dosasapone

Soap dispenser / Seifenspender

Distributeur de savon / Дозатор



L 6 P 8,6 H 17,5	<b>NO</b>	ODFL01801701006__	462
	<b>CR</b>	ODFL01801701006__	462
	<b>OR</b>	ODFL01801701006__	504

# Accessori Défilé

Défilé accessories / Accessoires Défilé / Accessoires Défilé / Аксессуары Défilé

**NO** = Finitura nero opaco / Matt black finish / Ausführung in Schwarz matt / Finition noir mat / Отделка черная матовая

**CR** = Finitura cromo / Chrome finish / Ausführung Chrom / Finition Chrome / Отделка хром

**OR** = Finitura oro / Gold finish / Ausführung Gold / Finition doré / Отделка золото

Dimensioni / Dimensions Maße / Dimensions Размеры	Codice / Code Artikel / Code Код	Prezzo / Price Preis / Prix Цена
---	--	--

## Porta Kleenex

Kleenex holder / Kleenexhalter

Porte-kleenex / Держатель для kleenex



Ø 14 H 14,5	<b>NO</b>	ODFL02001401014__	498
	<b>CR</b>	ODFL02001401014__	498
	<b>OR</b>	ODFL02001401014__	655

## Scatola liscia bassa

Smooth small box / Kleine glatte Box

Boîte basse lisse / Шкатулка низкая гладкая



Ø 11 H 4,5	<b>NO</b>	ODFL02000401011__	373
	<b>CR</b>	ODFL02000401011__	373
	<b>OR</b>	ODFL02000401011__	450

## Scatola liscia bassa godronata

Knurled small box / Kleine gerändelte Box

Boîte basse moletée / Шкатулка низкая с накатом



Ø 11 H 4,5	<b>NO</b>	ODFL02100401011__	473
	<b>CR</b>	ODFL02100401011__	473
	<b>OR</b>	ODFL02100401011__	595

## Scatola liscia alta

Smooth large box / Große glatte Box

Boîte haute lisse / Шкатулка высокая гладкая



Ø 11 H 6,5	<b>NO</b>	ODFL02200601011__	520
	<b>CR</b>	ODFL02200601011__	520
	<b>OR</b>	ODFL02200601011__	724





# Accessori Défilé

Défilé accessories / Accessoires Défilé / Accessoires Défilé / Аксессуары Défilé

**NO** = Finitura nero opaco / Matt black finish / Ausführung in Schwarz matt / Finition noir mat / Отделка черная матовая

**CR** = Finitura cromo / Chrome finish / Ausführung Chrom / Finition Chrome / Отделка хром

**OR** = Finitura oro / Gold finish / Ausführung Gold / Finition doré / Отделка золото

	Dimensioni / Dimensions Maße / Dimensions Размеры	Codice / Code Artikel / Code Код	Prezzo / Price Preis / Prix Цена
<p><b>Scatola alta godronata</b> Knurled large box / Große gerändelte Box Boîte basse moletée / Шкатулка высокая с накатом</p> 	Ø 11 H 6,5	<b>NO</b> ODFL02100601011__ 642 <b>CR</b> ODFL02100601011__ 642 <b>OR</b> ODFL02100601011__ 879	
<p><b>Porta sapone liscio</b> Smooth soap holder / Glatter Seifenhalter Porte-savon lisse / Мыльница гладкая</p> 	Ø 11 H 4	<b>NO</b> ODFL02400401011__ 426 <b>CR</b> ODFL02400401011__ 426 <b>OR</b> ODFL02400401011__ 531	
<p><b>Porta sapone godronato</b> Knurled soap holder / Gerändelter Seifenhalter Porte-savon moleté / мыльница с накатом</p> 	Ø 11 H 4	<b>NO</b> ODFL02200401011__ 554 <b>CR</b> ODFL02200401011__ 554 <b>OR</b> ODFL02200401011__ 638	
<p><b>Vassoio</b> Tray / Tablett Plateau / Поднос</p> 	L 32 P 12,5 H 3	<b>NO</b> ODFL02300301032__ 341 <b>CR</b> ODFL02300301032__ 341 <b>OR</b> ODFL02300301032__ 392	

# Accessori Défilé

Défilé accessories / Accessoires Défilé / Accessoires Défilé / Аксессуары Défilé

**NO** = Finitura nero opaco / Matt black finish / Ausführung in Schwarz matt / Finition noir mat / Отделка черная матовая

**CR** = Finitura cromo / Chrome finish / Ausführung Chrom / Finition Chrome / Отделка хром

**OR** = Finitura oro / Gold finish / Ausführung Gold / Finition doré / Отделка золото

**Dimensioni** / Dimensions  
Maße / Dimensions  
Размеры

**Codice** / Code  
Artikel / Code  
Код

**Prezzo** / Price  
Preis / Prix  
Цена

## Specchio ingranditore

Magnifying mirror / Kosmetikspiegel mit  
Vergrößerungsspiegel / Miroir grossissant  
Увеличительное зеркало

3X



L 22 P 15 H 43	<b>NO</b>	0DFL02404301022__	638
	<b>CR</b>	0DFL02404301022__	638
	<b>OR</b>	0DFL02404301022__	813





# SPECCHIERE E LAMPADE

Mirrors and lamps / Spiegel und Lampen  
Miroirs et lampes / Зеркала и лампы



OASIS

# Specchiere

Mirrors / Spiegel / Miroirs / Зеркала

Dimensioni / Dimensions  
Maße / Dimensions  
Размеры

Codice / Code  
Artikel / Code  
Код

Prezzo /  
Price / Preis  
Prix / Цена

## EASY

### Lo specchio è reversibile

The mirror is reversible  
Der Spiegel ist reversibel  
Le miroir est réversible  
Зеркало реверсивное

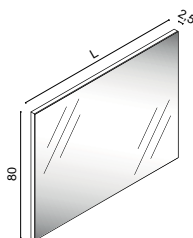

### Specchiera filo lucido "EASY"

Wall-hung mirror with polished edge "Easy"  
Spiegel Modell "Easy"  
Miroir simple "Easy"  
Зеркало "Easy"

L 60	P 2,5	H 80	0ESYXXX08025060	256
L 70	P 2,5	H 80	0ESYXXX08025070	273
L 80	P 2,5	H 80	0ESYXXX08025080	294
L 90	P 2,5	H 80	0ESYXXX08025090	315
L 105	P 2,5	H 80	0ESYXXX08025105	344
L 120	P 2,5	H 80	0ESYXXX08025120	370
L 140	P 2,5	H 80	0ESYXXX08025140	403
L 160	P 2,5	H 80	0ESYXXX08025160	441
L 170	P 2,5	H 80	0ESYXXX08025170	466
L 180	P 2,5	H 80	0ESYXXX08025180	538

# Specchiere

Mirrors / Spiegel / Miroirs / Зеркала

**Dimensioni**  
Dimensions  
Maße  
Dimensions  
Размеры

**Codice**  
Code  
Artikel  
Code  
Код

**Prezzo**  
Price  
Preis  
Prix  
Цена

**Prezzo**  
Price  
Preis  
Prix  
Цена

**Prezzo**  
Price  
Preis  
Prix  
Цена

## DALÌ FULL



4000 K

### Lo specchio è reversibile

The mirror is reversible  
Der Spiegel ist reversibel  
Le miroir est réversible  
Зеркало реверсивное

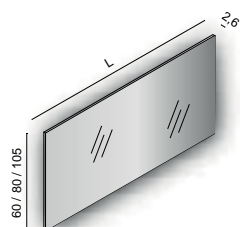

### Specchiera "DALÌ FULL" filo lucido completa di illuminazione a LED sui 4 lati senza interruttore.

"Dali Full" mirror with polished edge provided with LED lighting on 4 sides no switch  
Spiegel „Dali Full“ mit polierten Kanten und LED-Beleuchtung an allen 4 Seiten, ohne Schalter  
Miroir "Dali Full" avec bords polis et avec éclairage LED sur les 4 côtés. Sans interrupteur  
Зеркало Dali Full в комплекте со светодиодной подсветкой с 4-х сторон, без выключателя

Specchiera disponibile su misura  
prezzo al cm lineare:  
h 60 = 6 punti  
h 80 = 6,30 punti  
h 105 = 6,75 punti

Mirror available made-to-measure  
price per linear cm:  
h 60 = 6 points  
h 80 = 6,30 points  
h 105 = 6,75 points

Spiegel nach Maß erhältlich  
Preis pro linearem Zentimeter:  
60 h = 6 Punkte  
80 h = 6,30 Punkte  
105 h = 6,75 Punkte

Miroir disponible sur mesure  
prix par cm linéaire:  
60 h = 6 points  
80 h = 6,30 points  
105 h = 6,75 points

Зеркало может быть заказано со спец размерами стоимость за погонный сантиметр:  
h 60 = 6 баллов  
h 80 = 6,30 баллов  
h 105 = 6,75 баллов

					H 60	H 80	H 105		
L	<b>60</b>	P <b>2,6</b>	ODALXX8_ __ 260060	24 W	360	27 W	378	32 W	405
L	<b>70</b>	P <b>2,6</b>	ODALXX8_ __ 260070	25 W	420	29 W	441	34 W	473
L	<b>80</b>	P <b>2,6</b>	ODALXX8_ __ 260080	27 W	480	31 W	504	36 W	540
L	<b>90</b>	P <b>2,6</b>	ODALXX8_ __ 260090	29 W	540	33 W	567	38 W	608
L	<b>105</b>	P <b>2,6</b>	ODALXX8_ __ 26105	32 W	630	36 W	662	41 W	709
L	<b>120</b>	P <b>2,6</b>	ODALXX8_ __ 26120	35 W	720	39 W	756	44 W	810
L	<b>140</b>	P <b>2,6</b>	ODALXX8_ __ 26140	39 W	840	43 W	882	48 W	945
L	<b>160</b>	P <b>2,6</b>	ODALXX8_ __ 26160	43 W	960	47 W	1.008	52 W	1.080
L	<b>175</b>	P <b>2,6</b>	ODALXX8_ __ 26170	46 W	1.050	50 W	1.103	55 W	1.181
L	<b>180</b>	P <b>2,5</b>	ODALXX8_ __ 26180	47 W	1.080	51 W	1.134	56 W	1.215
L	<b>190</b>	P <b>2,5</b>	ODALXX8_ __ 26190	49 W	1.140	53 W	1.197	58 W	1.283
L	<b>195</b>	P <b>2,5</b>	ODALXX8_ __ 26195	50 W	1.170	54 W	1.229	59 W	1.316
L	<b>205</b>	P <b>2,6</b>	ODALXX8_ __ 26205	52 W	1.230	56 W	1.292	61 W	1.384
L	<b>210</b>	P <b>2,6</b>	ODALXX8_ __ 26210	53 W	1.260	57 W	1.323	62 W	1.418
L	<b>220</b>	P <b>2,6</b>	ODALXX8_ __ 26220	55 W	1.320	59 W	1.386	64 W	1.485
L	<b>230</b>	P <b>2,6</b>	ODALXX8_ __ 26230	57 W	1.380	61 W	1.449	66 W	1.553
L	<b>240</b>	P <b>2,6</b>	ODALXX8_ __ 26240	59 W	1.440	63 W	1.512	68 W	1.620
L	<b>245</b>	P <b>2,6</b>	ODALXX8_ __ 26245	60 W	1.470	64 W	1.544	69 W	1.654

# Specchiere

Mirrors / Spiegel / Miroirs / Зеркала

**Dimensioni**  
Dimensions  
Maße  
Dimensions  
Размеры

**Codice**  
Code  
Artikel  
Code  
Код

**Prezzo**  
Price  
Preis  
Prix  
Цена

**Prezzo**  
Price  
Preis  
Prix  
Цена

**Prezzo**  
Price  
Preis  
Prix  
Цена

## DALÌ UP & DOWN



4000 K

### Lo specchio è reversibile

The mirror is reversible  
Der Spiegel ist reversibel  
Le miroir est réversible  
Зеркало реверсивное

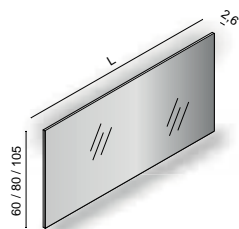

### Specchiera "DALÌ UP & DOWN" filo lucido.

Completa di illuminazione a LED superiore e inferiore senza interruttore.

"Dali Up & Down" mirror with polished edge provided with LED lighting at the top and bottom with no switch

Spiegel "Dali Up & Down" mit polierten Kanten, oberer und unterer LED-Beleuchtung, ohne Schalter

Miroir "Dali Up & Down" avec bords polis et avec éclairage LED haut et bas. Sans interrupteur

Комплекта со светодиодной подсветкой сверху и внизу без выключателя

Specchiera disponibile su misura  
prezzo al cm lineare:  
h 60 = 5,20 punti  
h 80 = 5,65 punti  
h 105 = 6,35 punti

Mirror available made-to-measure  
price per linear cm:  
h 60 = 5,20 points  
h 80 = 5,65 points  
h 105 = 6,35 points

Spiegel nach Maß erhältlich  
Preis pro linearem Zentimeter:  
60 h = 5,20 Punkte  
80 h = 5,65 Punkte  
105 h = 6,35 Punkte

Miroir disponible sur mesure  
prix par cm linéaire:  
60 h = 6,00points  
80 h = 6,65 points  
105 h = 6,35 points

Зеркало может быть заказано  
со спец размерами стоимость за  
погонный сантиметр:  
h 60 = 5,20 баллов  
h 80 = 5,65 баллов  
h 105 = 6,35 баллов

				H 60	H 80	H 105			
L	60	P 2,6	ODUDXX1__26060	12 W	312	14 W	339	16 W	381
L	70	P 2,6	ODUDXX1__26070	14 W	364	16 W	396	18 W	445
L	80	P 2,6	ODUDXX1__26080	16 W	416	18 W	452	20 W	508
L	90	P 2,6	ODUDXX1__26090	18 W	468	20 W	509	22 W	572
L	105	P 2,6	ODUDXX1__26105	21 W	546	23 W	593	24 W	667
L	120	P 2,6	ODUDXX1__26120	24 W	624	27 W	678	29 W	762
L	140	P 2,6	ODUDXX1__26140	27 W	728	29 W	791	31 W	889
L	160	P 2,6	ODUDXX1__26160	31 W	832	33 W	904	35 W	1.016
L	175	P 2,6	ODUDXX1__26175	34 W	910	36 W	989	38 W	1.111
L	180	P 2,5	ODUDXX1__26180	35 W	936	38 W	1.017	40 W	1.143
L	190	P 2,5	ODUDXX1__26190	37 W	988	40 W	1.074	42 W	1.207
L	195	P 2,5	ODUDXX1__26195	38 W	1.014	42 W	1.102	44 W	1.238
L	205	P 2,6	ODUDXX1__26205	40 W	1.066	44 W	1.158	46 W	1.302
L	210	P 2,6	ODUDXX1__26210	41 W	1.092	46 W	1.187	48 W	1.334
L	220	P 2,6	ODUDXX1__26220	43 W	1.144	49 W	1.243	52 W	1.397
L	230	P 2,6	ODUDXX1__26230	45 W	1.196	50 W	1.300	54 W	1.461
L	240	P 2,6	ODUDXX1__26240	47 W	1.248	52 W	1.356	57 W	1.524
L	245	P 2,6	ODUDXX1__26245	48 W	1.274	54 W	1.384	60 W	1.556

# Specchiere

Mirrors / Spiegel / Miroirs / Зеркала

**Specifiche tecniche**  
 Technical specifications  
 Technische Details  
 Spécifications techniques  
 Технические спецификации

**Codice / Code**  
 Artikel / Code  
 Код

**Prezzo /**  
 Price / Preis  
 Prix / Цена

## MIRÒ



4200 K

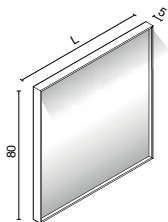

### Specchiera "MIRÒ" con telaio in alluminio. Completa di illuminazione a LED nella parte superiore ed interruttore.

"Mirò" mirror with aluminium frame, provided with led lighting at the top and a switch.  
 Spiegel Modell "Mirò" mit Rahmen aus Aluminium - mit LED-Beleuchtung und Schalter ausgestattet.  
 Miroir "Mirò" avec cadre en aluminium. Avec éclairage LED sur le dessus et avec interrupteur.  
 Зеркало Mirò в алюминиевой раме со светодиодной подсветкой вверху, с выключателем.

NR = Finitura telaio nero opaco / Matt black finish frame / Rahmen in Schwarz matt  
 Finition cadre noir mat / Отделка рамы - черная матовая  
 BN = Finitura telaio bianco opaco / Matt white finish frame / Rahmen in Weiss matt  
 Finition cadre blanc mat / Отделка рамы - белая матовая

L 70	P 5	H 80	NR	6,7 W - 4200 K	OMIRXXX08005070	724
			BN	6,7 W - 4200 K	OMIRBXX08005070	724
L 80	P 5	H 80	NR	8,1 W - 4200 K	OMIRXXX08005080	781
			BN	8,1 W - 4200 K	OMIRBXX08005080	781
L 90	P 5	H 80	NR	9,2 W - 4200 K	OMIRXXX08005090	825
			BN	9,2 W - 4200 K	OMIRBXX08005090	825
L 105	P 5	H 80	NR	10,1 W - 4200 K	OMIRXXX08005105	869
			BN	10,1 W - 4200 K	OMIRBXX08005105	869
L 120	P 5	H 80	NR	11,5 W - 4200 K	OMIRXXX08005120	911
			BN	11,5 W - 4200 K	OMIRBXX08005120	911
L 140	P 5	H 80	NR	13,4 W - 4200 K	OMIRXXX08005140	963
			BN	13,4 W - 4200 K	OMIRBXX08005140	963
L 160	P 5	H 80	NR	16,1 W - 4200 K	OMIRXXX08005160	1.086
			BN	16,1 W - 4200 K	OMIRBXX08005160	1.086

Lo specchio non è reversibile / The mirror cannot be hung upside down / Der Spiegel ist nicht reversibel / Le miroir n'est pas réversible / Зеркало нерверсивное

# Specchiere

Mirrors / Spiegel / Miroirs / Зеркала

**Dimensioni / Dimensions**  
Maße / Dimensions  
Размеры

**Specifiche tecniche**  
Technical specifications  
Technische Details  
Spécifications techniques  
Технические спецификации

**Codice / Code**  
Artikel / Code  
Код

**Prezzo /**  
Price / Preis  
Prix / Цена

## FREUD



4000 K

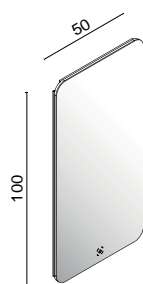

### Specchiera "FREUD" con retro-illuminazione a LED. Completa di interruttore a sfioramento con funzione ON-OFF / Dimmer

"Freud mirror" with LED backlight. Complete with touch switch with ON-OFF / Dimmer  
Spiegel "Freud" mit LED- Hintergrundbeleuchtung. Mit ON-OFF und Dimmer Touch-Schalter.  
Miroir "Freud" avec rétro-éclairage LED. Complet avec interrupteur tactile avec fonction ON-OFF / Dimmer  
Зеркало Freud с светодиодной подсветкой в комплекте с сенсорным выключателем с диммированием

L 50 P 3 H 100 30 W - 4000 K 0FRDXXX10000050 757

# Specchiere

Mirrors / Spiegel / Miroirs / Зеркала

**Dimensioni** / Dimensions  
Maße / Dimensions  
Размеры

**Specifiche tecniche**  
Technical specifications  
Technische Details  
Spécifications techniques  
Технические спецификации

**Codice** / Code  
Artikel / Code  
Код

**Prezzo** /  
Price / Preis  
Prix / Цена

## HUGO



4000 K

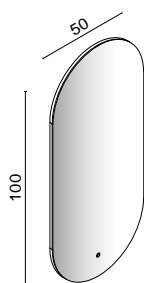

### Specchio "HUGO" ovale con con retro-illuminazione a LED. Completa di interruttore a sfioramento con funzione ON-OFF / Dimmer

Oval mirror with LED backlighting and touch switch with on/off dimmer function  
Ovaler Spiegel mit Led-Hintergrundbeleuchtung und Touch-Schalter Ein/Aus mit integriertem Dimmer  
Miroir ovale avec rétroéclairage LED, complet avec interrupteur tactile avec fonction variateur marche/arrêt  
Зеркало овальное со светодиодной подсветкой в комплекте с сенсорным выключателем с функцией включения/выключения диммера

L 50 P 3 H 110 28 W - 4000 K 0HUGXX311003050 986

# Specchiere

Mirrors / Spiegel / Miroirs / Зеркала

**Dimensioni / Dimensions**  
Maße / Dimensions  
Размеры

**Specifiche tecniche**  
Technical specifications  
Technische Details  
Spécifications techniques  
Технические спецификации

**Codice / Code**  
Artikel / Code  
Код

**Prezzo /**  
Price / Preis  
Prix / Цена

## JUNG



4000 K

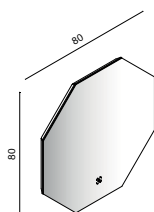

### Specchiera "JUNG" con retro-illuminazione a LED. Completa di interruttore a sfioramento con funzione ON-OFF / Dimmer

"Jung mirror" with LED backlight. Complete with touch switch with ON-OFF / Dimmer  
Spiegel "Jung" mit LED- Hintergrundbeleuchtung. Mit ON-OFF und Dimmer Touch-Schalter.  
Miroir "Jung" avec rétro-éclairage LED. Complet avec interrupteur tactile avec fonction ON-OFF / Dimmer  
Зеркало Jung с светодиодной подсветкой в комплекте с сенсорным выключателем с диммированием

L 80 P 3 H 80 22 W - 4000 K 0JNGXXX08003080 960



# Specchiere

Mirrors / Spiegel / Miroirs / Зеркала

**Dimensioni / Dimensions**  
Maße / Dimensions  
Размеры

**Specifiche tecniche**  
Technical specifications  
Technische Details  
Spécifications techniques  
Технические спецификации

**Codice / Code**  
Artikel / Code  
Код

**Prezzo /**  
Price / Preis  
Prix / Цена

## ROMA



4000 K

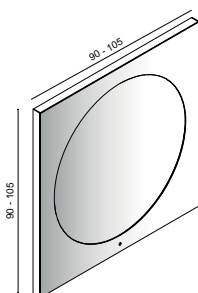

### **Specchio "ROMA" con pannello esterno e perimetro in specchio fumé completo. Completo di retroilluminazione a led ed interruttore touch.**

Mirror with external panel and perimeter in smoked mirror. Complete with LED backlighting and touch switch with on / off dimmer function.

Spiegel mit Rahmen aus Rauchglas. Mit Led-Hintergrundbeleuchtung und Touch-Schalter Ein/Aus mit integriertem Dimmer.

Miroir avec panneau extérieur et périmètre en miroir fumé. Complet avec rétroéclairage LED et interrupteur tactile avec fonction variateur marche/arrêt.

Зеркало с внешней панелью по периметру из тонированного зеркала. В комплекте со светодиодной скрытой подсветкой и сенсорным выключателем с функцией включения/выключения диммера.

L 90 P 5,2 H 90	9,6 W - 4000 K	ORMAXX409005090	1.140
L 105 P 5,2 H 105	14,5 W - 4000 K	ORMAXX410505105	1.288

# Specchiere

Mirrors / Spiegel / Miroirs / Зеркала

**Dimensioni / Dimensions**  
Maße / Dimensions  
Размеры

**Specifiche tecniche**  
Technical specifications  
Technische Details  
Spécifications techniques  
Технические спецификации

**Codice / Code**  
Artikel / Code  
Код

**Prezzo /**  
Price / Preis  
Prix / Цена

## KANT



4000 K

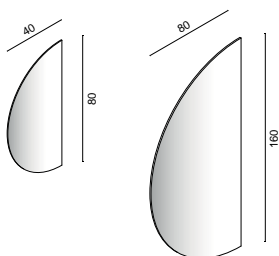
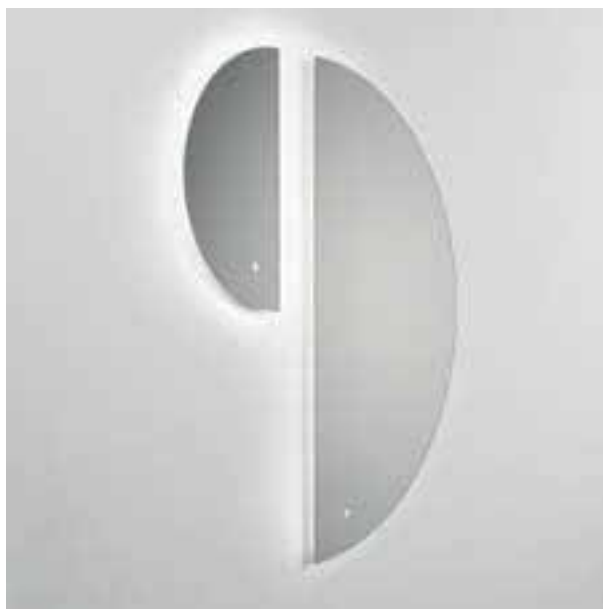

### Specchiera "KANT" con retro-illuminazione a LED. Completa di interruttore a sfioramento con funzione ON-OFF / Dimmer

"Kant mirror" with LED backlight. Complete with touch switch with ON-OFF / Dimmer  
Spiegel "Kant" mit LED- Hintergrundbeleuchtung. Mit ON-OFF und Dimmer Touch-Schalter.  
Miroir "Kant" avec rétro-éclairage LED. Complet avec interrupteur tactile avec fonction ON-OFF / Dimmer  
Зеркало Kant с светодиодной подсветкой в комплекте с сенсорным выключателем с диммированием

L	40	P	3	H	80	DX	9,6 W - 4000 K	0KNTXXX08003040	1.125
L	40	P	3	H	80	SX	9,6 W - 4000 K	0KNTXXX08003041	1.125
L	80	P	3	H	160	DX	20,15 W - 4000 K	0KNTXXX12003080	1.736
L	80	P	3	H	160	SX	20,15 W - 4000 K	0KNTXXX12003081	1.736

# Specchiere

Mirrors / Spiegel / Miroirs / Зеркала

**Dimensioni / Dimensions**  
Maße / Dimensions  
Размеры

**Specifiche tecniche**  
Technical specifications  
Technische Details  
Spécifications techniques  
Технические спецификации

**Codice / Code**  
Artikel / Code  
Код

**Prezzo /**  
Price / Preis  
Prix / Цена

## JOYCE



4000 K

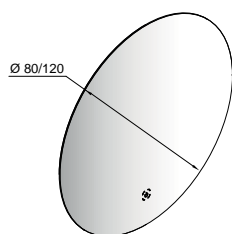
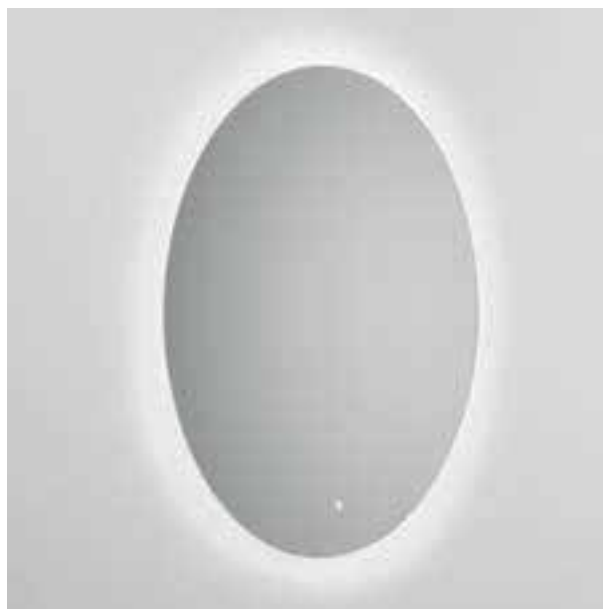

### Specchiera "JOYCE" con retro-illuminazione a LED. Completa di interruttore a sfioramento con funzione ON-OFF / Dimmer

"Joyce mirror" with LED backlight. Complete with touch switch with ON-OFF / Dimmer  
Spiegel "Joyce" mit LED- Hintergrundbeleuchtung. Mit ON-OFF und Dimmer Touch-Schalter.  
Miroir "Joyce" avec rétro-éclairage LED. Complet avec interrupteur tactile avec fonction ON-OFF / Dimmer  
Зеркало Joyce с светодиодной подсветкой в комплекте с сенсорным выключателем с диммированием

Ø 80	P 3	24 W - 4000 K	0JOCXXX00003080	677
Ø 120	P 3	36 W - 4000 K	0JOCXXX00003120	936

# Specchiere

Mirrors / Spiegel / Miroirs / Зеркала

**Dimensioni / Dimensions**  
Maße / Dimensions  
Размеры

**Specifiche tecniche**  
Technical specifications  
Technische Details  
Spécifications techniques  
Технические спецификации

**Codice / Code**  
Artikel / Code  
Код

**Prezzo /**  
Price / Preis  
Prix / Цена

## DENIS



2700/6000 K

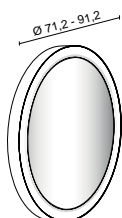

### Specchiera rotonda "DENIS" con telaio in alluminio bianco opaco con illuminazione led integrata. Completa di interruttore touch dimmer e di regolatore di luce calda/fredda

Round "Denis" mirror with matt white aluminium frame and integrated led lighting. Provided with touch dimmer switch and warm / cold light adjuster

Runder Spiegel "Denis" mit Alurahmen in Weiss matt und integrierter Led-Beleuchtung. Mit "Touch" Schalter – dimmbar. Miroir ronde "Denis" avec cadre en aluminium blanc mat et avec éclairage LED intégré. Complet avec interrupteur tactile et variateur de lumière chaude / froide

Зеркало круглое Denis в раме из алюминия, окрашенного в белый матовый цвет со встроенной светодиодной подсветкой. Оснащено сенсорным выключателем с диммированием, а также регулятором тепло/ холодного света.

Ø 71	18 W - 2700/6000 K	0DNSXXX00004071	964
Ø 91	24 W - 2700/6000 K	0DNSXXX00004091	1.155

# Specchiere

Mirrors / Spiegel / Miroirs / Зеркала

**Dimensioni / Dimensions**  
Maße / Dimensions  
Размеры

**Specifiche tecniche**  
Technical specifications  
Technische Details  
Spécifications techniques  
Технические спецификации

**Codice / Code**  
Artikel / Code  
Код

**Prezzo /**  
Price / Preis  
Prix / Цена

## DREAM



4000 K



### Specchiera rotonda "DREAM" con struttura in metallo nero. Completa di illuminazione a LED, senza interruttore

Round "Dream" mirror with a black metal structure, provided with LED lighting, no switch included.  
Runder Spiegel Modell "Deam" mit schwarzer Metallstruktur und LED-Beleuchtung, ohne Schalter.  
Miroir rond "Dream" avec cadre en métal noir et éclairage LED, sans interrupteur.  
Круглое зеркало «Dream» с черной металлической структурой и светодиодным освещением, без выключателя

Ø 65	15,12 W - 4000 K	ODRMXXX0000665	611
Ø 90	22,8 W - 4000 K	ODRMXXX0000690	875

# Specchiere

Mirrors / Spiegel / Miroirs / Зеркала

**Dimensioni / Dimensions**  
Maße / Dimensions  
Размеры

**Specifiche tecniche**  
Technical specifications  
Technische Details  
Spécifications techniques  
Технические спецификации

**Codice / Code**  
Artikel / Code  
Код

**Prezzo /**  
Price / Preis  
Prix / Цена

## PARIS ROUND

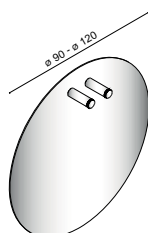

### **Specchiera rotonda "PARIS ROUND". Completo di 2 lampade Led in finitura nera, senza interruttore**

Round mirror with 2 LED lamps in black finish, without switch  
Runder Spiegel mit 2 LED-Lampen in der Ausführung Schwarz, ohne Schalter  
Miroir rond complet avec 2 lampes LED en finition noire, sans interrupteur.  
Зеркало круглое в комплекте с 2 светодиодными лампами, в отделке черного цвета, без выключателя

Ø 80 P 3	2x5 W - 3000 K	0PARXX500003080	1.346
Ø 120 P 3	2x5 W - 3000 K	0PARXX500003120	1.540

# Specchiere

Mirrors / Spiegel / Miroirs / Зеркала

**Dimensioni / Dimensions**  
Maße / Dimensions  
Размеры

**Specifiche tecniche**  
Technical specifications  
Technische Details  
Spécifications techniques  
Технические спецификации

**Codice / Code**  
Artikel / Code  
Код

**Prezzo /**  
Price / Preis  
Prix / Цена

## PARIS SQUARE

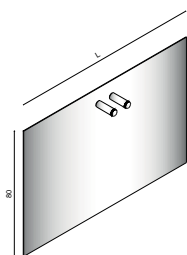

**Specchio rettangolare "PARIS SQUARE".  
Completo di 2 lampade Led in finitura nera, senza interruttore.  
Lampade sempre al CENTRO dello specchio.**

Rectangular mirror with 2 LED lamps in black finish, without switch. Lamps to the CENTRE of the mirror.  
Rechteckiger Spiegel mit 2 LED-Lampen in der Ausführung Schwarz, ohne Schalter. Lampen immer in der Mitte des Spiegels.

Miroir rectangulaire complet avec 2 lampes LED en finition noire, sans interrupteur. Lampes toujours AU CENTRE du miroir.  
Зеркало прямоугольное в комплекте с 2 светодиодными лампами, в отделке черного цвета, без выключателя.  
Светильники всегда в центре зеркала.

L	60	P 2,5	H 80	2x5 W - 3000 K	0PASXC708002060	1.105
L	70	P 2,5	H 80	2x5 W - 3000 K	0PASXC708002070	1.120
L	80	P 2,5	H 80	2x5 W - 3000 K	0PASXC708002080	1.138
L	90	P 2,5	H 80	2x5 W - 3000 K	0PASXC708002090	1.156
L	105	P 2,5	H 80	2x5 W - 3000 K	0PASXC708002105	1.181
L	120	P 2,5	H 80	2x5 W - 3000 K	0PASXC708002120	1.202
L	140	P 2,5	H 80	2x5 W - 3000 K	0PASXC708002140	1.231
L	160	P 2,5	H 80	2x5 W - 3000 K	0PASXC708002160	1.271
L	180	P 2,5	H 80	2x5 W - 3000 K	0PASXC708002180	1.303

# Specchiere

Mirrors / Spiegel / Miroirs / Зеркала

**Dimensioni / Dimensions**  
Maße / Dimensions  
Размеры

**Specifiche tecniche**  
Technical specifications  
Technische Details  
Spécifications techniques  
Технические спецификации

**Codice / Code**  
Artikel / Code  
Код

**Prezzo /**  
Price / Preis  
Prix / Цена

## PARIS SQUARE

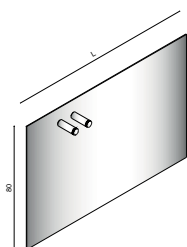

### Specchio rettangolare "PARIS SQUARE". Completo di 2 lampade Led in finitura nera, senza interruttore. Lampade sempre alla SINISTRA dello specchio

Rectangular mirror with 2 LED lamps in black finish, without switch. Lamps to the LEFT of the mirror.  
Rechteckiger Spiegel mit 2 LED-Lampen in der Ausführung Schwarz, ohne Schalter. Lampen immer links vom Spiegel.  
Miroir rectangulaire complet avec 2 lampes LED en finition noire, sans interrupteur. Lampes toujours A GAUCHE du miroir.  
Зеркало прямоугольное в комплекте с 2 светодиодными лампами, в отделке черного цвета, без выключателя.  
Светильники всегда СЛЕВА от зеркала.

L 105	P 2,5	H 80	2x5 W - 3000 K	0PASXS708002105	1.184
L 120	P 2,5	H 80	2x5 W - 3000 K	0PASXS708002120	1.202
L 140	P 2,5	H 80	2x5 W - 3000 K	0PASXS708002140	1.231
L 160	P 2,5	H 80	2x5 W - 3000 K	0PASXS708002160	1.271
L 180	P 2,5	H 80	2x5 W - 3000 K	0PASXS708002180	1.303

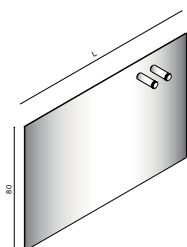

### Specchio rettangolare "PARIS SQUARE". Completo di 2 lampade Led in finitura nera, senza interruttore. Lampade sempre alla DESTRA dello specchio

Rectangular mirror with 2 LED lamps in black finish, without switch. Lamps to the RIGHT of the mirror.  
Rechteckiger Spiegel mit 2 LED-Lampen in der Ausführung Schwarz, ohne Schalter. Lampen immer rechts vom Spiegel.  
Miroir rectangulaire complet avec 2 lampes LED en finition noire, sans interrupteur. Lampes toujours A DROITE du miroir.  
Зеркало прямоугольное в комплекте с 2 светодиодными лампами, в отделке черного цвета, без выключателя.  
Светильники всегда СПРАВА от зеркала.

L 105	P 2,5	H 80	2x5 W - 3000 K	0PASXD708002105	1.184
L 120	P 2,5	H 80	2x5 W - 3000 K	0PASXD708002120	1.202
L 140	P 2,5	H 80	2x5 W - 3000 K	0PASXD708002140	1.231
L 160	P 2,5	H 80	2x5 W - 3000 K	0PASXD708002160	1.271
L 180	P 2,5	H 80	2x5 W - 3000 K	0PASXD708002180	1.303



# Specchiere

Mirrors / Spiegel / Miroirs / Зеркала

**Dimensioni / Dimensions**  
Maße / Dimensions  
Размеры

**Specifiche tecniche**  
Technical specifications  
Technische Details  
Spécifications techniques  
Технические спецификации

**Codice / Code**  
Artikel / Code  
Код

**Prezzo /**  
Price / Preis  
Prix / Цена

## PARIS SQUARE

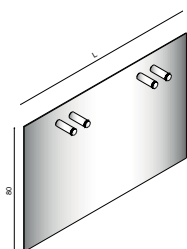

**Specchio rettangolare "PARIS SQUARE".**  
**Completo di 4 lampade Led in finitura nera, senza interruttore.**  
**Lampade sempre a SINISTRA e DESTRA dello specchio**

Rectangular mirror with 4 LED lamps in black finish, without switch. Lamps to the LEFT and RIGHT of the mirror.  
Rechteckiger Spiegel mit 4 Led-Lampen in Schwarz und ohne Schalter. Lampen immer rechts und links vom Spiegel.  
Miroir rectangulaire complet avec 4 lampes LED en finition noir, sans interrupteur. Lampes toujours à GAUCHE et à DROITE du miroir.  
Зеркало прямоугольное в комплекте с 4 светодиодными лампами, в отделке черного цвета, без выключателя.  
Лампы всегда СЛЕВА и СПРАВА от зеркала.

L 120	P 2,5	H 80	4x5 W - 3000 K	0PASX2708002120	2.088
L 140	P 2,5	H 80	4x5 W - 3000 K	0PASX2708002140	2.117
L 160	P 2,5	H 80	4x5 W - 3000 K	0PASX2708002160	2.156
L 180	P 2,5	H 80	4x5 W - 3000 K	0PASX2708002180	2.189

# Specchiere

Mirrors / Spiegel / Miroirs / Зеркала

**Dimensioni / Dimensions**  
Maße / Dimensions  
Размеры

**Specifiche tecniche**  
Technical specifications  
Technische Details  
Spécifications techniques  
Технические спецификации

**Codice**  
Code  
Artikel  
Code  
Код

**Prezzo**  
Price  
Preis  
Prix  
Цена

## ACCA



3000 K

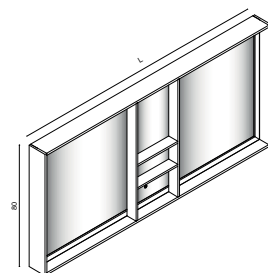

**Specchio rettangolare “ACCA” con mensole perimetrali laccate o in essenza.  
Completo di illuminazione led ed interruttore a sfioramento con funzione ON-OFF / Dimmer.**

Rectangular mirror with lacquer or wood perimeter shelves, complete with LED lighting and touch switch with on/off dimmer function.

Rechteckiger Spiegel mit Perimeter- und Zentralablagen lackiert oder aus Holz. Mit Led-Beleuchtung und Touch-Schalter Ein/Aus mit integriertem Dimmer.

Miroir rectangulaire avec étagères périmétriques laquées ou en bois, avec éclairage LED et interrupteur tactile avec fonction variateur marche/arrêt.

Зеркало прямоугольное с лакированными или деревянными полками по периметру, в комплекте со светодиодной подсветкой и сенсорным выключателем с функцией включения/выключения диммера.

M = Laccato opaco / Matt lacquered / Matt lackiert / Laqué mat / Лак матов

G = Laccato lucido / Gloss lacquered / Glanz lackiert / Laqué brillant / Лак Глян

D = Laccato metallizzato lucido / Glossy metallic lacquered / Lackiert in Metallfarbe glanz

Laqué métallisé brillant / Лакированная металлизированная глянцевая отделка

E = Essenza / Wood / Holz / Bois / Шпон

			M	G	D	E	
L 120	P 15	H 80	36 W	0ACCX1208015120	1.565	1.647	1.681
L 140	P 15	H 80	40 W	0ACCX1208015140	1.819	1.915	1.952
L 160	P 15	H 80	44 W	0ACCX1208015160	1.906	2.026	2.097
L 180	P 15	H 80	48 W	0ACCX1208015180	1.995	2.099	2.142
L 210	P 15	H 80	52 W	0ACCX1208015210	2.269	2.431	2.499

# Specchiere

Mirrors / Spiegel / Mirrors / Зеркала

**Dimensioni / Dimensions**  
Maße / Dimensions  
Размеры

**Specifiche tecniche**  
Technical specifications  
Technische Details  
Spécifications techniques  
Технические спецификации

**Codice / Code**  
Artikel / Code  
Код

**Prezzo /**  
Price / Preis  
Prix / Цена

## CHARLES



3000 K

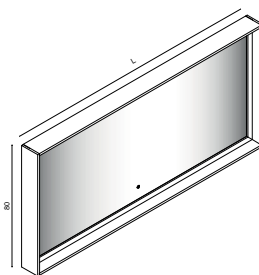

**Specchio rettangolare “CHARLES” con mensole perimetrali laccate o in essenza. Completo di illuminazione led ed interruttore a sfioramento con funzione ON-OFF / Dimmer.**

Rectangular mirror with perimeter and central shelves in lacquer or wood, complete with LED lighting and touch switch with on/off dimmer function.

Rechteckiger Spiegel mit Perimeter- und Zentralablagen lackiert oder aus Holz. Mit Led-Beleuchtung und Touch-Schalter Ein/Aus mit integriertem Dimmer.

Miroir rectangulaire avec étagères périmétriques et centrales laquées ou en bois, avec éclairage LED et interrupteur tactile avec fonction variateur marche/arrêt.

Зеркало прямоугольное с лакированными или деревянными полками по периметру и центру, в комплекте со светодиодной подсветкой и сенсорным выключателем с функцией включения/выключения диммера.

M = Laccato opaco / Matt lacquered / Matt lackiert / Laqué mat / Лак матов

G = Laccato lucido / Gloss lacquered / Glanz lackiert / Laqué brillant / Лак Глян

D = Laccato metallizzato lucido / Glossy metallic lacquered / Lackiert in Metallfarbe glanz  
Laqué métallisé brillant / Лакированная металлизированная глянцевая отделка

E = Essenza / Wood / Holz / Bois / Шпон

			M	G	D	E
L 60 P 15 H 80	24 W	0CHAXX208015060	1.015	1.068	1.099	1.099
L 70 P 15 H 80	26 W	0CHAXX208015070	1.059	1.115	1.137	1.137
L 80 P 15 H 80	28 W	0CHAXX208015080	1.122	1.187	1.212	1.212
L 90 P 15 H 80	30 W	0CHAXX208015090	1.164	1.225	1.250	1.250
L 105 P 15 H 80	33 W	0CHAXX208015105	1.285	1.352	1.378	1.378
L 120 P 15 H 80	36 W	0CHAXX208015120	1.361	1.432	1.462	1.462

# Specchiere

Mirrors / Spiegel / Miroirs / Зеркала

**Dimensioni / Dimensions**  
Maße / Dimensions  
Размеры

**Specifiche tecniche**  
Technical specifications  
Technische Details  
Spécifications techniques  
Технические спецификации

**Codice / Code**  
Artikel / Code  
Код

**Prezzo /**  
Price / Preis  
Prix / Цена

## SCREEN



3000 K

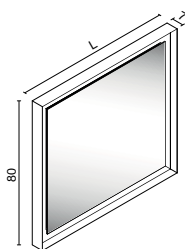

### Specchiera "SCREEN" con telaio laccato. Completa di illuminazione a LED dimmerabile ed interruttore

"Screen" mirror with lacquered frame, provided with dimmable LED lighting and a switch  
Spiegel Modell "Screen" mit lackiertem Rahmen - mit Led-Beleuchtung und Schalter ausgestattet  
Miroir "Screen" avec cadre laqué avec éclairage LED et interrupteur dimmable.  
Зеркало Screen с рамой, в комплект е со светодиодной подсветкой, с диммированием и выключателем

L 70	P 7	H 80	26 W - 3000 K	0SCRX1108006070	1.115
L 80	P 7	H 80	29 W - 3000 K	0SCRX1108006080	1.187
L 90	P 7	H 80	30 W - 3000 K	0SCRX1108006090	1.225
L 105	P 7	H 80	33 W - 3000 K	0SCRX1108006105	1.352
L 120	P 7	H 80	36 W - 3000 K	0SCRX1108006120	1.432
L 140	P 7	H 80	40 W - 3000 K	0SCRX1108006140	1.665
L 160	P 7	H 80	44 W - 3000 K	0SCRX1108006160	1.762
L 180	P 7	H 80	48 W - 3000 K	0SCRX1108006180	1.825

Lo specchio non è reversibile / The mirror cannot be hung upside down / Der Spiegel ist nicht reversibel / Le miroir n'est pas réversible / Зеркало неревверсивное

# Specchiere

Mirrors / Spiegel / Miroirs / Зеркала

**Dimensioni / Dimensions**  
Maße / Dimensions  
Размеры

**Specifiche tecniche**  
Technical specifications  
Technische Details  
Spécifications techniques  
Технические спецификации

**Codice / Code**  
Artikel / Code  
Код

**Prezzo /**  
Price / Preis  
Prix / Цена

## ALEX



4000 K

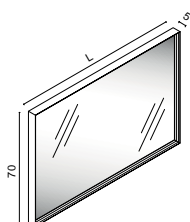

### Specchiera rettangolare "ALEX" con telaio in alluminio nero opaco con illuminazione led integrata sui quattro lati interni. Completa di interruttore touch.

Rectangular "Alex" mirror with a matt black aluminium frame and led lighting integrated in its four sides. Provided with touch switch.

Rechteckiger Spiegel "Alex" mit Alurahmen in Schwarz matt und integrierter Led-Beleuchtung auf 4 Seiten – "Touch" Schalter. Miroir rectangulaire "Alex" avec cadre en aluminium noir mat et avec éclairage LED intégré sur les quatre côtés intérieurs. Complet avec interrupteur tactile.

Зеркало прямоугольное Alex в раме из алюминия, окрашенного в черный матовый цвет со встроенной светодиодной подсветкой по периметру. Оснащено сенсорным выключателем

L 80 P 5 H 70	44,0 W - 4000 K	0ALXXX07005080	921
L 105 P 5 H 70	49,0 W - 4000 K	0ALXXX07005105	1.001
L 120 P 5 H 70	53,0 W - 4000 K	0ALXXX07005120	1.108
L 140 P 5 H 70	57,0 W - 4000 K	0ALXXX07005140	1.195

# Specchiere

Mirrors / Spiegel / Miroirs / Зеркала

**Dimensioni / Dimensions**  
Maße / Dimensions  
Размеры

**Specifiche tecniche**  
Technical specifications  
Technische Details  
Spécifications techniques  
Технические спецификации

**Codice**  
Code  
Artikel  
Code  
Код

**Prezzo**  
Price  
Preis  
Prix  
Цена

## MY SUN



3000 K

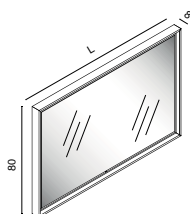

### Specchiera "MY SUN" con telaio laccato o in essenza. Completa di illuminazione a LED dimmerabile ed interruttore

"My Sun" mirror with lacquered or wooden frame, provided with dimmable LED lighting and a switch  
Spiegel Modell "My Sun" mit lackiertem oder Holzoptik Rahmen, komplett mit dimmbarer LED-Beleuchtung und Schalter  
Miroir "My Sun" avec cadre laqué ou en bois, avec éclairage LED dimmable et interrupteur  
Зеркало My Sun с рамой в лакированной или шпонированной отделке со светодиодной подсветкой, с регулируемой яркостью и выключателем.

M = Laccato opaco / Matt lacquered / Matt lackiert / Laqué mat / Лак матов  
G = Laccato lucido / Gloss lacquered / Glanz lackiert / Laqué brillant / Лак Глян  
D = Laccato metallizzato lucido / Glossy metallic lacquered / Lackiert in Metallikfarbe glanz  
Laqué métallisé brillant / Лакированная металлизированная глянецовая отделка  
E = Essenza / Wood / Holz / Bois / Шпон

					M	G	D	E	
L	70	P 8	H 80	26 W - 3000 K	0MYSX1008006070	1.059	1.115	1.137	1.137
L	80	P 8	H 80	28 W - 3000 K	0MYSX1008006080	1.122	1.187	1.212	1.212
L	90	P 8	H 80	30 W - 3000 K	0MYSX1008006090	1.164	1.225	1.250	1.250
L	105	P 8	H 80	33 W - 3000 K	0MYSX1008006105	1.285	1.352	1.378	1.378
L	120	P 8	H 80	36 W - 3000 K	0MYSX1008006120	1.361	1.432	1.462	1.462
L	140	P 8	H 80	40 W - 3000 K	0MYSX1008006140	1.582	1.665	1.697	1.697
L	160	P 8	H 80	44 W - 3000 K	0MYSX1008006160	1.658	1.762	1.824	1.824
L	180	P 8	H 80	48 W - 3000 K	0MYSX1008006180	1.735	1.825	1.862	1.862

Lo specchio non è reversibile / The mirror cannot be hung upside down / Der Spiegel ist nicht reversibel / Le miroir n'est pas réversible / Зеркало нереверсивное

# Specchiere

Mirrors / Spiegel / Miroirs / Зеркала

Dimensioni / Dimensions  
Maße / Dimensions  
Размеры

Codice / Code  
Artikel / Code  
Код

Prezzo /  
Price / Preis  
Prix / Цена

## VOLTAIRE



4000 K

### Specchio incassato a muro

Wall integrated cabinet mirror  
Eingebauter Spiegelschrank  
Armoire de toilette à encastrer  
Зеркало встроенное в стену

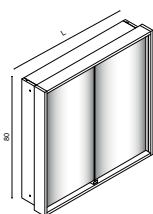

### Specchio contenitore "VOLTAIRE" con 2 ante a specchio esterno/interno. Completo di illuminazione perimetrale al LED presa e interruttore

Mirror cabinet with 2 external/internal mirrored doors complete with perimeter LED lighting, socket and switch.  
Spiegelschrank mit 2 innen und außen verspiegelten Türen mit Led-Beleuchtung, Steckdose und Schalter.  
Armoire de toilette avec 2 portes extérieures/intérieures en miroir avec éclairage périmétrique LED, prise et interrupteur.  
Зеркальный шкаф с 2 внешними/внутренними зеркальными дверцами в комплекте с периметральной светодиодной подсветкой, розеткой и выключателем.

			M	G	D	E		
L 60	P 19	H 80	21 W	OVLTXX708019060	1.658	1.709	1.762	1.762
L 70	P 19	H 80	22 W	OVLTXX708019070	1.731	1.785	1.840	1.840
L 80	P 19	H 80	23 W	OVLTXX708019080	1.818	1.874	1.932	1.932
L 90	P 19	H 80	24 W	OVLTXX708019090	1.999	2.061	2.125	2.125

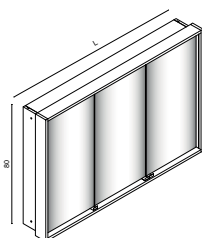

### Specchio contenitore "VOLTAIRE" con 3 ante a specchio esterno/interno. Completo di illuminazione perimetrale al LED presa e interruttore

Mirror cabinet with 3 external/internal mirrored doors complete with perimeter LED lighting, socket and switch.  
Spiegelschrank mit 3 innen und außen verspiegelten Türen mit Led-Beleuchtung, Steckdose und Schalter.  
Armoire de toilette avec 3 portes extérieures/intérieures en miroir avec éclairage périmétrique LED, prise et interrupteur.  
Зеркальный шкаф с 3 внешними/внутренними зеркальными дверцами в комплекте с периметральной светодиодной подсветкой, розеткой и выключателем.

				M	G	D	E	
L 105	P 19	H 80	25 W	OVLTXX708019105	2.269	2.339	2.411	2.411
L 120	P 19	H 80	26 W	OVLTXX708019120	2.460	2.536	2.614	2.614
L 140	P 19	H 80	27 W	OVLTXX708019140	2.558	2.637	2.719	2.719

# Specchiere

Mirrors / Spiegel / Miroirs / Зеркала

**Dimensioni / Dimensions**  
Maße / Dimensions  
Размеры

**Specifiche tecniche**  
Technical specifications  
Technische Details  
Spécifications techniques  
Технические спецификации

**Codice / Code**  
Artikel / Code  
Код

**Prezzo /**  
Price / Preis  
Prix / Цена

## NEW VITTORIA



4000 K

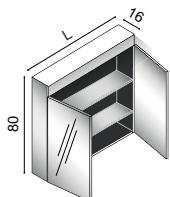

### Specchio contenitore "NEW VITTORIA" con 2 ante a specchio esterno/ interno. Completo di illuminazione a LED, presa e interruttore

Mirror cabinet "New Vittoria" with 2 mirror doors (inside and outside), with LED lighting, socket and switch  
Spiegelschrank Modell "New Vittoria" mit 2 verspiegelten Türen Innen und Aussen, LED Beleuchtung, Steckdose und Schalter  
Armoire de toilette "New Vittoria" avec 2 portes miroir intérieur/extérieur, avec éclairage Led et prise interrupteur  
Зеркальный шкаф "New Vittoria" с 2 дверцами с зеркалом внутри/снаружи в комплекте со светодиодной подсветкой, розеткой и выключателем

**Fianchi e fondo a specchio / Sides and bottom with mirror / Gespiegelte Seite und Boden**  
Cotes et fond de l'armoire avec miroirs / Зеркальные боковины и дно

L 60	P 16	H 80	8 W - 4000 K	ONVTXXX08016060	1.602
L 70	P 16	H 80	10 W - 4000 K	ONVTXXX08016070	1.673
L 85	P 16	H 80	12 W - 4000 K	ONVTXXX08016080	1.756

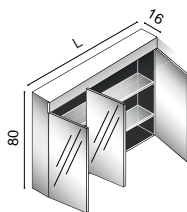

### Specchio contenitore "New Vittoria" con 3 ante a specchio esterno/interno completo di illuminazione a LED, presa e interruttore

Mirror cabinet "Vittoria" with 3 mirror doors (inside and outside), with LED lighting, socket and switch  
Spiegelschrank Modell "Vittoria" mit 3 verspiegelten Türen Innen und Aussen, LED Beleuchtung, Steckdose und Schalter  
Armoire de toilette "Vittoria" avec 3 portes miroir intérieur/extérieur, avec éclairage Led et prise interrupteur  
Зеркальный шкаф "Vittoria" с 3 дверцами с зеркалом внутри/снаружи в комплекте со светодиодной подсветкой, розеткой и выключателем

**Fianchi e fondo a specchio / Sides and bottom with mirror / Gespiegelte Seite und Boden**  
Cotes et fond de l'armoire avec miroirs / Зеркальные боковины и дно

L 105	P 16	H 80	14,8 W - 4000 K	ONVTXXX08016105	2.192
L 120	P 16	H 80	17 W - 4000 K	ONVTXXX08016120	2.376
L 140	P 16	H 80	20 W - 4000 K	ONVTXXX08016140	2.472



# Specchiere

Mirrors / Spiegel / Miroirs / Зеркала

## NEW VITTORIA



**La struttura interna ed il fondo dello specchio sono in finitura nera**

The inside frame and the bottom panel are in black finish  
Die innere Struktur und der Boden des Spiegelschranks sind in Schwarz  
La structure interne et le fond du miroir sont en finition noire  
Внутренняя часть и дно зеркального шкафа в черной матовой отделке



**Presina interna + presa USB A+C / Electrical power black socket with USB A+C ports / Prise interne + prise USB A + C / Innere Steckdose + Usb A + C / Розетка + розетка USB A+C внутри**



**Interruttore touch posto sul fondo dello specchio a destra / Touch switch located on the lower right side of the cabinet / "Touch" Schalter im unteren, rechten Teil des Spiegels / Interrupteur tactile positionné sur la partie basse à droite de l'armoire / Кнопка "TOUCH" находится в нижней части зеркала справа**

# Lampade lato specchio

Lamps positioned on the sides of the mirror / Spiegel-seitenleuchten / Lampes sur le cote du miroir / Светильники на зеркале

**Dimensioni / Dimensions**  
Maße / Dimensions  
Размеры

**Specifiche tecniche**  
Technical specifications  
Technische Details  
Spécifications techniques  
Технические спецификации

**Codice / Code**  
Artikel / Code  
Код

**Prezzo / Price / Preis**  
Prix / Цена



**Coppia di lampade LED "TOOBE" in finitura nero opaco. Posizionate sul bordo superiore dello specchio.**

Pair of LED lamps in matt black finish. Positioned on the upper section of the mirror.  
Led-Doppelleuchte in der Ausführung Schwarz matt – Positioniert auf der oberen Seite des Spiegels.

Paire de lampes LED en finition noir mat. Positionnée sur le bord haut du miroir.  
Пара светодиодных светильников в отделке матового черного цвета. Расположены в верхней части зеркала.

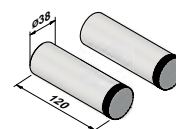

Ø 3,8 P 12 2 x 5 W C€ IP 44 0TOOAP200400001 948



**Lampada LED "TETRIS DX" in finitura nero opaco. Posizionata sul bordo superiore dello specchio**

LED lamp in matt black finish. Positioned on the upper section of the mirror.  
Led-Leuchte in der Ausführung Schwarz matt – Positioniert auf der oberen Seite des Spiegels.

Lampe LED en finition noir mat. Positionnée sur le bord haut du miroir.  
Светильник светодиодный в отделке матового черного цвета. Расположен в верхней части зеркала справа.

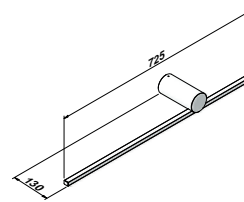

L 72,5 P 13 H 6 13 W C€ IP 44 0TETAP1006DX055 948



**Lampada LED "TETRIS SX" in finitura nero opaco. Posizionata sul bordo superiore dello specchio.**

LED lamp in matt black finish. Positioned on the upper section of the mirror.  
Led-Leuchte in der Ausführung Schwarz matt – Positioniert auf der oberen Seite des Spiegels.

Lampe LED en finition noir mat. Positionnée sur le bord haut du miroir.  
Светильник светодиодный в отделке матового черного цвета. Расположен в верхней части зеркала справа.

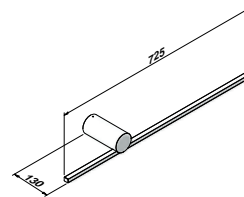

L 72,5 P 13 H 6 13 W C€ IP 44 0TETAP1006SX055 948



**Lampada LED "TETRIS" in finitura nero opaco. Posizionata sul bordo superiore dello specchio.**

LED lamp in matt black finish. Positioned on the upper section of the mirror.  
Led-Leuchte in der Ausführung Schwarz matt – Positioniert auf der oberen Seite des Spiegels.

Lampe LED en finition noir mat. Positionnée sur le bord haut du miroir.  
Светильник светодиодный в отделке матового черного цвета. Расположен в верхней части зеркала справа.

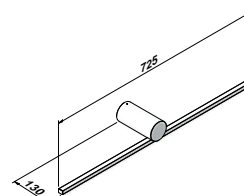

L 72,5 P 13 H 6 13 W C€ IP 44 0TETAP1006CX055 948



**Lampada al led "LUME DX/SX" in finitura nero opaco. Posizionata sul lato destro o sinistro dello specchio.**

LED lamp in matt black finish. Positioned on the right or left sections of the mirror.  
Led-Leuchte in der Ausführung Schwarz matt – Positioniert auf der rechten oder linken Seite des Spiegels.

Lampe LED en finition noir mat. Positionnée sur le côté droit ou gauche du miroir.  
Светильник светодиодный в отделке матового черного цвета. Расположен в правой или левой части зеркала.

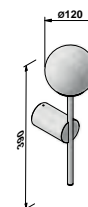

L 12 P 16 H 39 6,2 W C€ IP 44 0LUMAP102000012 1.036

# Lampade a parete

Wall lamps / Wandleuchten / Lampes murales / Светильники настенные

**Dimensioni / Dimensions**  
Maße / Dimensions  
Размеры

**Specifiche tecniche**  
Technical specifications  
Technische Details  
Spécifications techniques  
Технические спецификации

**Codice / Code**  
Artikel / Code  
Код

**Prezzo /**  
Price / Preis  
Prix / Цена



## Lampada a parete LED "TETRIS DX" in finitura nero opaco.

Wall lamp in matt black finish. LED lighting.  
Led-Wandleuchte in der Ausführung Schwarz matt  
Lampe murale LED en finition noir mat.  
Светильник светодиодный настенный в отделке матового черного цвета, расположенный справа.

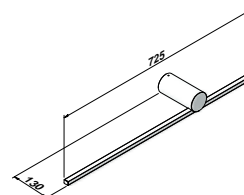

L 72,5 P 13 H 6 13 W C€ IP 44 0TETAP1006DX055 948



## Lampada a parete LED "TETRIS SX" in finitura nero opaco.

Wall lamp in matt black finish. LED lighting.  
Led-Wandleuchte in der Ausführung Schwarz matt  
Lampe murale LED en finition noir mat.  
Светильник светодиодный настенный в отделке матового черного цвета, расположенный справа.

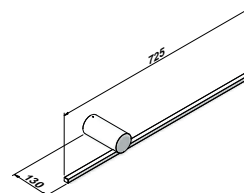

L 72,5 P 13 H 6 13 W C€ IP 44 0TETAP1006SX055 948



## Lampada a parete LED "TETRIS" in finitura nero opaco.

Wall lamp in matt black finish. LED lighting.  
Led-Wandleuchte in der Ausführung Schwarz matt  
Lampe murale LED en finition noir mat.  
Светильник светодиодный настенный в отделке матового черного цвета, расположенный справа.

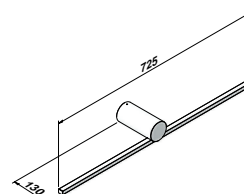

L 72,5 P 13 H 6 13 W C€ IP 44 0TETAP1006CX055 948



## Lampada a parete LED "LUME" al led in finitura nero opaco.

Wall lamp in matt black finish. LED lighting.  
Led-Wandleuchte in der Ausführung Schwarz matt.  
Lampe murale LED en finition noir mat.  
Светильник светодиодный настенный в отделке матового черного цвета



L 12 P 16 H 39 6,2 W C€ IP 44 0LUMAP102000012 1.036

# Lampade sospese

Suspended lamps / Pendelleuchten / Lampes suspendues / Светильники подвесные

**Dimensioni / Dimensions**  
Maße / Dimensions  
Размеры

**Specifiche tecniche**  
Technical specifications  
Technische Details  
Spécifications techniques  
Технические спецификации

**Codice / Code**  
Artikel / Code  
Код

**Prezzo /**  
Price / Preis  
Prix / Цена



## Lampada a sospensione LED "SEI" in finitura bronzo, altezza dal soffitto 150 cm.

Pendant lamp in bronze finish. LED lighting  
Led-Pendelleuchte in der Ausführung Bronze.  
Lampe suspendue LED en finition bronze.  
Светильник подвесной светодиодный в отделке бронзового цвета

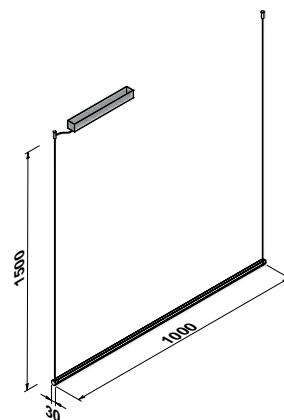

L 100	P 3	H 2,6	2 X 14 W	CE IP 44	0SEILS100300100	1.048
-------	-----	-------	----------	----------	-----------------	-------



## Lampada a sospensione LED "LUME" in finitura nero opaco

Pendant lamp in matt black finish. LED lighting  
Led-Pendelleuchte in der Ausführung Schwarz matt  
Lampe suspendue LED en finition noir mat.  
Светильник подвесной светодиодный в отделке черного матового цвета

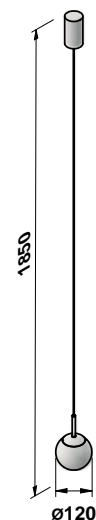

L 12	P 12	H 20	6,2 W	CE IP 44	0LUMLS101200020	836
------	------	------	-------	----------	-----------------	-----





# SANITARI E VASCHE

Sanitary ware and bathtubs / Sanitäre Anlagen und Badewannen  
Sanitaires et baignoires / Сантехнические изделия и ванны



OASIS

# Sanitari

Sanitary ware / WC-Bidet / Sanitaires / Сантехнические изделия

C = Bianco lucido / Glossy white / Weiß glänzend / Blanc brillant / Белый глянцевый

O = Bianco opaco / Matt white / Weiß matt / Blanc Mat / Белый матовый

Dimensioni / Dimension / Maße  
Dimension / Размеры

Finiture /  
Finishes  
Ausführun-  
gen /  
Finitions /  
Отделка

Codice / Code / Artikel  
Code / Код

Prezzo / Price Preis / Prix / Цена

## SIDNEY



### Bidet sospeso in ceramica bianca

Wall-hung bidet in white ceramic / Hängendes Bidet aus weißer Keramik

Bidet suspendu en céramique blanche / Биде подвесное из белой керамики

L 37 P 55 H 35,5

C 0SDNBDS503555037

564

O 0SDNBDS503555038

790



### WC sospeso in ceramica bianca, completo di sedile bianco a chiusura rallentata

Wall-hung WC in white ceramic, complete with soft close toilet seat

Hängendes WC aus weißer Keramik mit weißem Sitz und gedämpfter Schließung

WC suspendu en céramique blanche, avec siège blanc à fermeture ralentie

унитаз подвесной из белой керамики в комплекте с белым сиденьем, оснащенным механизмом плавного опускания крышки

L 37 P 55 H 35,5

C 0SDNTZS03555037

835 1.021

O 0SDNTZS03555038

1.169 1.355

<b>Cerniere cromo</b>	<b>Cerniere oro</b>
Chrome hinge	Gold hinge
Scharniere in Chrom	Scharniere in Gold
Charnière chromée	Charnière dorée
Хромированные петли	Золотые петли



# Sanitari

Sanitary ware / WC-Bidet / Sanitaires / Сантехнические изделия

C = Bianco lucido / Glossy white / Weiß glänzend / Blanc brillant / Белый глянцевый  
 O = Bianco opaco / Matt white / Weiß matt / Blanc Mat / Белый матовый

Dimensioni / Dimension / Maße  
 Dimension / Размеры

Finiture /  
 Finishes  
 Ausführun-  
 gen /  
 Finitions /  
 Отделка

Codice / Code / Artikel  
 Code / Код

Prezzo / Price Preis / Prix / Цена

## SIDNEY

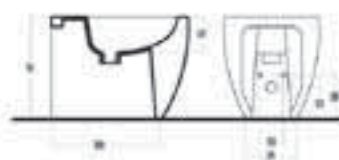

### Bidet a terra in ceramica bianca

Free standing bidet in white ceramic / WC aus weißer Keramik  
 Bidet au sol en céramique blanche / Биде навесное из белой керамики

L 37 P 55 H 41	C	0SDNBDT04155037	605
	O	0SDNBDT04155038	847



### WC a terra in ceramica bianca, completo di sedile bianco a chiusura rallentata

Free standing WC in white ceramic, complete with soft close toilet seat  
 WC aus weißer Keramik mit weißem Sitz und gedämpfter Schliessung  
 WC au sol en céramique blanche, avec siège blanc à fermeture ralentie  
 унитаз напольный из белой керамики в комплекте с белым сиденьем,  
 оснащенный механизмом плавного опускания крышки

L 37 P 55 H 41	C	0SDNTZT04155037	895	1.081
	O	0SDNTZT04155038	1.254	1.440

<b>Cerniere cromo</b>	<b>Cerniere oro</b>
Chrome hinge	Gold hinge
Scharniere in Chrom	Scharniere in Gold
Charnière chromée	Charnière dorée
Хромированные петли	Золотые петли

# Vasche

Bathtubs / Badewannen / Baignoires / ванны

- BB** = Bianco opaco / Matt white / Weiß matt / Blanc Mat / Белый матовый  
**VB** = Laccato colorato opaco esterno / Matt coloured lacquer on the outside  
 La qué en couleur extérieure mate / Außen matt lackiert / Матовая  
 цветная окраска с внешней стороны  
**VV** = Laccato colorato opaco esterno/interno / External/internal matt colored  
 lacquered finish / Lackiert in matt Innen/Aussen / Laqué coloré mat  
 extérieur /intérieur / Лакокрасочная цветная матовая снаружи/внутри

**Dimensioni / Dimension / Maße**  
 Dimension / Размеры

**Finiture / Finishes**  
 Ausführungen /  
 Finitions / Отделка

**Codice / Code / Artikel**  
 Code / Код

**Prezzo / Price**  
 Preis / Prix / Цена

## VOLCANO

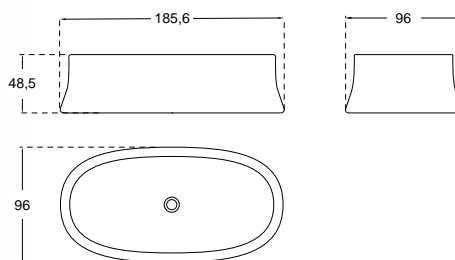

### Vasca completa di luce LED perimetrale sul bordo inferiore

Bathtub complete with perimeter Led lighting  
 on the lower side

Badewanne mit Led-Perimeter licht auf der  
 Unterkante

Baignoire complète avec lumière led  
 périmétrique sur le bord inférieur

Ванна в комплекте со светодиодной  
 подсветкой по периметру внизу

### Vasca da bagno Volcano in Lightfeel bianco opaco completa di troppo pieno, piletta e sifone

Matt White "Volcano" bathtub in Lightfeel, complete with overflow, pop-up drain and siphon  
 Badewanne „Volcano“ aus Lightfeel weiß matt, mit Überlauf, Ablaufgarnitur und Siphon  
 Baignoire "Volcano" en Lightfeel blanc mat, complète avec trop-plein, bonde et siphon  
 Ванна Volcano из композитного матового материала Lightfeel белого цвета в комплекте  
 с переливом, сливом и сифоном

<b>L 186 P 96 H 50</b>	<b>BB</b>	0VOLVFB050961860	8.960
	<b>VV</b>	0VOLVFO50961860	11.108

## HAMAL

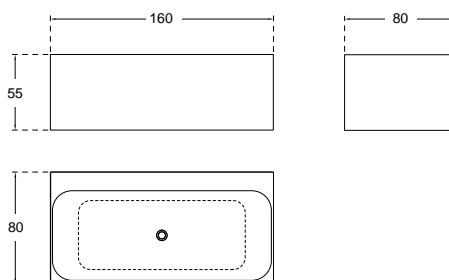

### Vasca da bagno Hamal in Purefeel bianco opaco completa di troppo pieno, piletta e sifone

Matt White "Hamal" bathtub in Purefeel, complete with overflow, pop-up drain and siphon  
 Badewanne „Hamal“ aus Purefeel weiß matt, mit Überlauf, Ablaufgarnitur und Siphon  
 Baignoire "Hamal" en Purefeel blanc mat, complète avec trop-plein, bonde et siphon  
 Ванна Hamal из композитного матового материала Purefeel белого цвета в комплекте  
 с переливом, сливом и сифоном

<b>L 160 P 80 H 55</b>	<b>BB</b>	0HMLVFB05580160	5.855
	<b>VB</b>	0HMLVFS05580160	7.117
	<b>VV</b>	0HMLVFO5580160	8.635

# Vasche

Bathtubs / Badewannen / Baignoires / ванны

- BB** = Bianco opaco / Matt white / Weiß matt / Blanc Mat / Белый матовый  
**VB** = Laccato colorato opaco esterno / Matt coloured lacquer on the outside  
 La qué en couleur extérieure mate / Außen matt lackiert / Матовая  
 цветная окраска с внешней стороны  
**VV** = Laccato colorato opaco esterno/interno / External/internal matt colored  
 lacquered finish / Lackiert in matt Innen/Aussen / Laqué coloré mat  
 extérieur /intérieur / Лакокрашенная цветная матовая снаружи/внутри

**Dimensioni / Dimension / Maße**  
 Dimension / Размеры

**Finiture / Finishes**  
 Ausführungen /  
 Finitions / Отделка

**Codice / Code / Artikel**  
 Code / Код

**Prezzo / Price**  
 Preis / Prix / Цена

## RIGEL

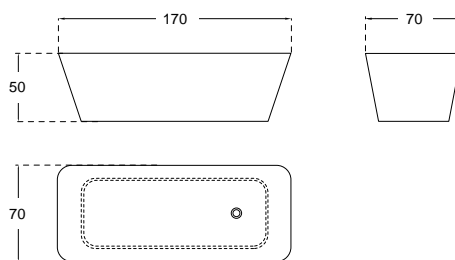

### Vasca da bagno Rigel in Purefeel bianco opaco completa di troppo pieno, piletta e sifone

Matt White "Rigel" bathtub in Purefeel, complete with overflow, pop-up drain and siphon  
 Badewanne „Rigel“ aus Purefeel weiß matt, mit Überlauf, Ablaufgarnitur und Siphon  
 Baignoire "Rigel" en Purefeel blanc mat, complète avec trop-plein, bonde et siphon  
 Ванна Rigel из композитного матового материала Purefeel белого цвета в комплекте  
 с переливом, сливом и сифоном

L 170 P 70 H 55	<b>BB</b>	0RGLVFB05570170	4.711
	<b>VB</b>	0RGLVFS05570170	5.799
	<b>VV</b>	0RGLVFO5570170	6.921

## HYDRA

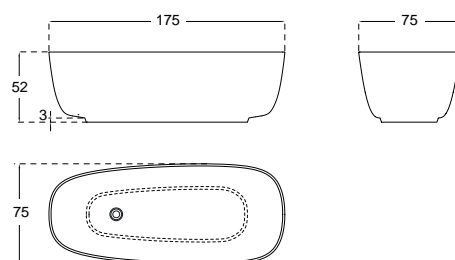

### Vasca da bagno Hydra in Lighfeel bianco opaco completa di troppo pieno, piletta click clack e sifone

Matt white "Hydra" bathtub in Lighfeel, complete with overflow, pop-up drain and siphon  
 Badewanne „Hydra“ aus Lighfeel weiß matt, mit Überlauf, Ablaufgarnitur und Siphon  
 Baignoire "Hydra" en Lighfeel blanc mat, complète avec trop-plein, bonde clic-clac et siphon  
 Ванна Hydra из композитного матового материала Lighfeel белого цвета в комплекте  
 с переливом, донным клапаном click- clack и сифоном

L 175 P 75 H 52	<b>BB</b>	0HVDVFB05275175	4.989
	<b>VB</b>	0HVDVFS05275175	6.381

# Vasche

Bathtubs / Badewannen / Baignoires / ванны

- BB** = Bianco opaco / Matt white / Weiß matt / Blanc Mat / Белый матовый  
**VB** = Laccato colorato opaco esterno / Matt coloured lacquer on the outside  
 La qué en couleur extérieure mate / Außen matt lackiert / Матовая  
 цветная окраска с внешней стороны  
**VV** = Laccato colorato opaco esterno/interno / External/internal matt colored  
 lacquered finish / Lackiert in matt Innen/Aussen / Laqué coloré mat  
 extérieur /intérieur / Лакокрасочная цветная матовая снаружи/внутри

**Dimensioni / Dimension / Maße**  
 Dimension / Размеры

**Finiture / Finishes**  
 Ausführungen /  
 Finitions / Отделка

**Codice / Code / Artikel**  
 Code / Код

**Prezzo / Price**  
 Preis / Prix / Цена

## VEGA

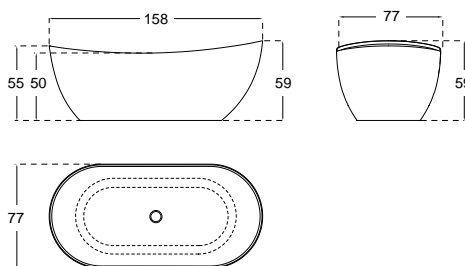

### Vasca da bagno Vega in Lighfeel bianco opaco completa di troppo pieno, piletta click clack e sifone

Matt White "Vega" bathtub in Lightfeel, complete with overflow, pop-up drain and siphon.  
 Badewanne „Vega“ aus Lightfeel weiß matt, mit Überlauf, Click-Clack Ablaufgarnitur und Siphon  
 Baignoire "Vega" en Lightfeel blanc mat, complète avec trop-plein, bonde clic-clac et siphon  
 Ванна Vega из композитного матового материала Lightfeel белого цвета в комплекте с  
 переливом, донным клапаном click-clack и сифоном

<b>L 158 P 77 H 59</b>	<b>BB</b>	0VEGVFB05977158	4.159
	<b>VB</b>	0VEGVFS05977158	5.551

## SIRIO

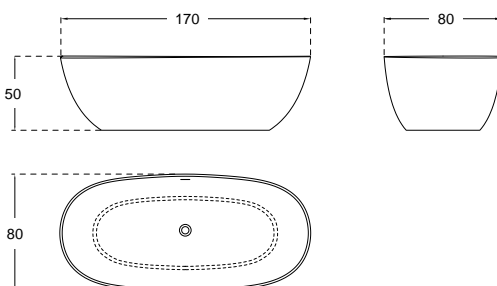

### Vasca da bagno Sirio in Lighfeel bianco opaco completa di troppo pieno, piletta e sifone

Matt white "Sirio" bathtub in Lightfeel complete with overflow, drain and siphon.  
 Badewanne "Sirio" aus Lightfeel weiß matt, mit Überlauf, Ablaufgarnitur und Siphon  
 Baignoire "Sirio" en Lightfeel blanc mat, complète avec trop-plein, bonde et siphon.  
 Ванна Sirio из композитного матового материала Lightfeel белого цвета в комплекте с  
 переливом, сливом и сифоном

<b>L 170 P 80 H 50</b>	<b>BB</b>	0SIRVFB05080170	5.659
	<b>VB</b>	0SIRVFS05080170	7.117
	<b>VV</b>	0SIRVVF05080170	7.779

# Vasche

Bathtubs / Badewannen / Baignoires / ванны

- BB** = Bianco opaco / Matt white / Weiß matt / Blanc Mat / Белый матовый  
**VB** = Laccato colorato opaco esterno / Matt coloured lacquer on the outside  
 La qué en couleur extérieure mate / Außen matt lackiert / Матовая  
 цветная окраска с внешней стороны  
**VV** = Laccato colorato opaco esterno/interno / External/internal matt colored  
 lacquered finish / Lackiert in matt Innen/Aussen / Laqué coloré mat  
 extérieur /intérieur / Лакокрасочная цветная матовая снаружи/внутри

Dimensioni / Dimension / Maße  
 Dimension / Размеры

Finiture / Finishes  
 Ausführungen /  
 Finitions / Отделка

Codice / Code / Artikel  
 Code / Код

Prezzo / Price  
 Preis / Prix / Цена

## MIZAR

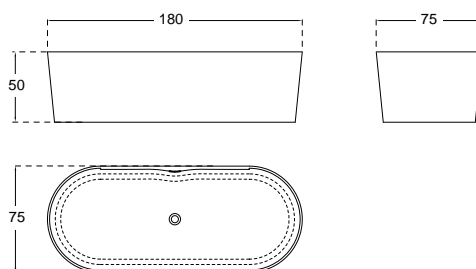

### Vasca da bagno Mizar in Lighfeel bianco opaco completa di troppo pieno, piletta e sifone

Matt white "Mizar" bathtub in Lightfeel complete with overflow, drain and siphon.  
 Badewanne "Mizar" aus Lightfeel weiß matt, mit Überlauf, Ablaufgarnitur und Siphon.  
 Baignoire "Mizar" en Lightfeel blanc mat, complète avec trop-plein, bonde et siphon.  
 Ванна Mizar из композитного матового материала Lighfeel белого цвета в комплекте  
 с переливом, сливом и сифоном

L 180 P 75 H 50	BB	0MZRFB05075180	6.067
	VB	0MZRVS05075180	7.508
	VV	0MZRVFV05075180	8.523



# RUBINETTERIA

Taps / Armaturen / Robinetterie / Смесители



OASIS

# Rubinetteria Stilo

Stilo Taps / Armaturen "Stilo"

Robinetterie Stilo / Смесители Stilo

AL = Acciaio lucido / Glossy steel / polierter Stahl / Acier brillant / Сталь нерж.гляневая

AS = Acciaio spazzolato / Satin-brushed steel / gebürsteter Stahl / Acier brossé / Сталь нерж.матовая

NR = Nero spazzolato / Satin-brushed gold / gebürstetes Schwarz / Noir brossé / Золото матовое

OS = Oro Spazzolato / Satin-brushed black / gebürstetes Gold / Or brossé / Черный матовый

Codice / Code  
Artikel / Code  
Код

Prezzo / Price  
Preis / Prix  
Цена

## Miscelatore lavabo H 165 mm

Deck mounted single lever basin mixer H 165 mm / Armatur für Waschtisch H 165 mm

Mitigeur pour lavabo H 165 mm / Смеситель для раковины высота 165 мм

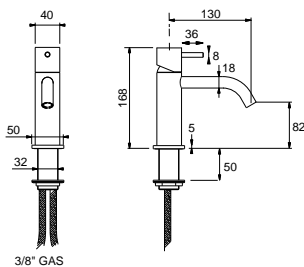
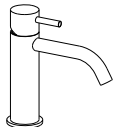

AL	0STLMLX01701013__	678
AS	0STLMLX01701013__	612
NR	0STLMLX01701013__	933
<b>OS</b>	0STLMLX01701013__	933

## Miscelatore per lavabo da appoggio H 350 mm

Deck mounted Single lever basin mixer H 350 mm / Armatur für Aufsatzbecken H 350 mm

Mitigeur pour lavabo H 350 mm / Смеситель для раковины высота 350 мм

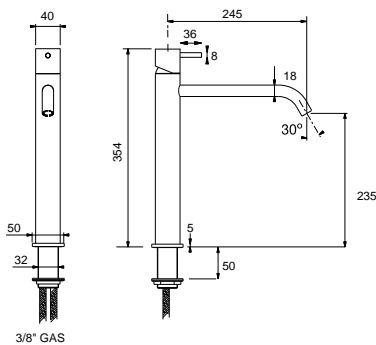
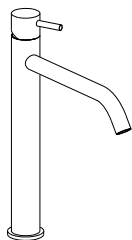

AL	0STLMLX03501025__	748
AS	0STLMLX03501025__	682
NR	0STLMLX03501025__	1.122
<b>OS</b>	0STLMLX03501025__	1.122

## Miscelatore bidet con bocca di erogazione orientabile

Deck mounted bidet mixer with adjustable spout / Bidearmatur mit einstellbarem Kupferrohr

Mitigeur pour bidet ave bec orientable / Смеситель для биде с регулируемым изливом

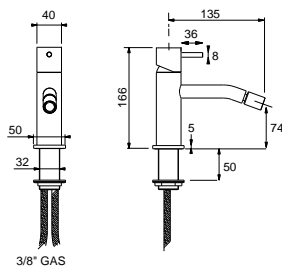
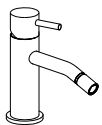

AL	0STLMXB01601013__	682
AS	0STLMXB01601013__	616
NR	0STLMXB01601013__	981
<b>OS</b>	0STLMXB01601013__	981



# Rubinetteria Stilo

Stilo Taps / Armaturen "Stilo"  
 Robinetterie Stilo / Смесители Stilo

AL = Acciaio lucido / Glossy steel / polierter Stahl / Acier brillant / Сталь нерж.гляневая  
 AS = Acciaio spazzolato / Satin-brushed steel / gebürsteter Stahl / Acier brossé / Сталь нерж.матовая  
 NR = Nero spazzolato / Satin-brushed gold / gebürstetes Schwarz / Noir brossé / Золото матовое  
**OS** = Oro Spazzolato / Satin-brushed black / gebürstetes Gold / Or brossé / Черный матовый

**Codice / Code**  
 Artikel / Code  
 Код

**Prezzo / Price**  
 Preis / Prix  
 Цена

## Miscelatore monocomando per lavabo da appoggio

Deck mounted single lever basin mixer / Armatur für Aufsatzbecken  
 Mitigeur sur plan / Смеситель однорычажный для накладной раковины

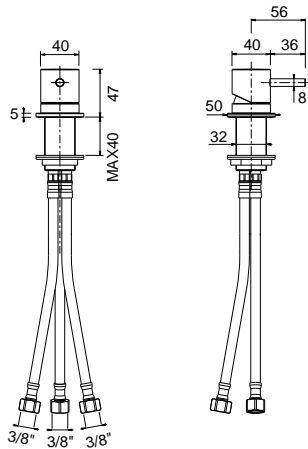

AL	OSTLRB100101001__	519
AS	OSTLRB100101001__	521
NR	OSTLRB100101001__	739
<b>OS</b>	OSTLRB100101001__	739

## Bocca di erogazione H 244 mm

Deck mounted spout H 244 mm / Kupferrohr H. 244 mm  
 Bec sur plan H 244 mm / Излив высота 244 мм

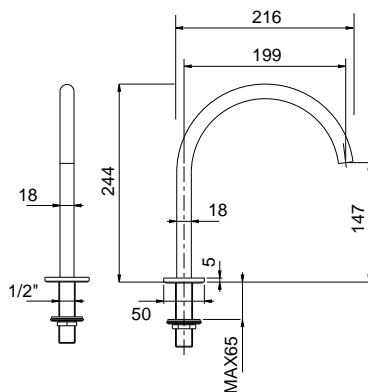
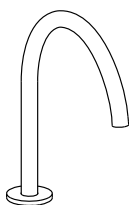

AL	OSTLBCE00101001__	348
AS	OSTLBCE00101001__	317
NR	OSTLBCE00101001__	519
<b>OS</b>	OSTLBCE00101001__	519

# Rubinetteria Stilo

Stilo Taps / Armaturen "Stilo"  
 Robinetterie Stilo / Смесители Stilo

- AL** = Acciaio lucido / Glossy steel / polierter Stahl / Acier brillant / Сталь нерж.гляневая  
**AS** = Acciaio spazzolato / Satin-brushed steel / gebürsteter Stahl / Acier brossé / Сталь нерж.матовая  
**NR** = Nero spazzolato / Satin-brushed gold / gebürstetes Schwarz / Noir brossé / Золото матовое  
**OS** = Oro Spazzolato / Satin-brushed black / gebürstetes Gold / Or brossé / Черный матовый

**Codice / Code**  
 Artikel / Code  
 Код

**Prezzo / Price**  
 Preis / Prix  
 Цена

## Miscelatore lavabo da terra

Freestanding single lever mixer for washbasin / Armatur für stehendes Waschbecken  
 Mitigeur pour lavabo au sol / Смеситель напольный для раковины

> **parte esterna / exposed part**  
 Aussenteil / partie externe / внешняя часть

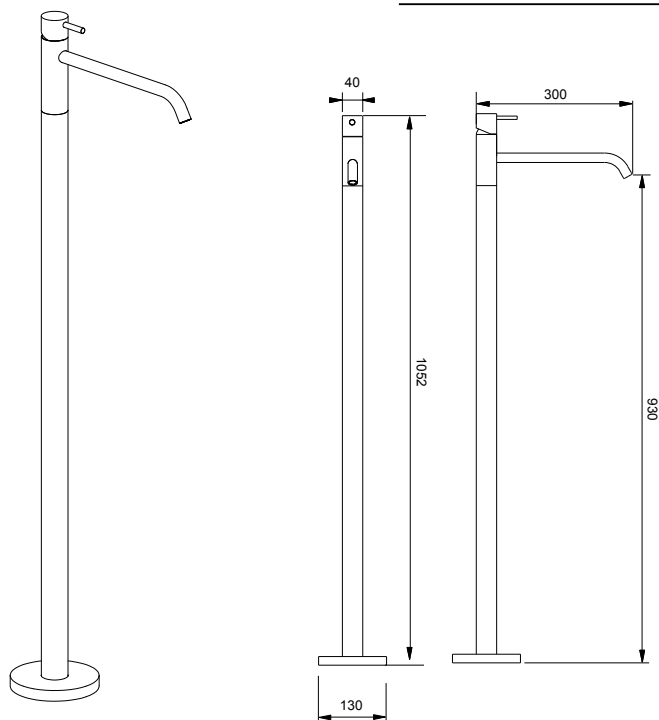

<b>AL</b>	OSTLMXT10501030__	<b>1.351</b>
<b>AS</b>	OSTLMXT10501030__	<b>1.219</b>
<b>NR</b>	OSTLMXT10501030__	<b>2.328</b>
<b>OS</b>	OSTLMXT10501030__	<b>2.328</b>

## Corpo incasso per miscelatore da terra

Concealed valve for freestanding single lever mixer / Unterputz für stehendes Waschbecken  
 Partie murale à encastrer pour mitigeur au sol / Встроенная часть для смесителя напольного для раковины

> **parte incasso / recessed part**  
 Umstellung / partie murale à encastrer / встраиваемая часть

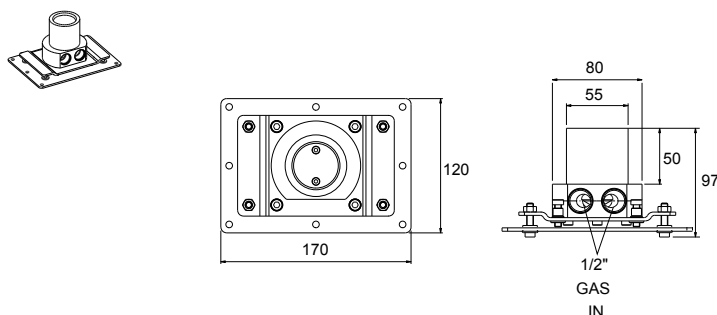

OSTLCIT00101001

**462**

# Rubinetteria Stilo

Stilo Taps / Armaturen "Stilo"

Robinetterie Stilo / Смесители Stilo

AL = Acciaio lucido / Glossy steel / polierter Stahl / Acier brillant / Сталь нерж.гляневая  
 AS = Acciaio spazzolato / Satin-brushed steel / gebürsteter Stahl / Acier brossé / Сталь нерж.матовая  
 NR = Nero spazzolato / Satin-brushed gold / gebürstetes Schwarz / Noir brossé / Золото матовое  
**OS** = Oro Spazzolato / Satin-brushed black / gebürstetes Gold / Or brossé / Черный матовый

**Codice / Code**  
 Artikel / Code  
 Код

**Prezzo / Price**  
 Preis / Prix  
 Цена

## Colonna miscelatore vasca da terra

Freestanding bath mixer / Wannenbatterie für Badewanne / Robinetterie pour baignoire au sol  
 Смеситель напольный для ванны

➤ **parte esterna / exposed part**  
 Aussenteil / partie externe / внешняя часть

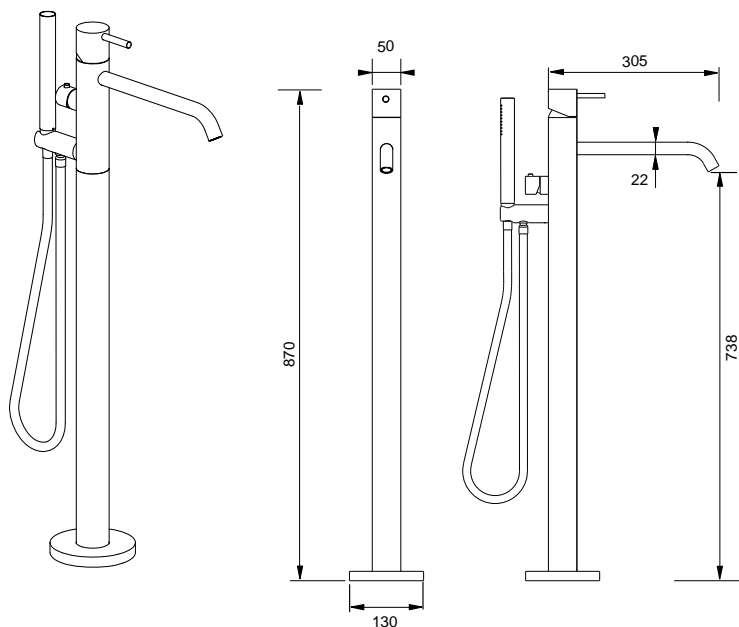

AL	OSTLEVT08701030__	2.174
AS	OSTLEVT08701030__	2.042
NR	OSTLEVT08701030__	3.419
<b>OS</b>	OSTLEVT08701030__	3.419

## Corpo incasso per colonna miscelatore vasca da terra

Concealed valve for freestanding bath mixer / Unterputz für Wannenbatterie / Partie murale à encastrer pour robinetterie pour baignoire au sol / Встроенная часть для смесителя напольного для ванны

➤ **parte incasso / recessed part**  
 Umstellung / partie murale à encastrer / встраиваемая часть

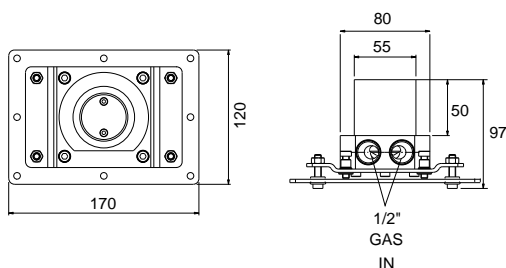
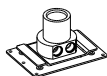

OSTLCIT00101001	462
-----------------	-----

# Rubinetteria Stilo

Stilo Taps / Armaturen "Stilo"

Robinetterie Stilo / Смесители Stilo

AL = Acciaio lucido / Glossy steel / polierter Stahl / Acier brillant / Сталь нерж.гляневая  
 AS = Acciaio spazzolato / Satin-brushed steel / gebürsteter Stahl / Acier brossé / Сталь нерж.матовая  
 NR = Nero spazzolato / Satin-brushed gold / gebürstetes Schwarz / Noir brossé / Золото матовое  
**OS** = Oro Spazzolato / Satin-brushed black / gebürstetes Gold / Or brossé / Черный матовый

**Codice / Code**  
 Artikel / Code  
 Код

**Prezzo / Price**  
 Preis / Prix  
 Цена

## Miscelatore a parete con bocca di erogazione P 160 mm

Wall mounted mixer with spout P 160 mm / Wandarmatur mit Kupferrohr T 160 mm

Mitigeur à encastrer avec bec P 160 mm / Встроенная часть для смесителя напольного для ванны

➤ **parte esterna / exposed part**  
 Aussenteil / partie externe / внешняя часть

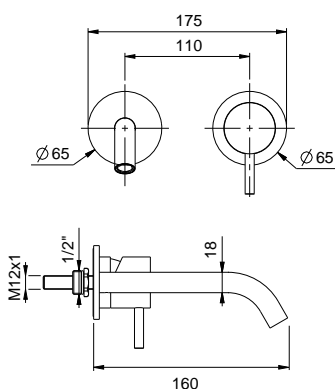
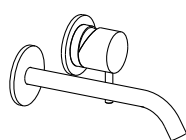

AL	0STLELP00101016__	546
AS	0STLELP00101016__	488
NR	0STLELP00101016__	752
<b>OS</b>	0STLELP00101016__	752

## Miscelatore a parete con bocca di erogazione P 200 mm

Wall mounted mixer with spout P 200 mm / Wandarmatur mit Kupferrohr T 200 mm

Mitigeur à encastrer avec bec P 200 mm / Смеситель настенный с изливом гл. 200 мм

➤ **parte esterna / exposed part**  
 Aussenteil / partie externe / внешняя часть

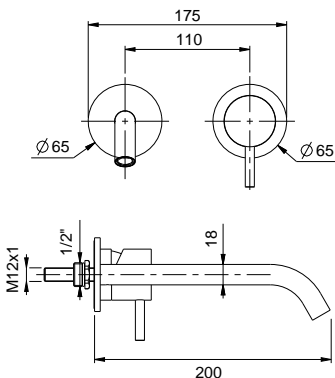
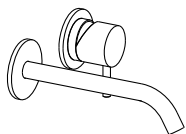

AL	0STLELP00101020__	554
AS	0STLELP00101020__	493
NR	0STLELP00101020__	766
<b>OS</b>	0STLELP00101020__	766

# Rubinetteria Stilo

Stilo Taps / Armaturen "Stilo"

Robinetterie Stilo / Смесители Stilo

AL = Acciaio lucido / Glossy steel / polierter Stahl / Acier brillant / Сталь нерж.гляневая

AS = Acciaio spazzolato / Satin-brushed steel / gebürsteter Stahl / Acier brossé / Сталь нерж.матовая

NR = Nero spazzolato / Satin-brushed gold / gebürstetes Schwarz / Noir brossé / Золото матовое

OS = Oro Spazzolato / Satin-brushed black / gebürstetes Gold / Or brossé / Черный матовый

Codice / Code  
Artikel / Code  
Код

Prezzo / Price  
Preis / Prix  
Цена

## Miscelatore a parete con bocca di erogazione P 250 mm

Wall mounted mixer with spout P 250 mm / Wandarmatur mit Kupferrohr T 250 mm

Mitigeur à encastrer avec bec P 250 mm / Смеситель настенный с изливом гл. 250 мм

▾ **parte esterna / exposed part**  
Aussenteil / partie externe / внешняя часть

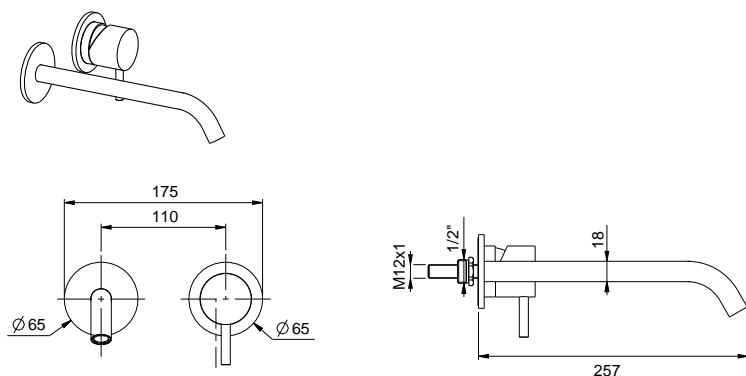

AL	OSTLELP00101025__	559
AS	OSTLELP00101025__	497
NR	OSTLELP00101025__	783
<b>OS</b>	OSTLELP00101025__	783

## Gruppo ad incasso per miscelatori a parete

Concealed valves for wall mounted mixer / Unterputz für Wandarmatur

Partie murale à encastrer pour mitigeur / Встроенная часть для смесителей настенных

▾ **parte incasso / recessed part**  
Umstellung / partie murale à encastrer / встраиваемая часть

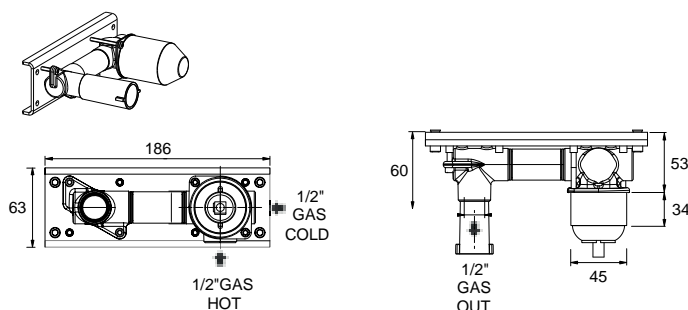

AL	OSTLILP00101001__	405
AS	OSTLILP00101001__	374
NR	OSTLILP00101001__	453
<b>OS</b>	OSTLILP00101001__	453

## Gruppo 2 miscelatori bordo vasca con bocca e doccia

Rim mounted set of 2 mixers with spout and hand shower / 2 Wannenrandmischer mit Handbrause

Groupe 2 mitigeurs pour plage de la baignoire avec douchette / Смеситель для ванной в комплекте с изливом и ручным душем

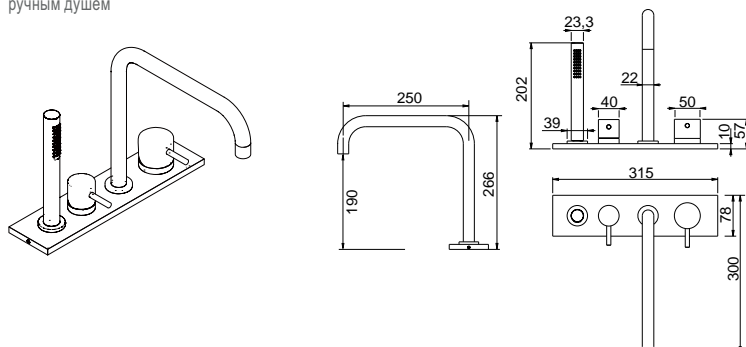

AL	OSTLB4V01704055__	536
AS	OSTLB4V01704055__	554
NR	OSTLB4V01704055__	850
<b>OS</b>	OSTLB4V01704055__	868

# Rubinetteria Dresscode

Dresscode Taps / Armaturen "Dresscode"

Robinetterie Dresscode / Смесители Dresscode

CR = Cromato / Chrome finish / Ausführung Chrom / Finition Chromé / Отделка Хром

NO = Nero opaco / Matt black / Schwarz matt / Noir mat / Черный матовый

OR = Oro / Gold / Gold / Or / Золото

Codice / Code  
Artikel / Code  
Код

Prezzo / Price  
Preis / Prix  
Цена

## Miscelatore monocomando per lavabo H 290 mm senza salterello e scarico

Single-lever mixer for basin H 290 mm without pop-up waste and drain

1-Loch Armatur für Waschbecken H 290 mm ohne Ablaufgarnitur und Ventilkegel

Mitigeur monocommande pour lavabo H 290 mm sans tiret et vidage

Однорычажный смеситель для раковины H 290 мм, без донного клапана

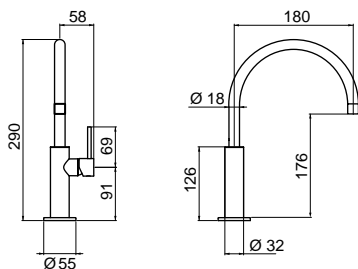

CR	0DRSMLX02901018__	514
NO	0DRSMLX02901018__	828
OR	0DRSMLX02901018__	828

## Miscelatore monocomando per lavabo H 370 mm senza salterello e scarico

Single-lever mixer for basin H 370 mm without pop-up waste and drain

1-Loch Armatur für Waschbecken H 370 mm ohne Ablaufgarnitur und Ventilkegel

Mitigeur monocommande pour lavabo H 370 mm sans tiret et vidage

Однорычажный смеситель для раковины H 370 мм, без донного клапана

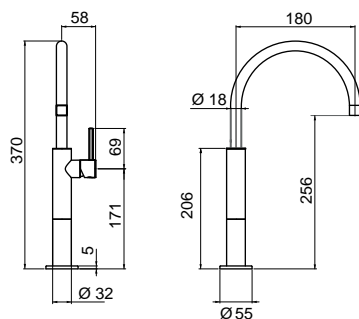

CR	0DRSMLX03701018__	620
NO	0DRSMLX03701018__	994
OR	0DRSMLX03701018__	994

# Rubinetteria Dresscode

Dresscode Taps / Armaturen "Dresscode"  
 Robinetterie Dresscode / Смесители Dresscode

CR = Cromato / Chrome finish / Ausführung Chrom / Finition Chromé / Отделка Хром

NO = Nero opaco / Matt black / Schwarz matt / Noir mat / Черный матовый

OR = Oro / Gold / Gold / Or / Золото

## Gruppo lavabo 3 fori senza salterello e scarico

3-hole basin tap set without pop-up waste and drain

3-Loch Waschtischarmatur ohne Ablaufgarnitur und Ventilkegel

Robinetterie 3 trous pour lavabo sans tiret et vidage

Смесители для раковины с 3 отверстиями без донного клапана

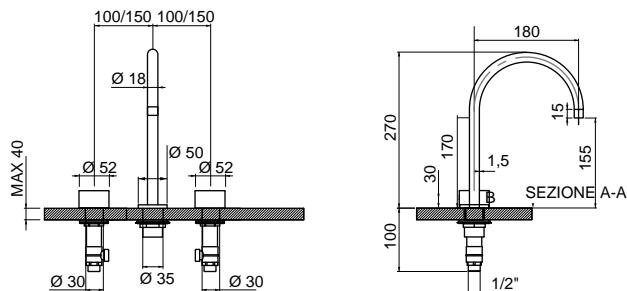

Codice / Code  
 Artikel / Code  
 Код

Prezzo / Price  
 Preis / Prix  
 Цена

CR	0DRSRB302701018__	620
NO	0DRSMLX03701018__	994
OR	0DRSMLX03701018__	994

## Miscelatore lavabo monocomando a pavimento senza salterello e scarico

Floor-standing single-lever mixer for basin without pop-up waste and drain

1-Loch Waschtischarmatur für Standmontage ohne Ablaufgarnitur und Ventilkegel

Mitigeur monocommande pour lavabo au sol sans tiret et vidage

Однорычажный напольный смеситель для раковины, без донного клапана

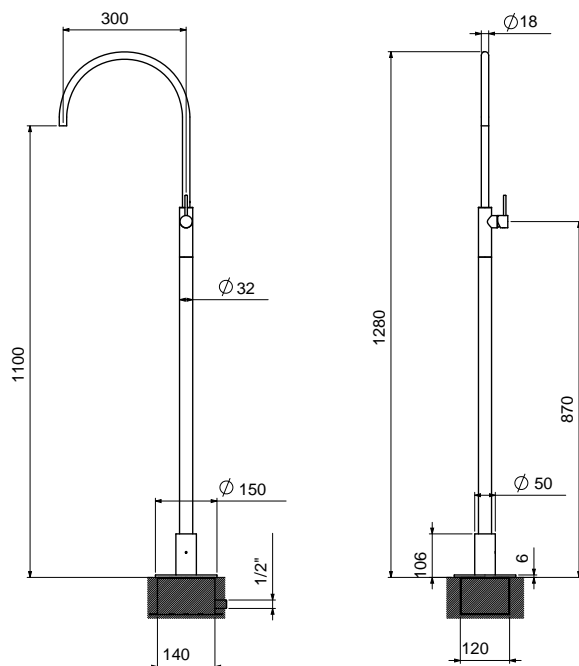

CR	0DRSMXT11001030__	1.736
NO	0DRSMXT11001030__	2.778
OR	0DRSMXT11001030__	2.778

## Corpo incasso per miscelatore da terra

Concealed valve for freestanding single lever mixer / Unterputz für stehendes Waschbecken

Partie murale à encastrer pour mitigeur au sol / Встроенная часть для смесителя напольного для раковины



0DRSCIT00101001

224





# COMPLEMENTI PER MOBILI

Units complements / Zubehöre für Möbel  
Compléments pour meubles / Аксессуары для тумб

OASIS

# Luci a led interne al cassetto

LED lighting inside the drawer / LED-Beleuchtung in den Schubladen  
Éclairage LED dans le tiroir / Внутреннее освещение LED для ящика

**Larghezza cassetto**  
Drawer width  
Breite der Schublade  
Largeur du tiroir  
Длина ящика

**Codice**  
Code  
Artikel  
Code  
Код

**Prezzo**  
Price  
Preis  
Prix  
Цена



**Le luci hanno un sensore che permette l'accensione all'apertura del cassetto. Le luci sono fornite montate all'interno del cassetto. Il collegamento elettrico è a carico del cliente e deve essere fatto da personale specializzato.**

A sensor turns on the light when opening the drawer. Lights are supplied already assembled inside the drawer. Electrical wiring is at the expense of the customer and has to be done by specialized personnel.

Die Leuchten haben einen Sensor. Das Licht schaltet automatisch beim Öffnen der Schublade ein. Die Leuchten sind in den Schubladen eingebaut. Der elektrische Anschluss erfolgt auf Kosten des Kunden und muss durch Fachpersonal durchgeführt werden.

Lumière avec détecteur qui permet l'éclairage à l'ouverture du tiroir. Éclairage installé à l'intérieur du tiroir. Branchement électrique à la charge du client; à installer par du personnel spécialisé.

Автоматическое включение подсветки при открытии ящика. Ящики поставляются со встроенной внутренней подсветкой. Подключение электроэнергии осуществляется за счет клиента и должно быть выполнено квалифицированным специалистом.

## Kit luce a LED per 1 cassetto

LED lighting kit for 1 drawer / LED-Beleuchtungskit für 1 Schublade  
Kit d'éclairage LED pour 1 tiroir / Светодиодная подсветка для 1 ящика

da L 35 a L 120 / From L 35 to L 120  
L von 35 bis 120 / От длины 35 до длины 120

OCMPKIT00000000

315

### Caratteristiche alimentatore:

Power supply characteristics: / Merkmale des Vorschaltgerätes:  
Caractéristiques de l'alimentateur: / Технические характеристики электропитания:



Input/Output: 100-240V

# Accessori interni per cassetto

Drawer accessories / Zubehöre für die Innenseite der Schublade  
Accessoires internes pour tiroir / Внутренние аксессуары для ящика

**Larghezza cassetto**  
Drawer width  
Breite der Schublade  
Largeur du tiroir  
Длина ящика

**Codice**  
Code  
Artikel  
Code  
Код

**Prezzo**  
Price  
Preis  
Prix  
Цена



## Accessori per cassetto con fondo sagomato I divisori sono realizzati in legno verniciato nero.

Accessories for drawer with shaped bottom.  
The dividers are made from black painted wood.

Zubehöre für die Innenseite der Schublade.  
Trennungselemente aus schwarzem lackierten Holz.

Rangements pour tiroir avec fond découpé.  
Les séparations des tiroirs sont réalisées en bois laque noir

Аксессуары для ящика с фактурным дном.  
Внутренние разделители выполнены из дерева, окрашенного в черный цвет.

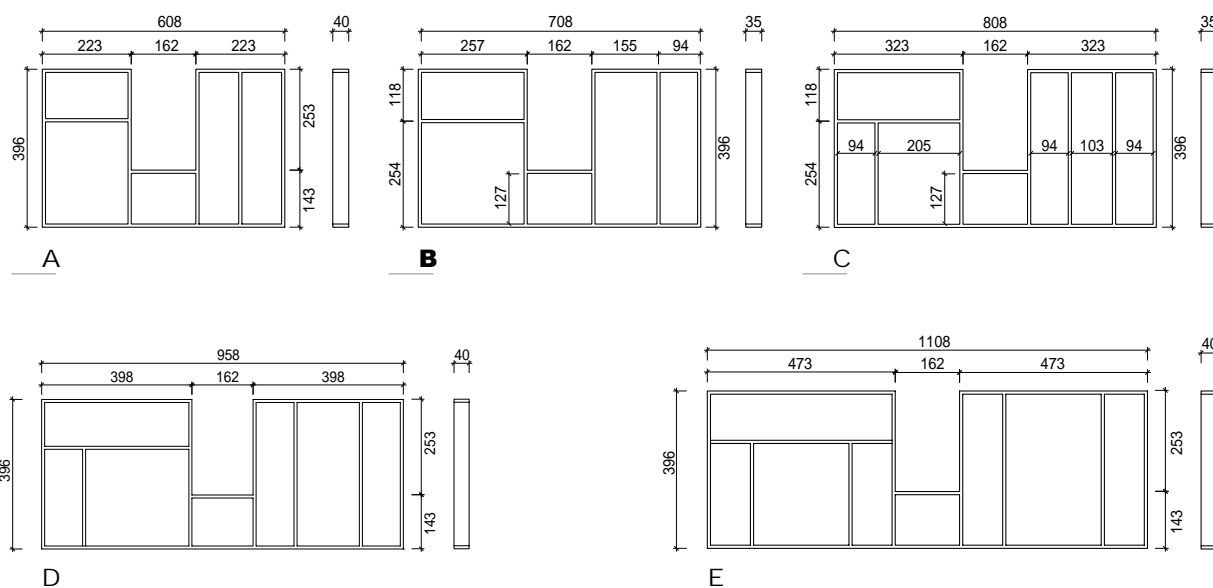

A	L 70	0CMPKIT00440070	329
B	L 80	0CMPKIT00440080	336
C	L 90	0CMPKIT00440090	344
D	L 105	0CMPKIT00440105	371
E	L 120	0CMPKIT00440120	411

**V** Gli accessori cassetto sono disponibili solo per cassetto con scasso centrale.  
Drawer accessories are only available for drawers with central cut-outs.  
Die Zubehöre sind verfügbar nur für Schubladen mit mittlerem Ausschnitt.  
Les accessoires du tiroir sont disponibles pour les tiroirs avec découpe central uniquement.  
Разделители для ящика предназначены только для ящиков с центральным вырезом.

### Non disponibili accessori su misura.

Custom size accessories not available / Zubehöre nach Kundenwunsch sind nicht verfügbar  
Aucun accessoire personnalisé disponible / Аксессуары под размер не производятся

# Accessori interni per cassetto

Drawer accessories / Zubehöre für die Innenseite der Schublade  
Accessoires internes pour tiroir / Внутренние аксессуары для ящика

---

**Codice**

Code

Artikel

Code

Код

**Prezzo**

Price

Preis

Prix

Цена

**Disponibile nelle seguenti collezioni:**

- **Eden > moduli H 30 senza scasso per lavabo**
- **moduli H 50 con cassetto, sul cassetto inferiore**

Available in the following collections:

- Eden > Unit H 30 without hole for washbasin
- Unit H 50 with one large drawer, on the lower drawer.

Verfügbar für die folgenden Kollektionen

- Eden: H 30 ohne Aussparung
- Module H 50 mit großer Schublade, auf der unteren Schublade

Disponibile pour les suivantes collections:

- Eden > meubles H 30 cm. avec tiroirs sans découpe pour lavabo
- modules H 50 avec grand-tiroir, dans le tiroir du bas

Доступны в следующих коллекциях:

- Eden: для модулей H 30 см. без выреза для раковины
- Для модулей H. 50 см. с высоким ящиком в верхнем ящике

---

OCMPKIT02040000

120

---

# Accessori interni per cassetto

Drawer accessories / Zubehöre für die Innenseite der Schublade  
Accessoires internes pour tiroir / Внутренние аксессуары для ящика

## Codice

Code  
Artikel  
Code  
Код

## Prezzo

Price  
Preis  
Prix  
Цена



## Presa elettrica nera interna al cassetto, completa di presa USB A+C

Electrical power black socket with USB A+C ports for drawer  
Schwarze Steckdose in der Schublade, komplett mit USB A+C  
Prise électrique noire à l'intérieur du tiroir, complète avec prise USB A+C  
Электророзетка черная, встроенная внутри ящика в комплекте с выводом USB A+C

## La presa è fornita di copertura per garantire la certificazione IP44

The socket is supplied with a cover to guarantee IP44 certification  
Steckdose mit Abdeckung für die IP44 Zertifizierung  
La prise est fournie avec un couvercle pour garantir la certification IP44  
Розетка поставляется с крышкой согласно требований сертификации IP44

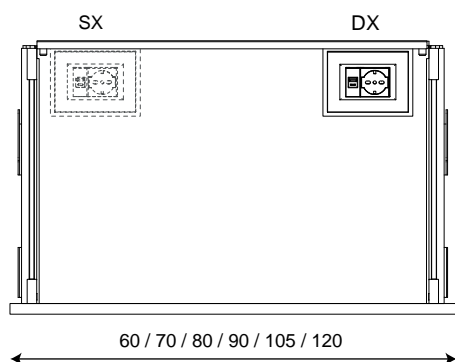

## Indicare il posizionamento della presa all'interno del cassetto (destra o sinistra)

Please, specify the socket position in the drawer (right or left)  
Bitte geben Sie uns die Position innerhalb der Schublade an (rechts oder links).  
Indiquez la position de la prise à l'intérieur du tiroir (droite ou gauche)  
Указать расположение розетки внутри ящика (слева или справа)

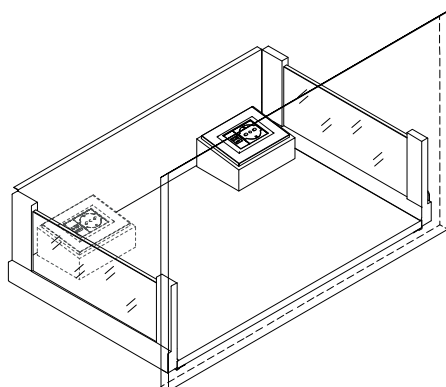

0CMPPRS0000000

472



## Non disponibile per il mercato inglese

Not available for UK market / Nicht verfügbar für den englischen Markt  
Non disponible pour le marché britannique / Не производится для рынка Великобритании

# Fasce di tamponamento

Filler strips / Passblende / Fillers / Планки дополнительные

**Sp.** = Thickness / Dicke / Épaisseur / Толщина

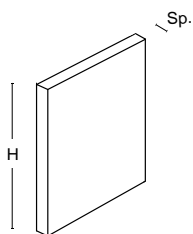

## Spessori disponibili:

Available thicknesses: / Verfügbare Dicken:  
Épaisseurs disponibles: / Толщины:

**1.0 - 1.2 - 1.6 - 1.8 - 2.2 - 2.5 cm**

Sp.	Codice / Code Artikel / Code / Код	Prezzo / Price / Preis / Prix/ Цена				
		1	2	3	4	5
<b>fino ad H 100 cm / Up to H 100 cm / bis zur H 100 cm / Jusqu'à la hauteur de 100cm / до высоты 100 см</b>						
<b>1,0</b>	0CMPTMP000010_10	355	355	355	355	355
<b>1,2</b>	0CMPTMP000010_12	355	355	355	355	355
<b>1,6</b>	0CMPTMP000010_16	355	355	355	355	355
<b>1,8</b>	0CMPTMP000010_18	355	355	355	355	355
<b>2,2</b>	0CMPTMP000010_22	355	355	355	355	355
<b>2,5</b>	0CMPTMP000010_25	355	355	355	355	355
<b>H 100,1 &gt; 200 cm / высота 100,1 &gt; 200 см</b>						
<b>1,0</b>	0CMPTMP000020_10	710	710	710	710	710
<b>1,2</b>	0CMPTMP000020_12	710	710	710	710	710
<b>1,6</b>	0CMPTMP000020_16	710	710	710	710	710
<b>1,8</b>	0CMPTMP000020_18	710	710	710	710	710
<b>2,2</b>	0CMPTMP000020_22	710	710	710	710	710
<b>2,5</b>	0CMPTMP000020_25	710	710	710	710	710

# Fasce di tamponamento a L

Filler strips / Passblende L-förmig

Fillers en forme de «L» / Планки дополнительные Г-образные

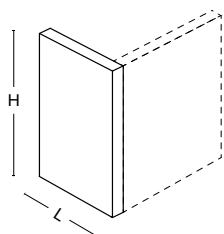

## L da 6 cm a 20 cm

From 6 cm to 20 cm / L von 6 cm bis 20 cm

L de 6 à 20cm / Дл.от 6 см до 20 см

Codice / Code  
Artikel / Code / Код

Prezzo / Price / Preis / Prix / Цена

fino ad H 100 cm / Up to H 100 cm / bis zur H 100 cm / Jusqu'à la hauteur de 100cm / до высоты 100 см

	0	1	2	3	4	5
0СМРТМР00003000	403	403	403	403	403	403

H 100,1 > 200 cm / высота 100,1 > 200 см

	0	1	2	3	4	5
0СМРТМР00004000	946	946	946	946	946	946





# INFORMAZIONI TECNICHE

Technical sheet / Technische Informationen  
Informations techniques / Техническая информация

# EDEN

# OASIS

# Informazioni tecniche

Technical sheet / Datenblatt / Fiches techniques / Техническая информация

## Mobili portalavabo sospesi H 50 con lavabo integrato

Wall mounted vanity H 50 with integrated basin / Waschtischunterschranke H 50 mit Integriertem Waschbecken / Meuble sous-vasque suspendu H 50 avec vasque intégrée / Тумбы навесные высотой 50 см со столешницей с интегрированной раковиной

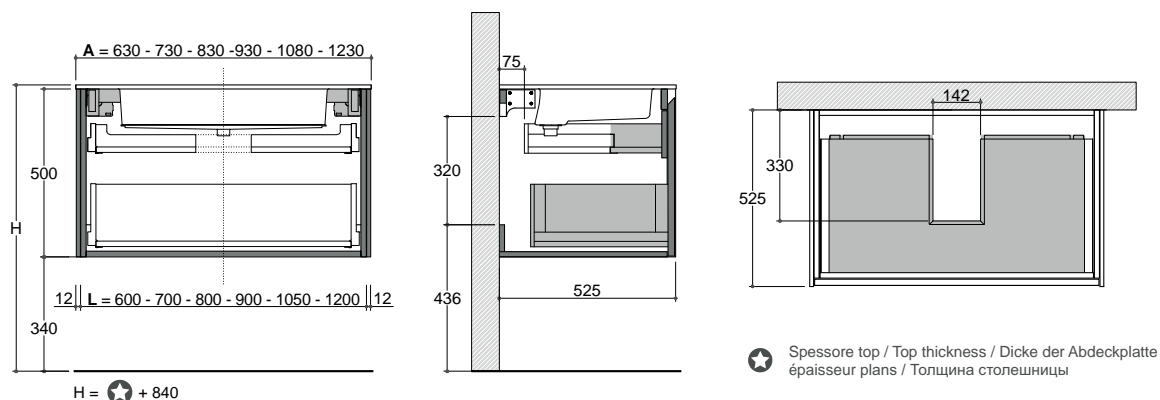

## Allacciamenti idraulici e elettrici

Hydraulic fittings and electrical connection / Hydraulische und elektrische Anschlüsse / Raccordements hydrauliques et connexions électriques / Гидравлические и электрические подключения

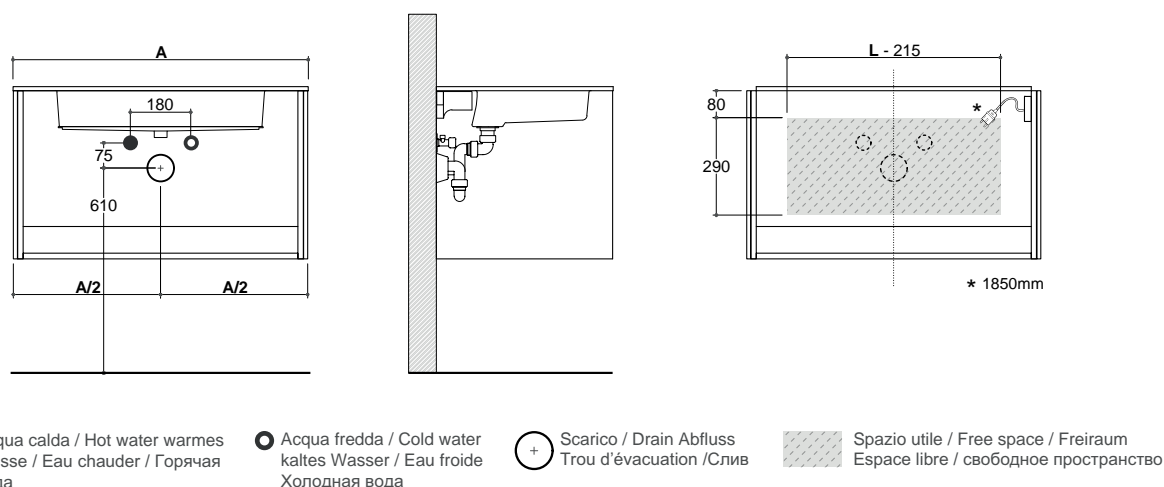

## Rinforzi a muro

Wall reinforcements / Wandverstärkungen / Barres d'armature murales / Крепления к стене

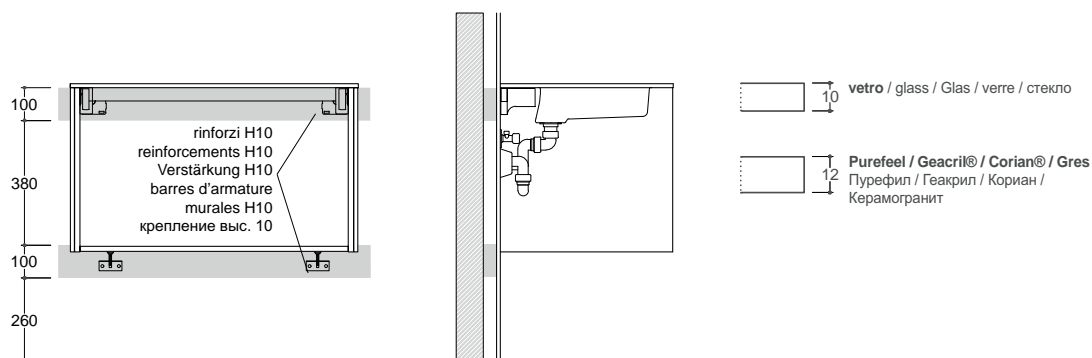

N.B. rappresentazione indicativa con sifone 0ACTSFS00000000 / Indicative representation with 0ACTSFS00000000 siphon / Indikative Darstellung mit 0ACTSFS00000000-Siphon / Représentation indicative avec siphon 0ACTSFS00000000 / Условное обозначение с сифоном 0ACTSFS00000000

Tutte le misure sono espresse in mm / All measurements are expressed in mm / Alle Maße sind in mm angegeben / Toutes les mesures sont exprimées en mm / Все расстояния указаны в миллиметрах

# Informazioni tecniche

Technical sheet / Datenblatt / Fiches techniques / Техническая информация

## Mobili portalavabo sospesi H 30 con lavabo integrato

Wall mounted vanity H 30 with integrated basin / Waschtischunterschranke H 30 mit Integriertem Waschbecken / Meuble sous-vasque suspendu H 30 avec vasque intégrée / Тумбы навесные высотой 30 см со столешницей с интегрированной раковиной

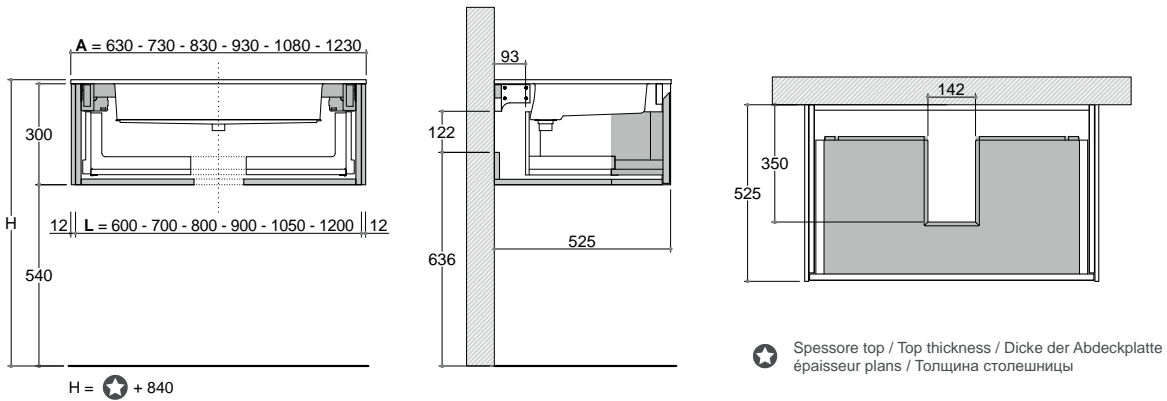

## Allacciamenti idraulici e elettrici

Hydraulic fittings and electrical connection / Hydraulische und elektrische Anschlüsse / Raccordements hydrauliques et connexions électriques / Гидравлические и электрические подключения

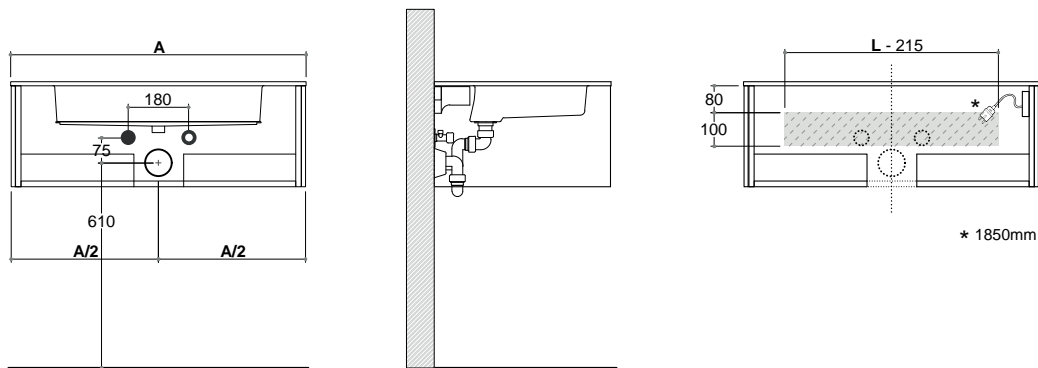

- Acqua calda / Hot water warmes Wasse / Eau chauder / Горячая вода
- Acqua fredda / Cold water kaltes Wasser / Eau froide Холодная вода
- ⊕ Scarico / Drain Abfluss Trou d'évacuation / Слив
- ▨ Spazio utile / Free space / Freiraum Espace libre / свободное пространство

## Rinforzi a muro

Wall reinforcements / Wandverstärkungen / Barres d'armature murales / Крепления к стене

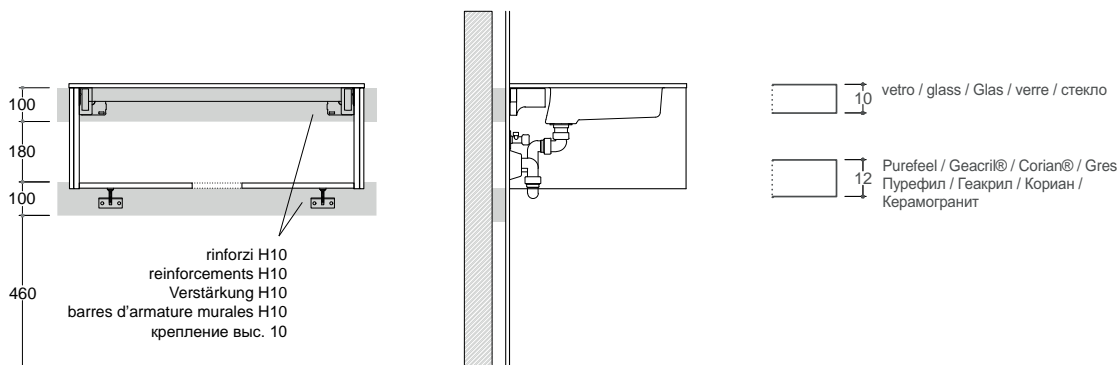

N.B. rappresentazione indicativa con sifone 0ACTSFS00000000 / Indicative representation with 0ACTSFS00000000 siphon / Indikative Darstellung mit 0ACTSFS00000000-Siphon / Représentation indicative avec siphon 0ACTSFS00000000 / Условное обозначение с сифоном 0ACTSFS00000000

Tutte le misure sono espresse in mm / All measurements are expressed in mm / Alle Maße sind in mm angegeben / Toutes les mesures sont exprimées en mm / Все расстояния указаны в миллиметрах

# Informazioni tecniche

Technical sheet / Datenblatt / Fiches techniques / Техническая информация

## Mobili portalavabo sospesi H 50 con lavabo integrato 123 cm doppia vasca

Wall mounted vanity H 50 with integrated basin 123 cm double basins / Waschtischunterschranke H 50 mit integriertem Waschbecken 123 cm Doppelbecken / Meuble sous-vasque suspendu H 50 avec vasque intégrée 123 cm double vasque / Тумбы навесные высотой 50 см, длиной 123 см со столешницей с двумя интегрированными раковинами

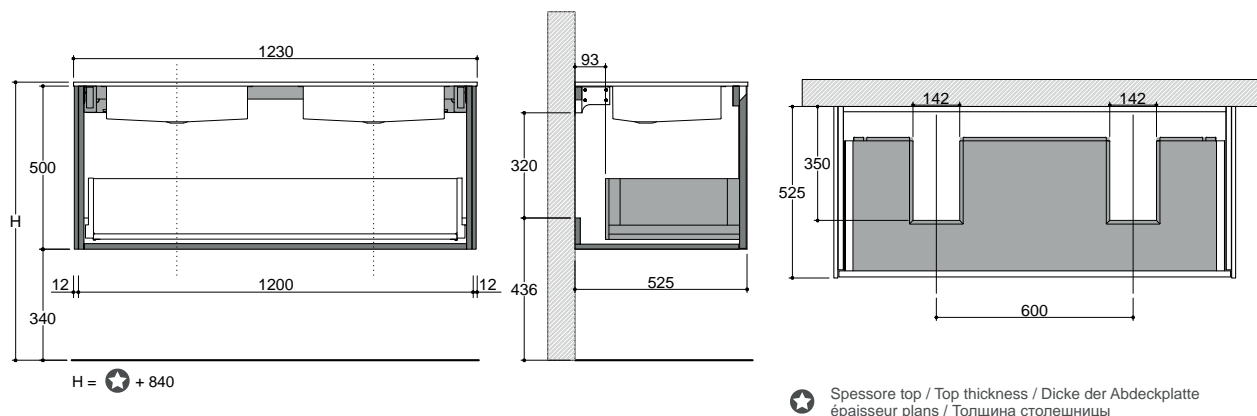

## Allacciamenti idraulici e elettrici

Hydraulic fittings and electrical connection / Hydraulische und elektrische Anschlüsse / Raccordements hydrauliques et connexions électriques  
Гидравлические и электрические подключения

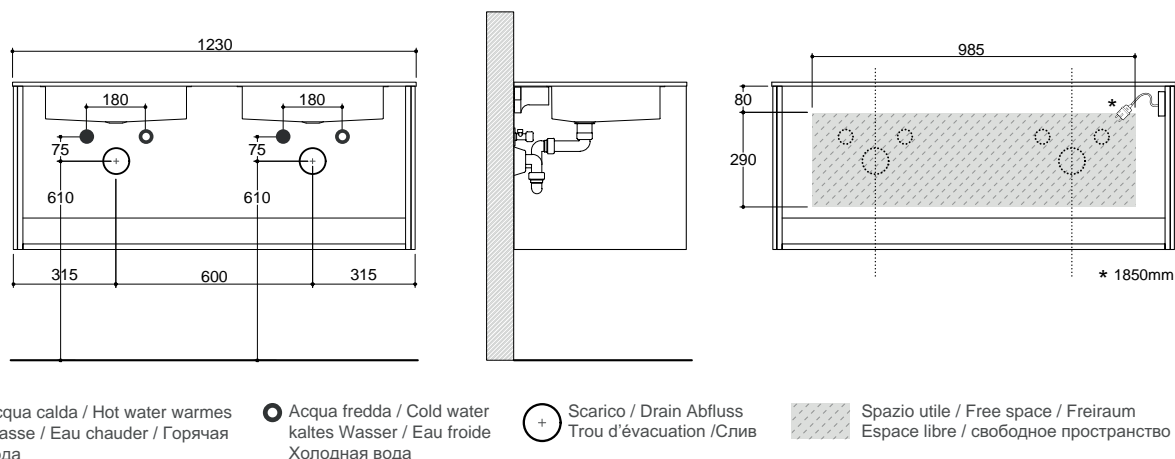

## Rinforzi a muro

Wall reinforcements / Wandverstärkungen / Barres d'armature murales / Крепления к стене

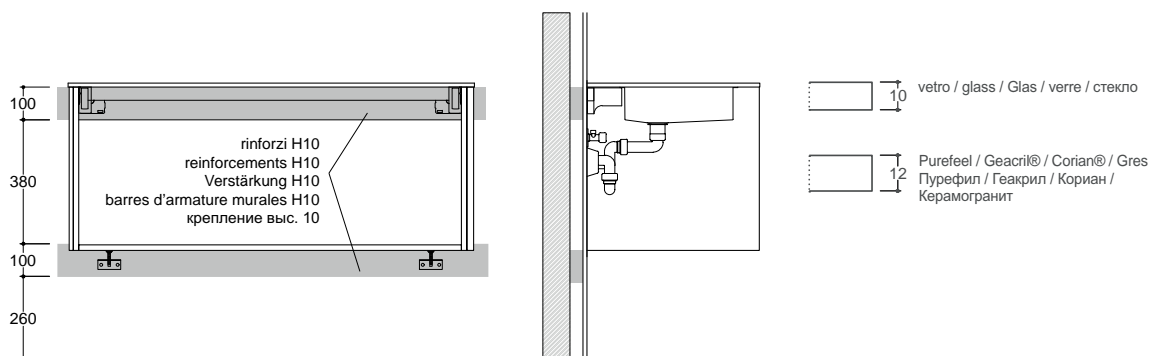

N.B. rappresentazione indicativa con sifone 0ACTSFS00000000 / Indicative representation with 0ACTSFS00000000 siphon / Indikative Darstellung mit 0ACTSFS00000000-Siphon / Représentation indicative avec siphon 0ACTSFS00000000 / Условное обозначение с сифоном 0ACTSFS00000000

Tutte le misure sono espresse in mm / All measurements are expressed in mm / Alle Maße sind in mm angegeben / Toutes les mesures sont exprimées en mm / Все расстояния указаны в миллиметрах

# Informazioni tecniche

Technical sheet / Datenblatt / Fiches techniques / Техническая информация

## Mobili portalavabo sospesi H 30 con lavabo integrato 123 cm doppia vasca

Wall mounted vanity H30 with integrated basin 123 cm double basins / Waschtischunterschranke H30 mit integriertem Waschbecken 123 cm Doppelbecken / Meuble sous-vasque suspendu H 30 avec vasque intégrée 123 cm double vasque / Тумбы навесные высотой 30 см, длиной 123 см со столешницей с двумя интегрированными раковинами

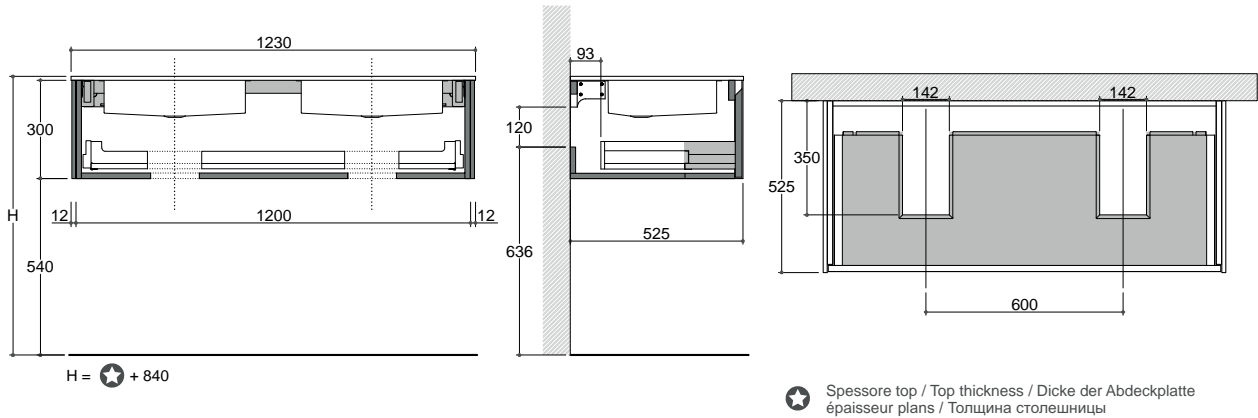

## Allacciamenti idraulici e elettrici

Hydraulic fittings and electrical connection / Hydraulische und elektrische Anschlüsse / Raccordements hydrauliques et connexions électriques  
Гидравлические и электрические подключения

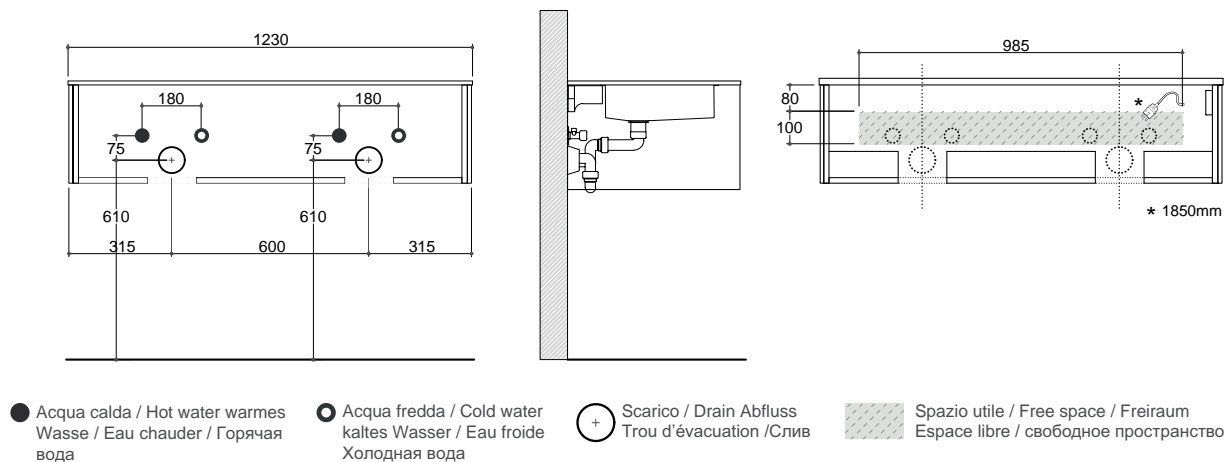

## Rinforzi a muro

Wall reinforcements / Wandverstärkungen / Barres d'armature murales / Крепления к стене

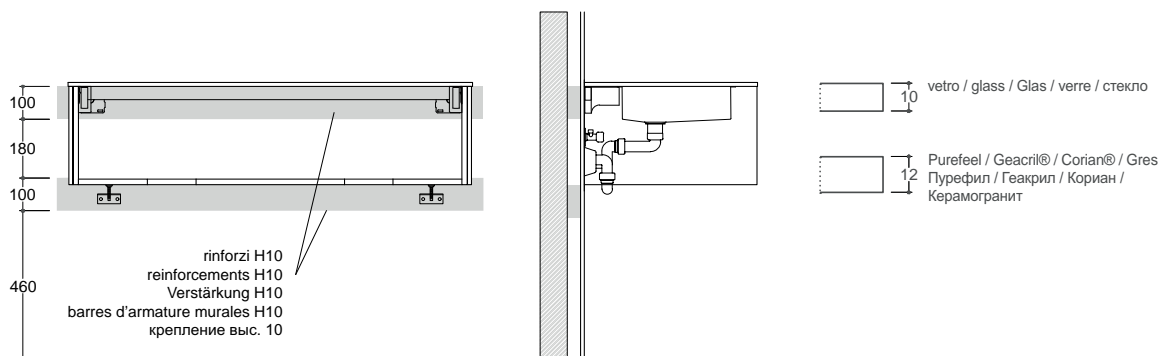

N.B. rappresentazione indicativa con sifone 0ACTSFS00000000 / Indicative representation with 0ACTSFS00000000 siphon / Indikative Darstellung mit 0ACTSFS00000000-Siphon / Représentation indicative avec siphon 0ACTSFS00000000 / Условное обозначение с сифоном 0ACTSFS00000000

Tutte le misure sono espresse in mm / All measurements are expressed in mm / Alle Maße sind in mm angegeben / Toutes les mesures sont exprimées en mm / Все расстояния указаны в миллиметрах

# Informazioni tecniche

Technical sheet / Datenblatt / Fiches techniques / Техническая информация

## Allacciamenti idraulici e elettrici per mobili portalavabo 2 o più moduli

Hydraulic fittings and electrical connection for 2 or more vanity unit / Hydraulische und elektrische Anschlüsse für Waschtischunterschranke (2 oder mehr modulen) / Raccords hydrauliques et connexions électriques / Гидравлические и электрические подключения для 2-х или более тумб для раковины

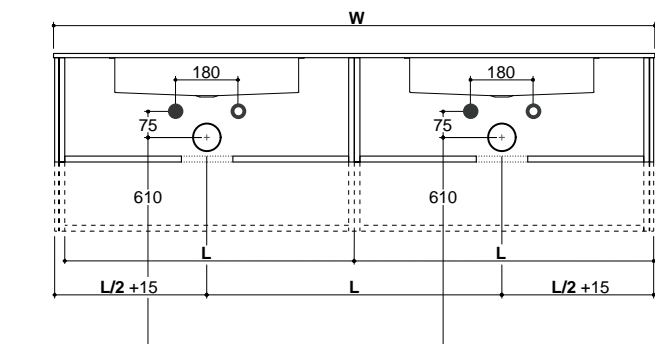

L
600
700
800
900
1050
1200

$$W = n^{\circ} \text{ basi } \times (L + 15)$$

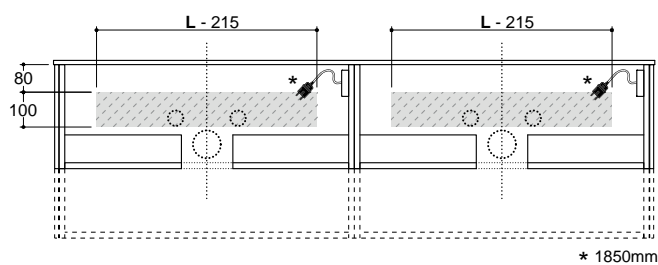

\* 1850mm

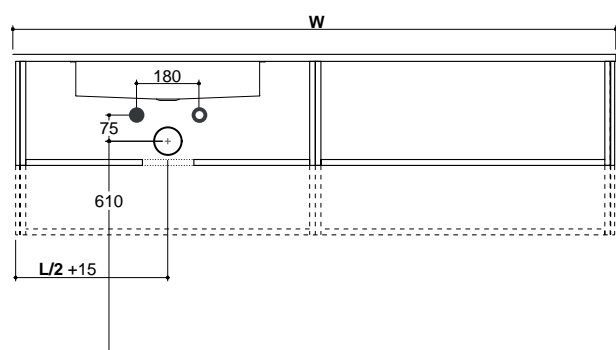

L
600
700
800
900
1050
1200

$$W = n^{\circ} \text{ basi } \times (L + 15)$$

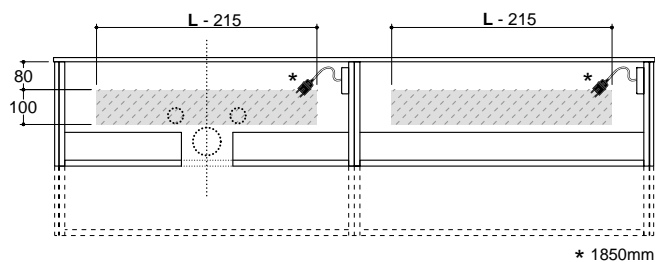

\* 1850mm

● Acqua calda / Hot water warmes Wasse / Eau chauder / Горячая вода

○ Acqua fredda / Cold water kaltes Wasser / Eau froide Холодная вода

⊕ Scarico / Drain Abfluss Trou d'évacuation / Слив

▨ Spazio utile / Free space / Freiraum Espace libre / свободное пространство

Tutte le misure sono espresse in mm / All measurements are expressed in mm / Alle Maße sind in mm angegeben / Toutes les mesures sont exprimées en mm / Все расстояния указаны в миллиметрах

# Informazioni tecniche

Technical sheet / Datenblatt / Fiches techniques / Техническая информация

## Allacciamenti idraulici e elettrici per mobili portalavabo 2 o più moduli

Hydraulic fittings and electrical connection for 2 or more vanity unit / Hydraulische und elektrische Anschlüsse für Waschtischunterschänke (2 oder mehr modulen) / Raccords hydrauliques et connexions électriques / Гидравлические и электрические подключения для 2-х или более тумб для раковины

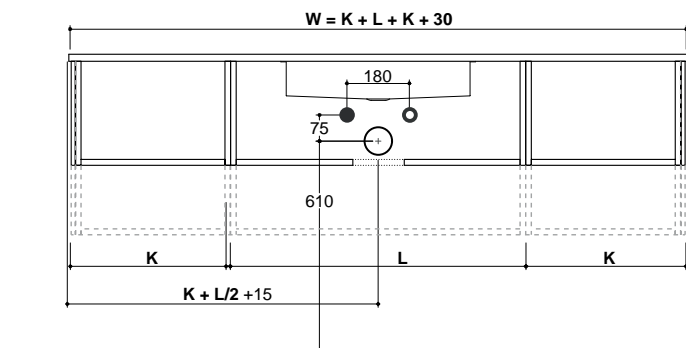

L
600
700
800
900
1050
1200

K
350
450
600
700
800
900
1050
1200

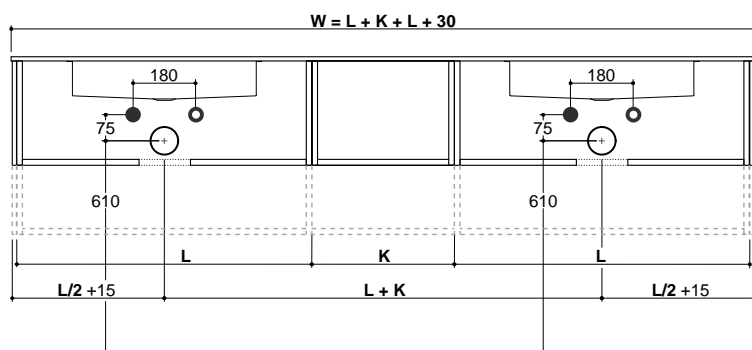
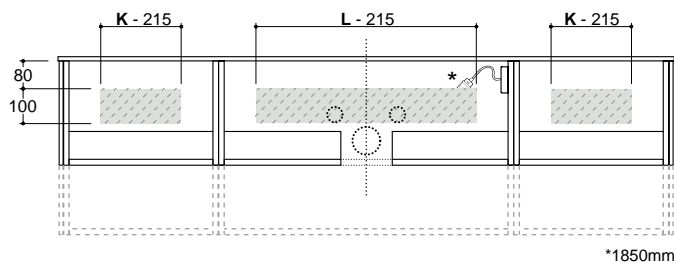

L
600
700
800
900
1050
1200

K
350
450
600
700
800
900
1050
1200

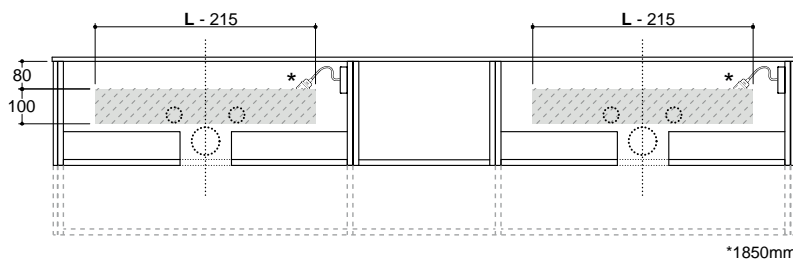

● Acqua calda / Hot water warmes Wasse / Eau chaude / Горячая вода

○ Acqua fredda / Cold water kaltes Wasser / Eau froide Холодная вода

⊕ Scarico / Drain Abfluss Trou d'évacuation / Слив

▨ Spazio utile / Free space / Freiraum Espace libre / свободное пространство

Tutte le misure sono espresse in mm / All measurements are expressed in mm / Alle Maße sind in mm angegeben / Toutes les mesures sont exprimées en mm / Все расстояния указаны в миллиметрах

# Informazioni tecniche

Technical sheet / Datenblatt / Fiches techniques / Техническая информация

## Allacciamenti idraulici e elettrici per mobili portalavabo 2 o più moduli

Hydraulic fittings and electrical connection for 2 or more vanity unit / Hydraulische und elektrische Anschlüsse für Waschtischunterschrank (2 oder mehr modulen) / Raccords hydrauliques et connexions électriques / Гидравлические и электрические подключения для 2-х или более тумб для раковины

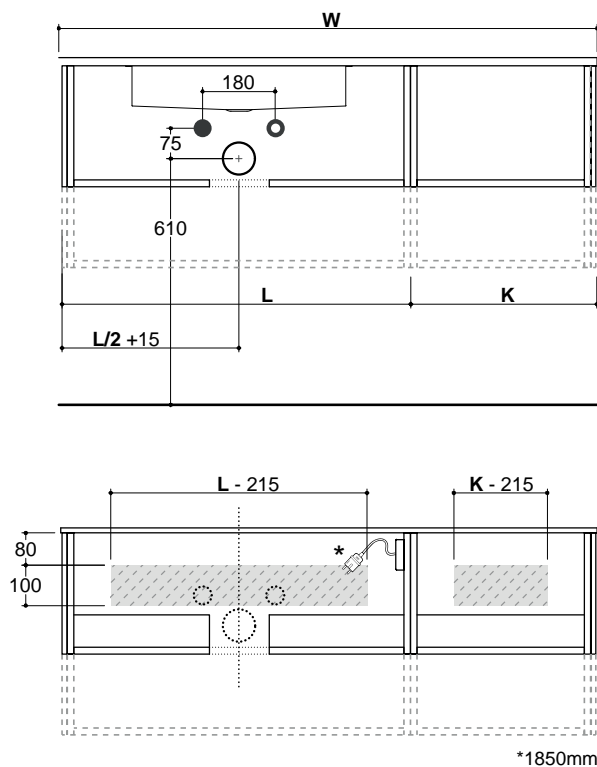

L
600
700
800
900
1050
1200

K
350
450
600
700
800
900
1050
1200

$$W = L + K + 30$$

● Acqua calda / Hot water warmes Wasser / Eau chaude / Горячая вода

○ Acqua fredda / Cold water kaltes Wasser / Eau froide / Холодная вода

⊕ Scarico / Drain Abfluss / Trou d'évacuation / Слив

▨ Spazio utile / Free space / Freiraum / Espace libre / свободное пространство

Tutte le misure sono espresse in mm / All measurements are expressed in mm / Alle Maße sind in mm angegeben / Toutes les mesures sont exprimées en mm / Все расстояния указаны в миллиметрах



# Informazioni tecniche

Technical sheet / Datenblatt / Fiches techniques / Техническая информация

## Colonna 2 ante P 35 cm (dx o sx)

Suspended tall unit with 2 doors (Right or left) depth 35 cm / Hängender Hochschrank mit 2 Türen (links oder rechts) Tiefe 35 cm / Colonne suspendue avec 2 portes (droite ou gauche) profondeur 35 cm / Колонна глубиной 35 см с 2-мя дверцами (правыми или левыми)

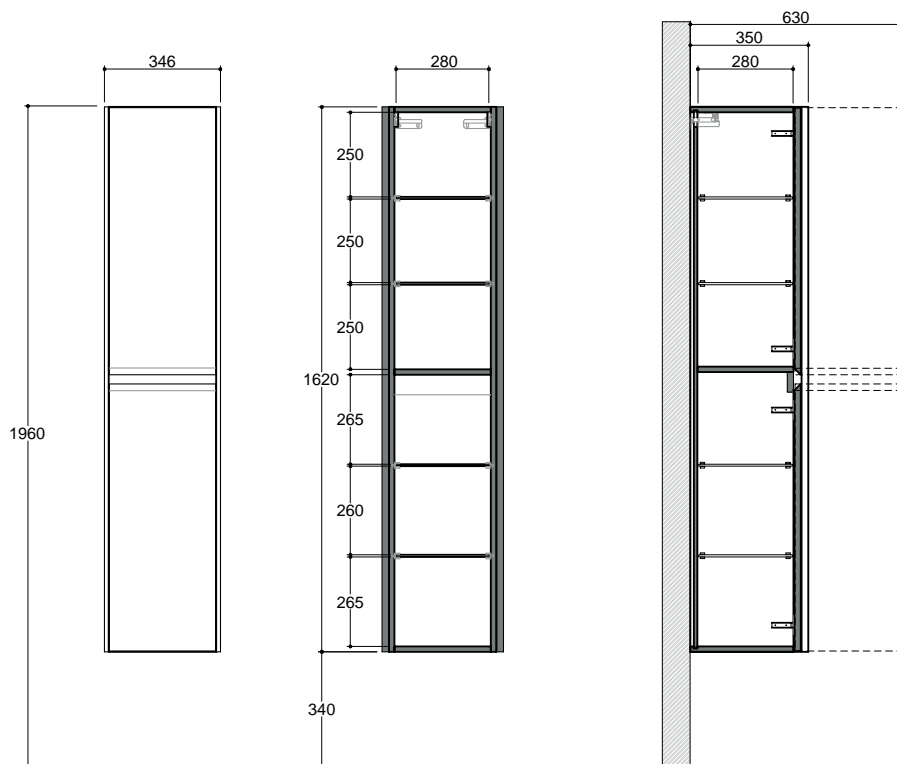

## Rinforzi a muro

Wall reinforcements / Wandverstärkungen / barres d'armature murales / Крепления к стене

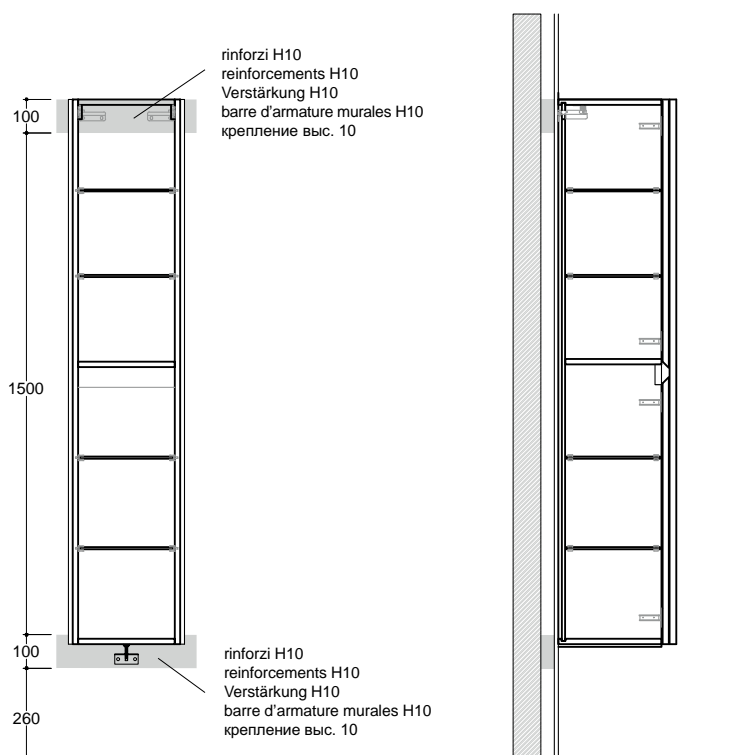

Tutte le misure sono espresse in mm / All measurements are expressed in mm / Alle Maße sind in mm angegeben / Toutes les mesures sont exprimées en mm / Все расстояния указаны в миллиметрах

# Informazioni tecniche

Technical sheet / Datenblatt / Fiches techniques / Техническая информация

## Pensile 1 anta (dx o sx)

Wall cabinet with 1 doors (right or left) / Hängeschrank mit 1 TÜR (links oder rechts) / Élement haut avec 1 porte (gauche ou droite) / Модуль навесной с 1 дверцей (правой или левой)

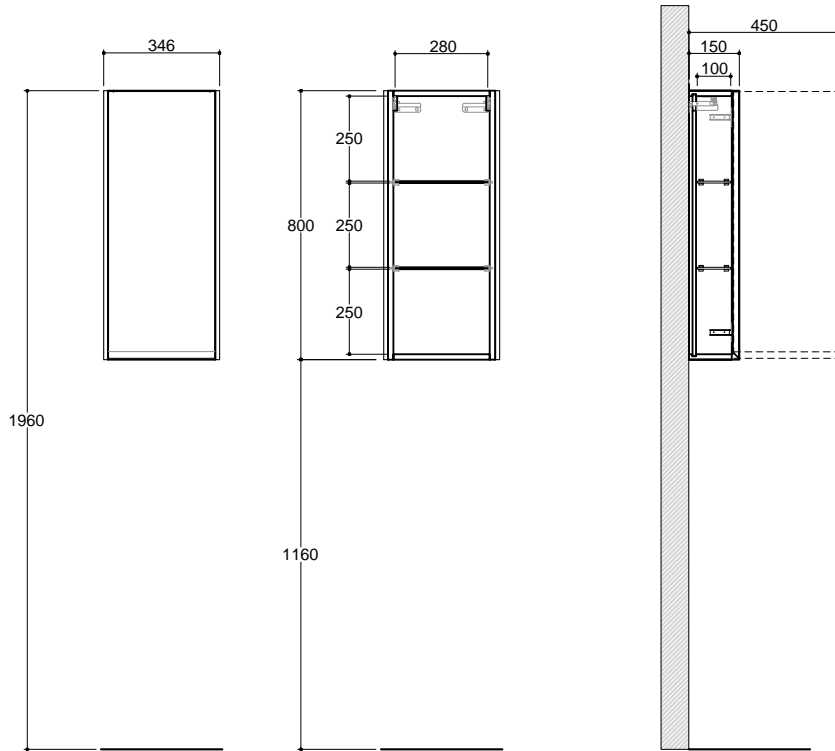

## Rinforzi a muro

Wall reinforcements / Wandverstärkungen / barres d'armature murales / Крепления к стене

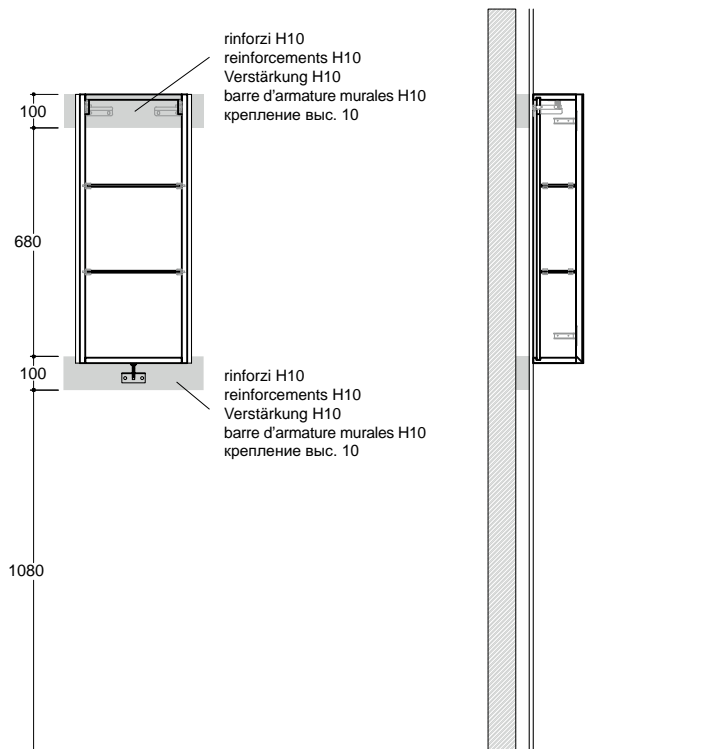

Tutte le misure sono espresse in mm / All measurements are expressed in mm / Alle Maße sind in mm angegeben / Toutes les mesures sont exprimées en mm / Все расстояния указаны в миллиметрах

# Informazioni tecniche

Technical sheet / Datenblatt / Fiches techniques / Техническая информация

## Pensile 2 ante

Wall cabinet with 2 doors / Hängeschrank mit 2 türen / Élement haut avec 2 portes / Модуль навесной с 2 дверцами

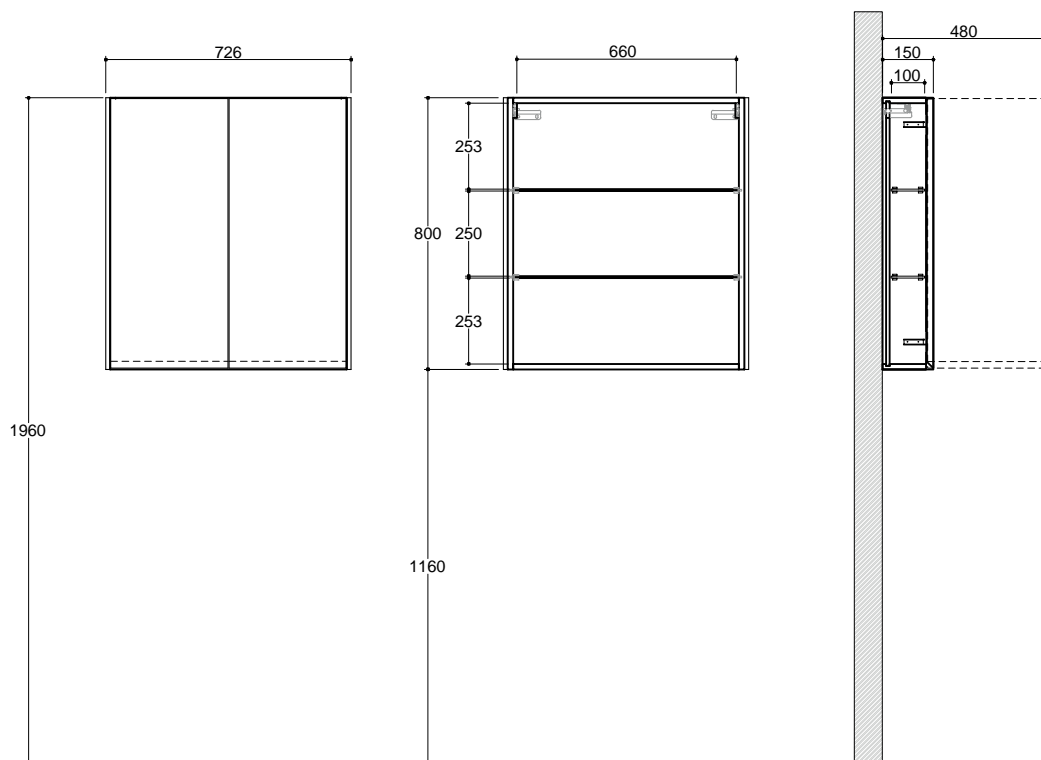

## Rinforzi a muro

Wall reinforcements / Wandverstärkungen / barres d'armature murales / Крепления к стене

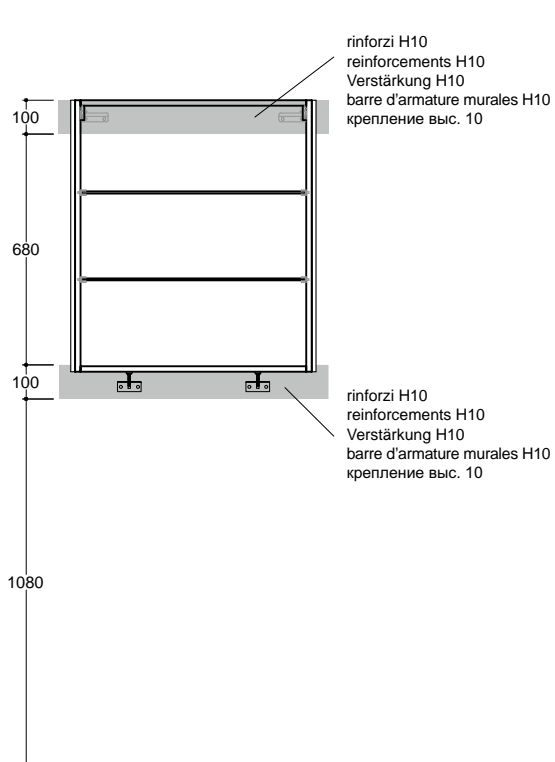

Tutte le misure sono espresse in mm / All measurements are expressed in mm / Alle Maße sind in mm angegeben / Toutes les mesures sont exprimées en mm / Все расстояния указаны в миллиметрах



# INFORMAZIONI TECNICHE

Technical sheet / Technische Informationen  
Informations techniques / Техническая информация

# PROFILO

OASIS

# Informazioni tecniche

Technical sheet / Datenblatt / Fiches techniques / Техническая информация

## Mobile freestanding H 86

Free standing vanity unit H 86 / Freistehender Waschbecken H 86 / Meuble «freestanding» H 86cm / Тумбы свободностоящие выс. 86 см

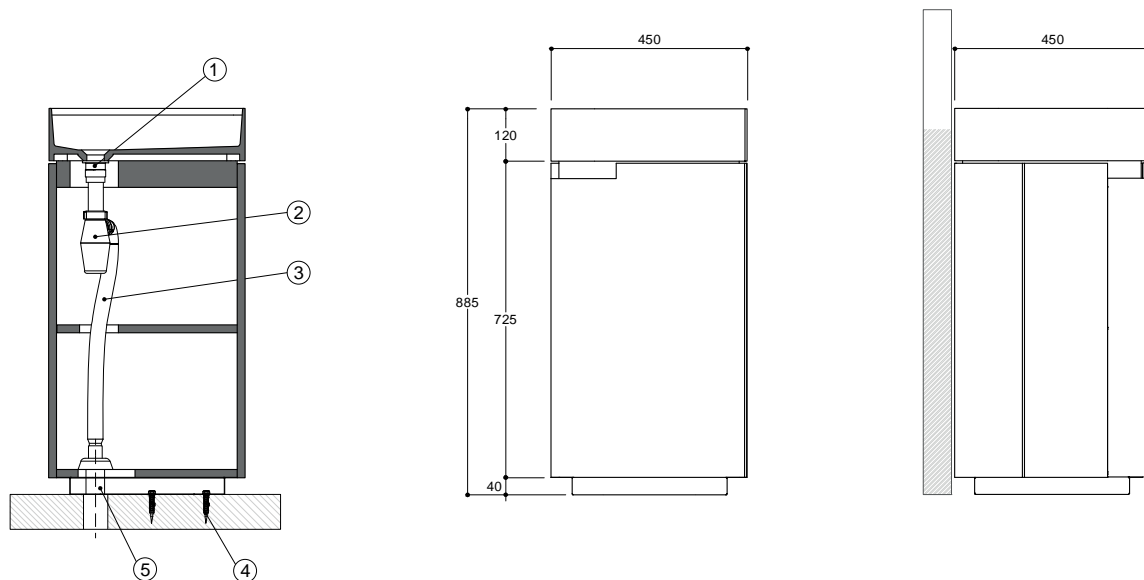

- ① 1.1/4 - Ø 32 mm  
allaccio sifone / output pipe / Siphonanschluss / tuyau de sortie / сифонное соединение
- ② kit sifone / siphone kit / Siphon-Kit / kit de siphon / сифон с креплениями
- ③ tubo flessibile / flexible hose / Schlauch / tuyau / гибкий шланг
- ④ kit fissaggio a terra / Floor fixing kit / Bodenbefestigungsset  
kit de fixation au sol / Набор креплений к полу
- ⑤ Ø 32 X 230 mm  
tubo / pipe / Tube / tube / трубка

## Allacciamenti idraulici e elettrici

Hydraulic fittings and electrical connection / Hydraulische und elektrische Anschlüsse / Raccordements hydrauliques et connexions électriques  
Гидравлические и электрические подключения

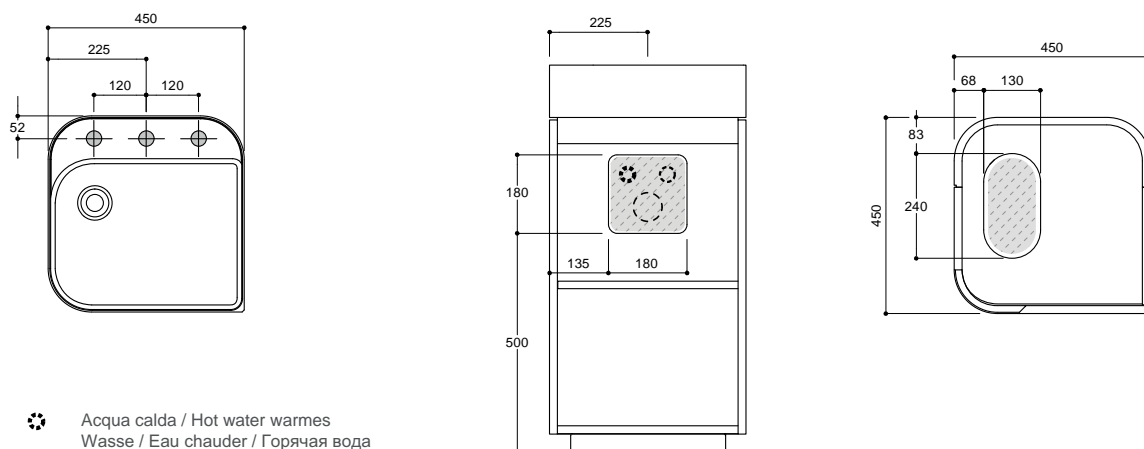

☀ Acqua calda / Hot water warmes  
Wasse / Eau chaude / Горячая вода

❄ Acqua fredda / Cold water / kaltes  
Wasser / Eau froide / Холодная вода

⊙ Scarico / Drain Abfluss  
Trou d'évacuation / Слив

▨ Spazio utile / Free space / Freiraum  
Espace libre / свободное пространство

**Versione con allacci a muro**  
Version with wall connections  
Variante mit Wand-Wasseranschlüsse  
Version avec raccordements muraux  
Модели с подключением в стену

**Versione con allacci a terra**  
Version with floor connections  
Variante mit Wasseranschlüsse am Boden  
Version avec raccordements au sol  
Модели с подключением в пол

Tutte le misure sono espresse in mm / All measurements are expressed in mm / Alle Maße sind in mm angegeben / Toutes les mesures sont exprimées en mm / Все расстояния указаны в миллиметрах

# Informazioni tecniche

Technical sheet / Datenblatt / Fiches techniques / Техническая информация

## Mobili portalavabo sospesi H 27 P 38 con lavabo integrato

H 27 W 38 Wall hung vanity unit with integrated washbasin / Hängende Waschtischunterschranke H 27 P 38 mit Waschtisch / Meubles sous vasque suspendus H 27 P 38 cm avec vasque intégrée / Тумбы для раковины подвесные высотой 27 см гл. 38 см

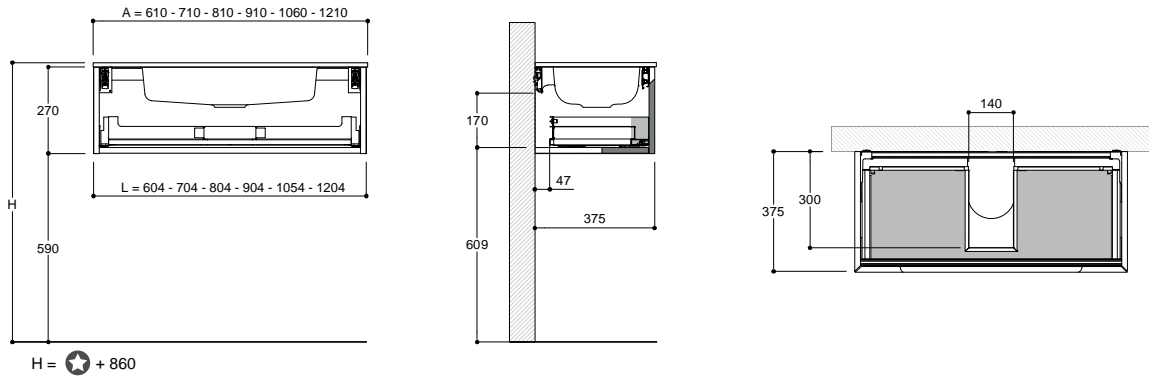

$\star$  spessore top / Thickness of top  
Dicke der Abdeckplatte/  
épaisseur plans / Толщина столешницы

## Allacciamenti idraulici e elettrici

Hydraulic fittings and electrical connection / Hydraulische und elektrische Anschlüsse / Raccordements hydrauliques et connexions électriques  
Гидравлические и электрические подключения

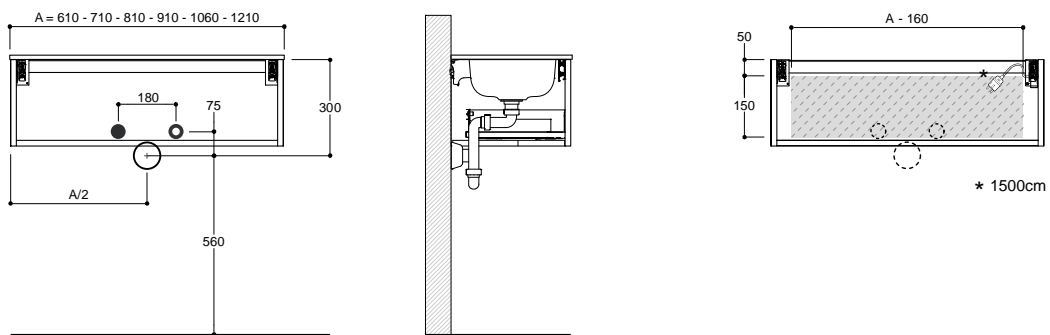

$\bullet$  Acqua calda / Hot water warmes Wasse / Eau chauder / Горячая вода  
 $\circ$  Acqua fredda / Cold water kaltes Wasser / Eau froide Холодная вода  
 $\oplus$  Scarico / Drain Abfluss Trou d'évacuation / Слив  
 Spazio utile / Free space / Freiraum Espace libre / свободное пространство

## Rinforzi a muro

Wall reinforcements / Wandverstärkungen / Barres d'armature murales / Крепления к стене

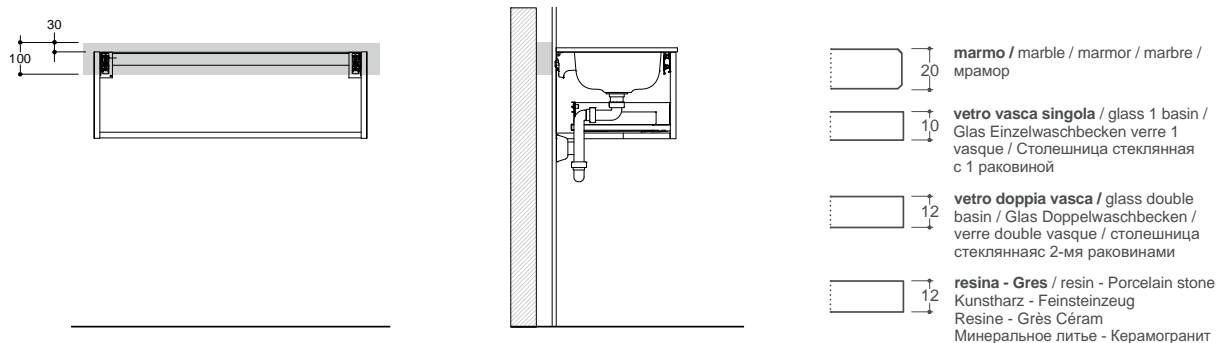

Tutte le misure sono espresse in mm / All measurements are expressed in mm / Alle Maße sind in mm angegeben / Toutes les mesures sont exprimées en mm / Все расстояния указаны в миллиметрах

# Informazioni tecniche

Technical sheet / Datenblatt / Fiches techniques / Техническая информация

## Mobili portalavabo sospesi H 27 P 46 con lavabo integrato

H 27 W 46 Wall hung vanity unit with integrated washbasin / Hängende Waschtischunterschranke H 27 P 46 mit Waschtisch / Meubles sous vasque suspendus H 27 P 46 cm avec vasque intégrée / Тумбы для интегрированной раковины подвесные высотой 27 см гл. 46 см

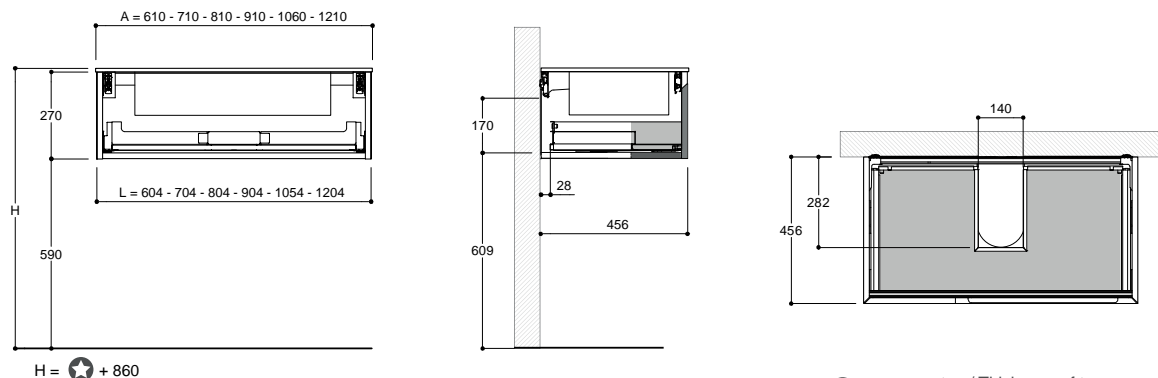

★ spessore top / Thickness of top  
Dicke der Abdeckplatte/  
épaisseur plans / Толщина столешницы

## Allacciamenti idraulici e elettrici

Hydraulic fittings and electrical connection / Hydraulische und elektrische Anschlüsse / Raccordements hydrauliques et connexions électriques / Гидравлические и электрические подключения

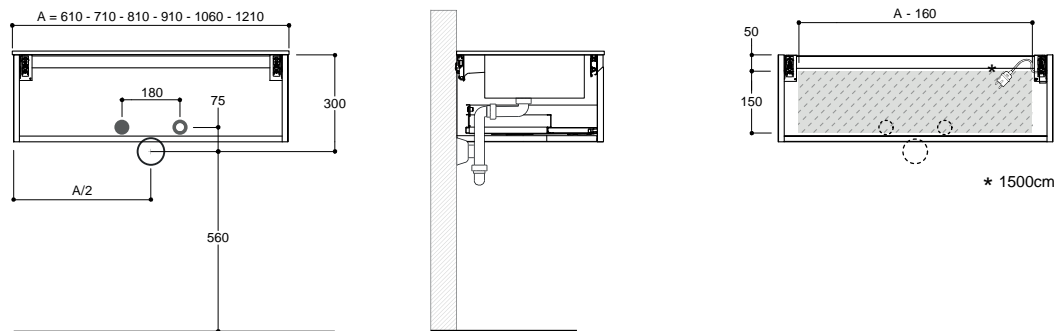

● Acqua calda / Hot water warmes Wasser / Eau chaude / Горячая вода

○ Acqua fredda / Cold water kaltes Wasser / Eau froide / Холодная вода

⊕ Scarico / Drain Abfluss / Trou d'évacuation / Слив

▨ Spazio utile / Free space / Freiraum / Espace libre / свободное пространство

## Rinforzi a muro

Wall reinforcements / Wandverstärkungen / Barres d'armature murales / Крепления к стене

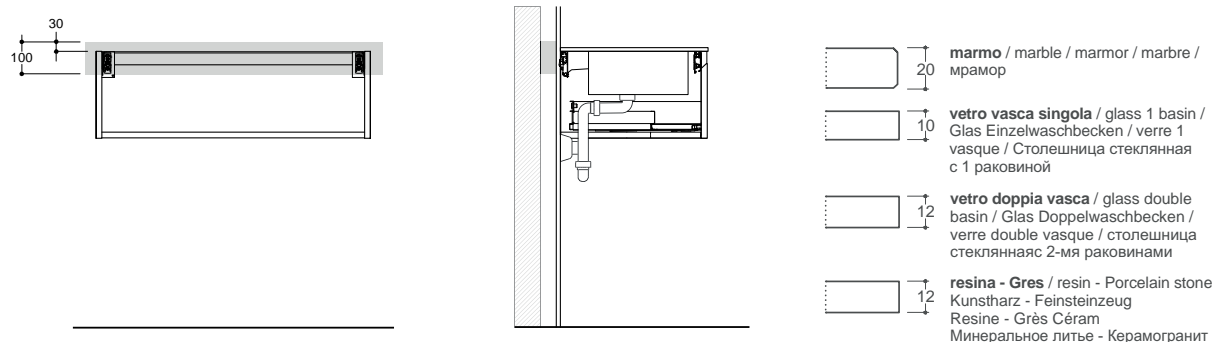

N.B. rappresentazione indicativa con sifone 0ACTSFS00000000 / Indicative representation with 0ACTSFS00000000 siphon / Indikative Darstellung mit 0ACTSFS00000000-Siphon / Représentation indicative avec siphon 0ACTSFS00000000 / Условное обозначение с сифоном 0ACTSFS00000000

Tutte le misure sono espresse in mm / All measurements are expressed in mm / Alle Maße sind in mm angegeben / Toutes les mesures sont exprimées en mm / Все расстояния указаны в миллиметрах



# Informazioni tecniche

Technical sheet / Datenblatt / Fiches techniques / Техническая информация

## Mobili portalavabo sospesi H 27 P 51 con lavabo integrato

H 27 W 51 Wall hung vanity unit with integrated washbasin / Hängende Waschtischunterschranke H 27 P 51 mit Waschtisch / Meubles sous vasque suspendus H 27 P 51 cm avec vasque intégrée / Тумбы для раковины подвесные высотой 27 см гл. 51 см

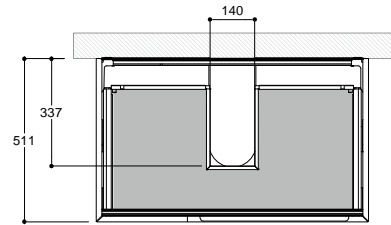
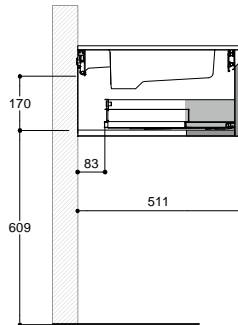
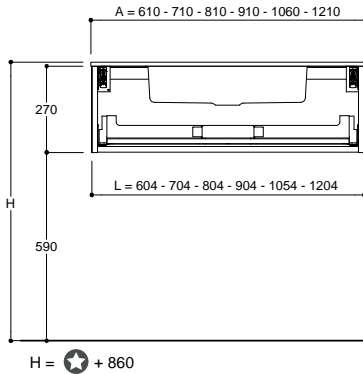

★ spessore top / Thickness of top  
Dicke der Abdeckplatte/  
épaisseur plans / Толщина столешницы

## Allacciamenti idraulici e elettrici

Hydraulic fittings and electrical connection / Hydraulische und elektrische Anschlüsse / Raccordements hydrauliques et connexions électriques / Гидравлические и электрические подключения

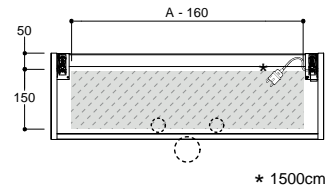
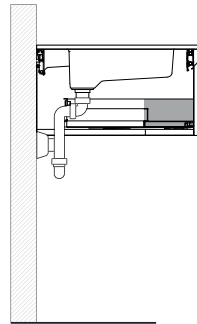
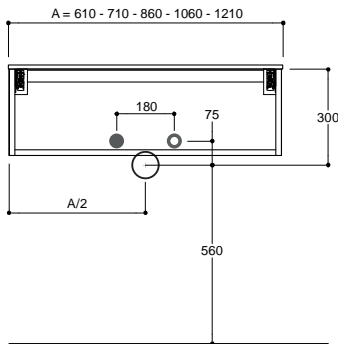

● Acqua calda / Hot water warmes Wasse / Eau chauder / Горячая вода

○ Acqua fredda / Cold water kaltes Wasser / Eau froide Холодная вода

⊕ Scarico / Drain Abfluss Trou d'évacuation / Слив

▨ Spazio utile / Free space / Freiraum Espace libre / свободное пространство

## Rinforzi a muro

Wall reinforcements / Wandverstärkungen / Barres d'armature murales / Крепления к стене

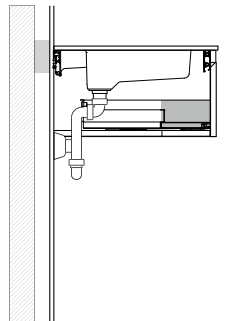
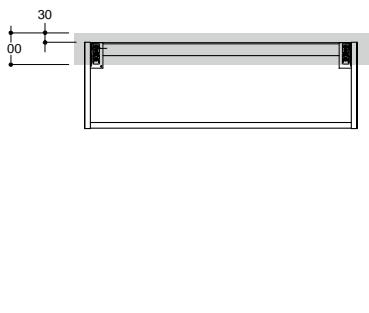

▭ 20 marmo / marble / marmor / marbre / мрамор

▭ 10 vetro vasca singola / glass 1 basin / Glas Einzelwaschbecken verre 1 vasque / Столешница стеклянная с 1 раковиной

▭ 12 vetro doppia vasca / glass double basin / Glas Doppelwaschbecken / verre double vasque / столешница стеклянная 2-мя раковинами

▭ 12 resina - Gres / resin - Porcelain stone Kunstharz - Feinsteinzeug Resine - Grès Céram Минеральное литье - Керамогранит

N.B. rappresentazione indicativa con sifone 0ACTSFS00000000 / Indicative representation with 0ACTSFS00000000 siphon / Indikative Darstellung mit 0ACTSFS00000000-Siphon / Représentation indicative avec siphon 0ACTSFS00000000 / Условное обозначение с сифоном 0ACTSFS00000000

Tutte le misure sono espresse in mm / All measurements are expressed in mm / Alle Maße sind in mm angegeben / Toutes les mesures sont exprimées en mm / Все расстояния указаны в миллиметрах

# Informazioni tecniche

Technical sheet / Datenblatt / Fiches techniques / Техническая информация

## Mobili portalavabo sospesi H 27 con lavabo integrato H 12

H 27 Wall hung vanity unit with H 12 integrated washbasin / Hängende Waschtischunterschranke H 27 mit Waschtisch H 12 / Meubles sous vasque suspendus H 27cm avec vasque intégrée H 12 cm / Тумбы для раковины подвесные высотой 27 см с интегрированной раковиной высотой 12 см

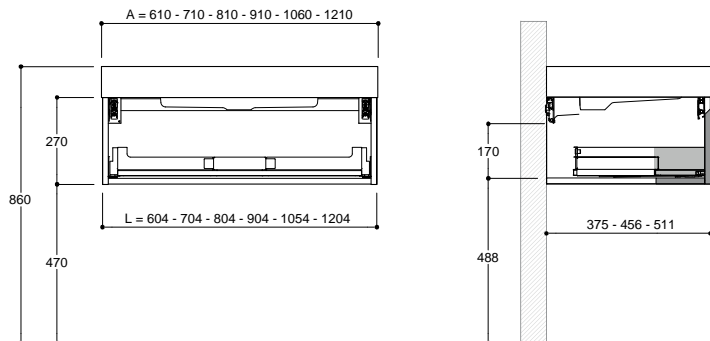

## Allacciamenti idraulici e elettrici

Hydraulic fittings and electrical connection / Hydraulische und elektrische Anschlüsse / Raccordements hydrauliques et connexions électriques / Гидравлические и электрические подключения

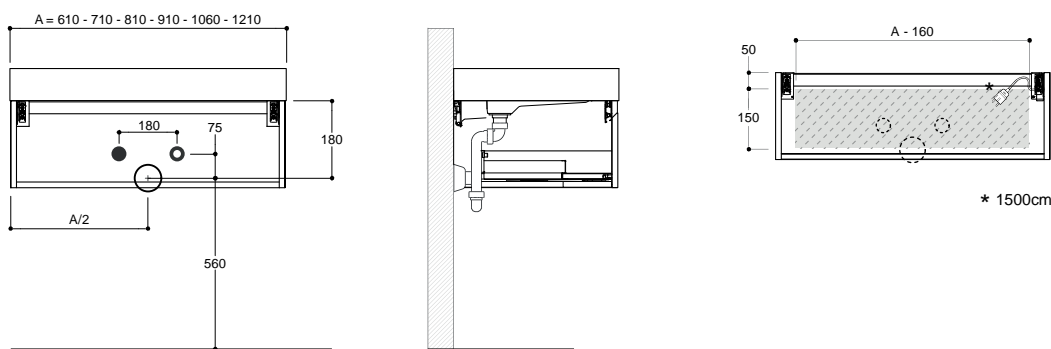

- Acqua calda / Hot water warmes Wasser / Eau chaude / Горячая вода
- Acqua fredda / Cold water kaltes Wasser / Eau froide / Холодная вода
- ⊕ Scarico / Drain Abfluss / Trou d'évacuation / Слив
- ▨ Spazio utile / Free space / Freiraum / Espace libre / свободное пространство

## Rinforzi a muro

Wall reinforcements / Wandverstärkungen / Barres d'armature murales / Крепления к стене

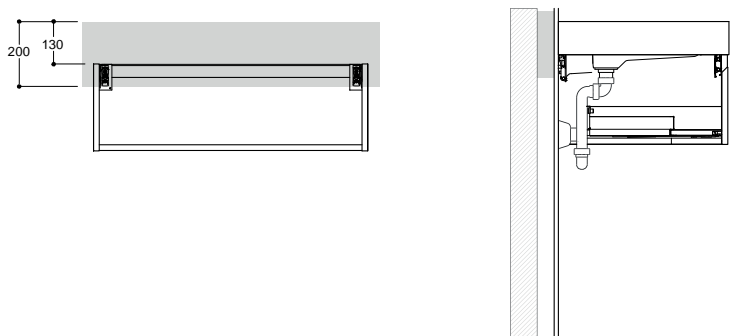

**N.B.** rappresentazione indicativa con sifone 0ACTSFS00000000 / Indicative representation with 0ACTSFS00000000 siphon / Indikative Darstellung mit 0ACTSFS00000000-Siphon / Représentation indicative avec siphon 0ACTSFS00000000 / Условное обозначение с сифоном 0ACTSFS00000000

**Tutte le misure sono espresse in mm** / All measurements are expressed in mm / Alle Maße sind in mm angegeben / Toutes les mesures sont exprimées en mm / Все расстояния указаны в миллиметрах

# Informazioni tecniche

Technical sheet / Datenblatt / Fiches techniques / Техническая информация

## Mobili portalavabo sospesi H 54 P 38 con lavabo integrato

H 54 W 38 Wall hung vanity unit with integrated washbasin / Hängende Waschtischunterschranke H 54 P 38 mit Waschtisch / Meubles sous vasque suspendus H 54 P 38 cm avec vasque intégrée / Тумбы для раковины подвесные высотой 54 см гл. 38 см

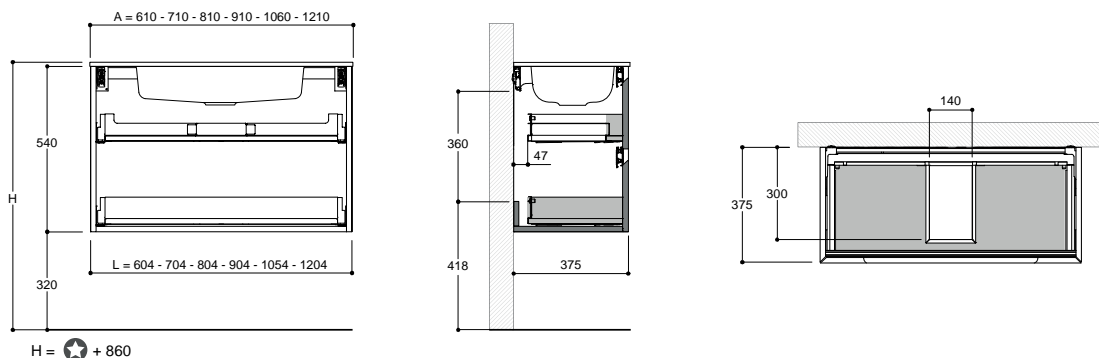

H = + 860

spessore top / Thickness of top  
Dicke der Abdeckplatte/  
épaisseur plans / Толщина столешницы

## Allacciamenti idraulici e elettrici

Hydraulic fittings and electrical connection / Hydraulische und elektrische Anschlüsse / Raccordements hydrauliques et connexions électriques  
Гидравлические и электрические подключения

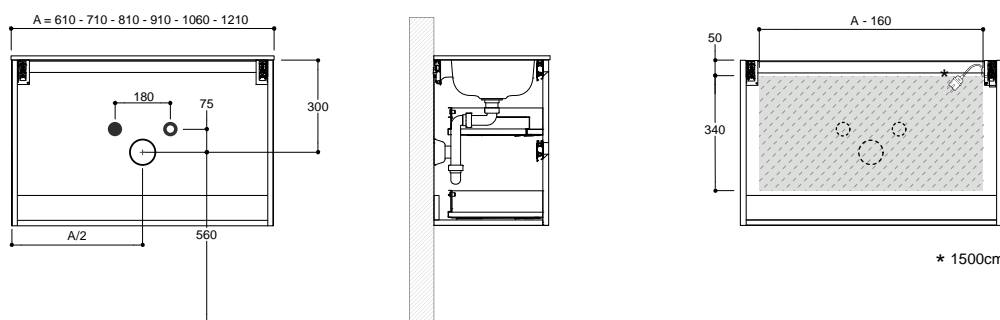

Acqua calda / Hot water warmes Wasse / Eau chauder / Горячая вода  
 Acqua fredda / Cold water kaltes Wasser / Eau froide Холодная вода  
 Scarico / Drain Abfluss Trou d'évacuation / Слив  
 Spazio utile / Free space / Freiraum Espace libre / свободное пространство

## Rinforzi a muro

Wall reinforcements / Wandverstärkungen / Barres d'armature murales / Крепления к стене

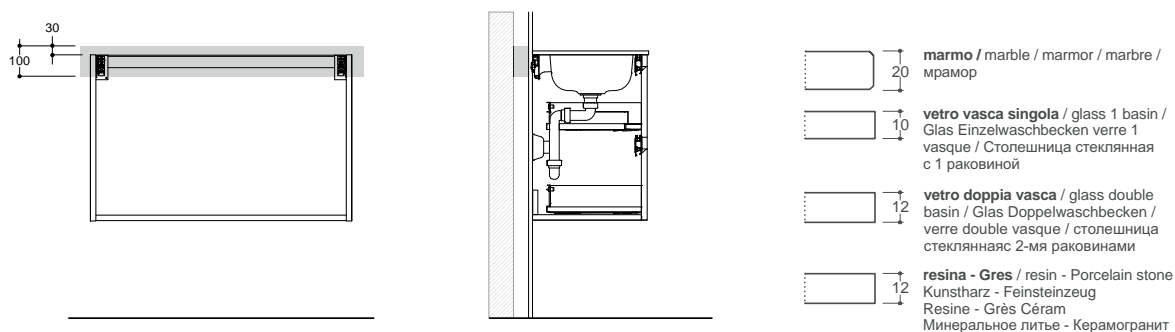

**N.B.** rappresentazione indicativa con sifone 0ACTSFS00000000 / Indicative representation with 0ACTSFS00000000 siphon / Indikative Darstellung mit 0ACTSFS00000000-Siphon / Représentation indicative avec siphon 0ACTSFS00000000 / Условное обозначение с сифоном 0ACTSFS00000000

**Tutte le misure sono espresse in mm** / All measurements are expressed in mm / Alle Maße sind in mm angegeben / Toutes les mesures sont exprimées en mm / Все расстояния указаны в миллиметрах

# Informazioni tecniche

Technical sheet / Datenblatt / Fiches techniques / Техническая информация

## Mobili portalavabo sospesi H 54 P 46 con lavabo integrato

H 54 W 46 Wall hung vanity unit with integrated washbasin / Hängende Waschtischunterschranke H 54 P 46 mit Waschtisch / Meubles sous vasque suspendus H 54 P 46 cm avec vasque intégrée / Тумбы для раковины подвесные высотой 54 см гл. 46 см

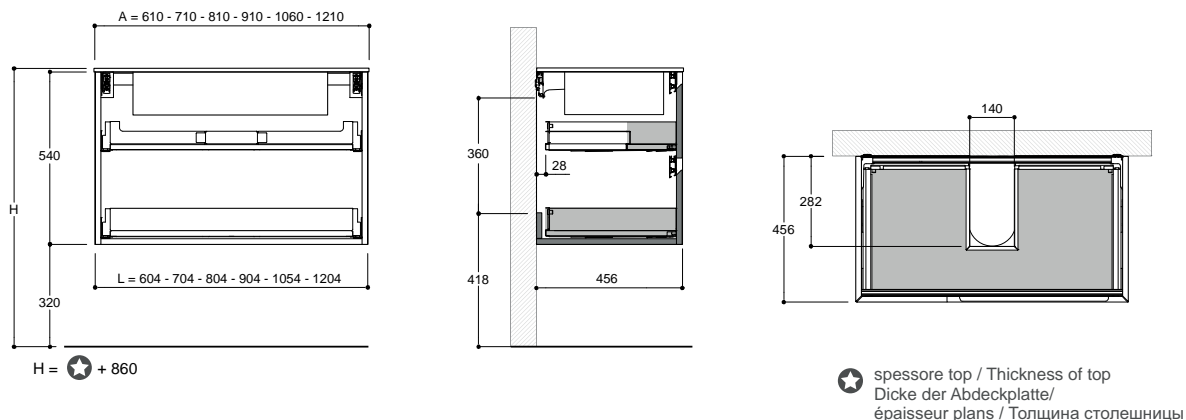

## Allacciamenti idraulici e elettrici

Hydraulic fittings and electrical connection / Hydraulische und elektrische Anschlüsse / Raccordements hydrauliques et connexions électriques / Гидравлические и электрические подключения

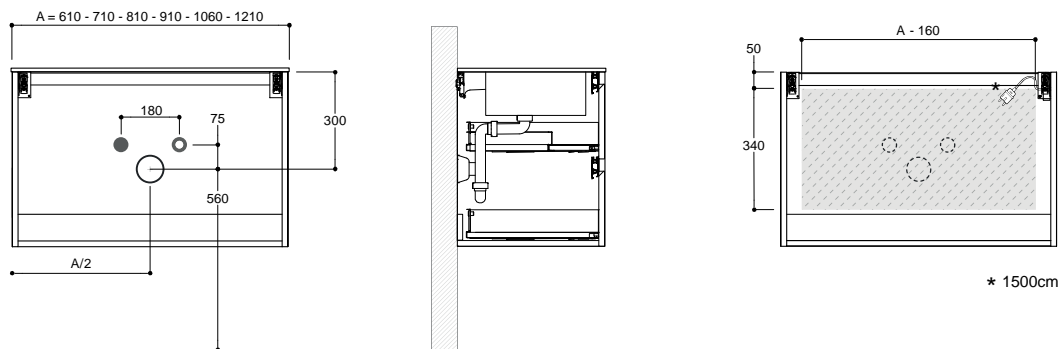

## Rinforzi a muro

Wall reinforcements / Wandverstärkungen / Barres d'armature murales / Крепления к стене

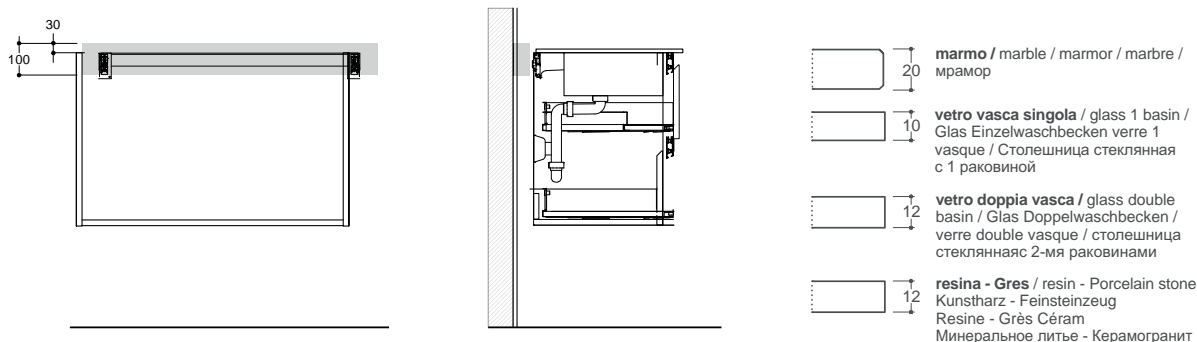

Tutte le misure sono espresse in mm / All measurements are expressed in mm / Alle Maße sind in mm angegeben / Toutes les mesures sont exprimées en mm / Все расстояния указаны в миллиметрах

# Informazioni tecniche

Technical sheet / Datenblatt / Fiches techniques / Техническая информация

## Mobili portalavabo sospesi H 54 P 51 con lavabo integrato

H 54 W 51 Wall hung vanity unit with integrated washbasin / Hängende Waschtischunterschranke H 54 P 51 mit Waschtisch / Meubles sous vasque suspendus H 54 P 51 cm avec vasque intégrée / Тумбы для раковины подвесные высотой 54 см гл. 51 см

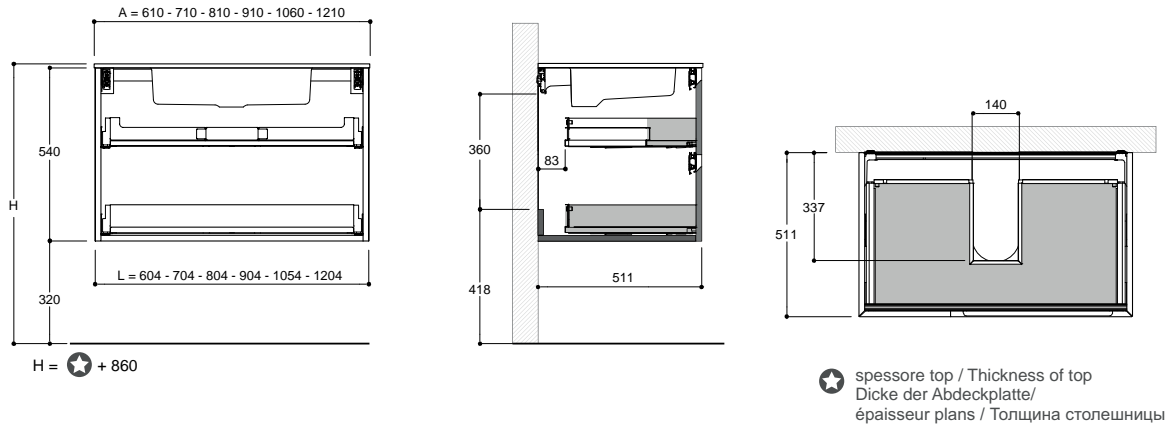

## Allacciamenti idraulici e elettrici

Hydraulic fittings and electrical connection / Hydraulische und elektrische Anschlüsse / Raccordements hydrauliques et connexions électriques / Гидравлические и электрические подключения

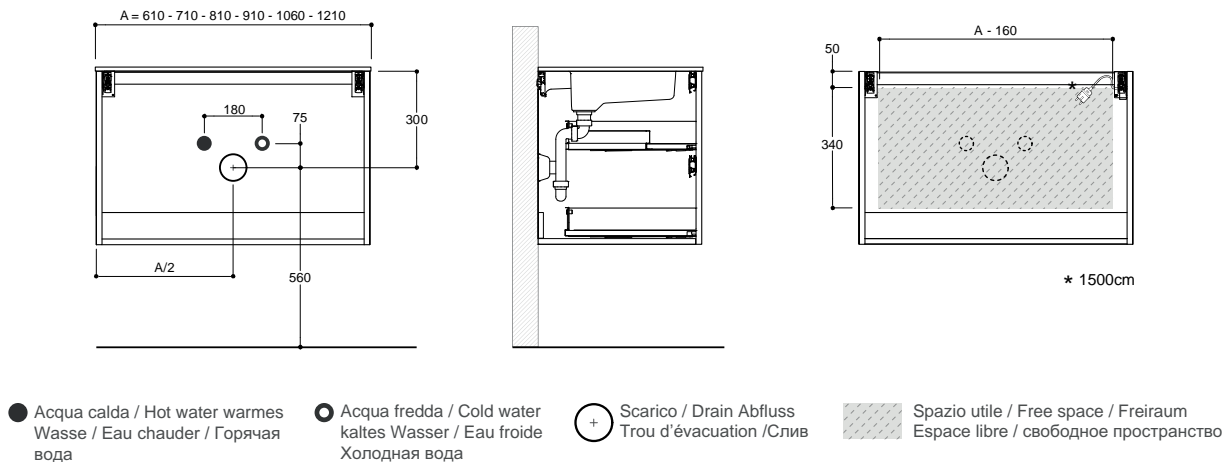

## Rinforzi a muro

Wall reinforcements / Wandverstärkungen / Barres d'armature murales / Крепления к стене

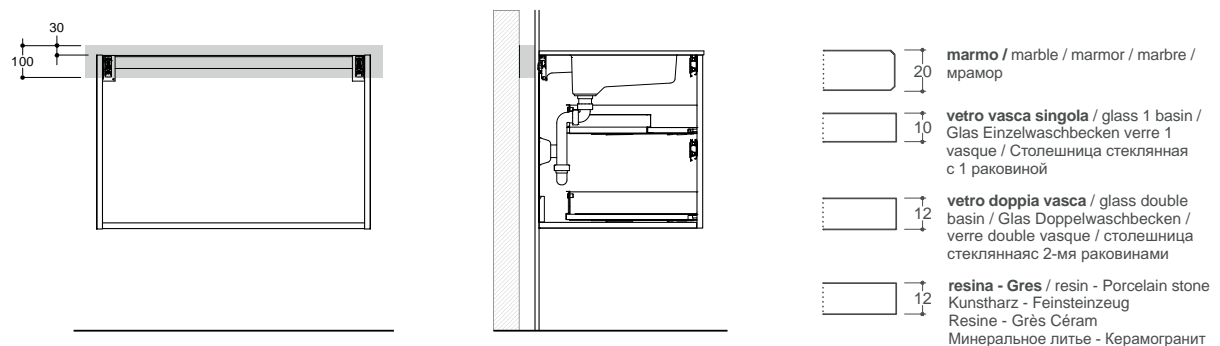

Tutte le misure sono espresse in mm / All measurements are expressed in mm / Alle Maße sind in mm angegeben / Toutes les mesures sont exprimées en mm / Все расстояния указаны в миллиметрах

# Informazioni tecniche

Technical sheet / Datenblatt / Fiches techniques / Техническая информация

## Mobili portalavabo sospesi H 81 P 46 con lavabo integrato

H 81 W 46 Wall hung vanity unit with integrated washbasin / Hängende Waschtischunterschranke H 81 P 46 mit Waschtisch / Meubles sous vasque suspendus H 81 P 46 cm avec vasque intégrée / Тумбы для раковины подвесные высотой 81 см пл. 46 см

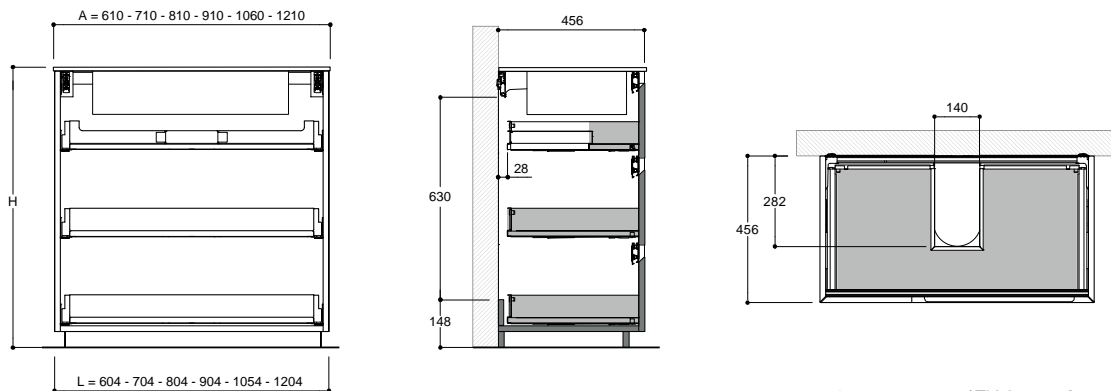

H = + 860

spessore top / Thickness of top  
Dicke der Abdeckplatte/  
épaisseur plans / Толщина столешницы

## Allacciamenti idraulici e elettrici

Hydraulic fittings and electrical connection / Hydraulische und elektrische Anschlüsse / Raccordements hydrauliques et connexions électriques  
Гидравлические и электрические подключения

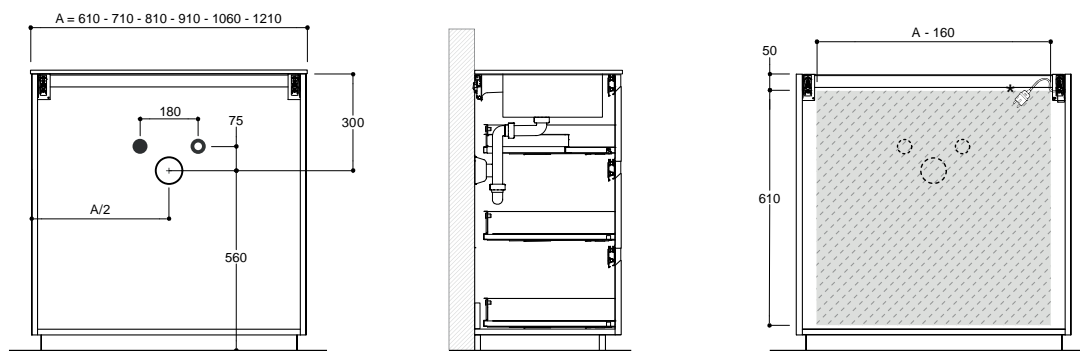

Acqua calda / Hot water warmes  
Wasse / Eau chauder / Горячая  
вода

Acqua fredda / Cold water  
kaltes Wasser / Eau froide  
Холодная вода

Scarico / Drain Abfluss  
Trou d'évacuation / Слив

Spazio utile / Free space / Freiraum  
Espace libre / свободное пространство

## Rinforzi a muro

Wall reinforcements / Wandverstärkungen / Barres d'armature murales / Крепления к стене

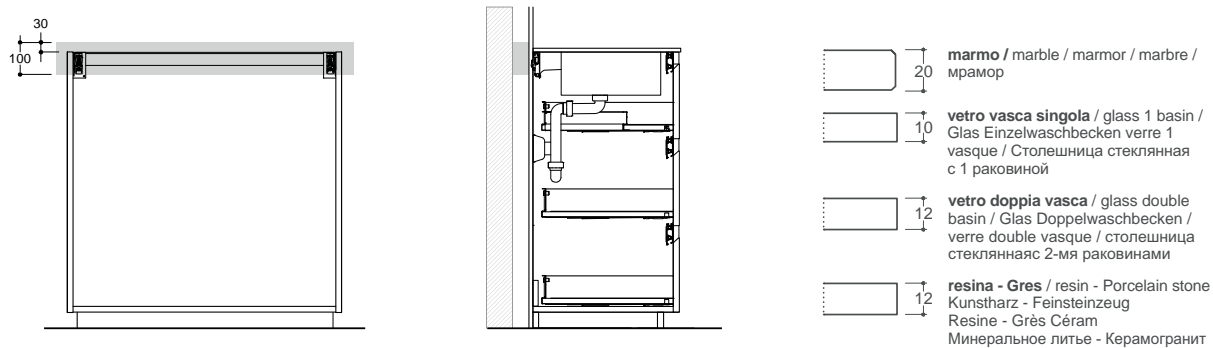

Tutte le misure sono espresse in mm / All measurements are expressed in mm / Alle Maße sind in mm angegeben / Toutes les mesures sont exprimées en mm / Все расстояния указаны в миллиметрах

# Informazioni tecniche

Technical sheet / Datenblatt / Fiches techniques / Техническая информация

## Mobili portalavabo sospesi H 81 P 51 con lavabo integrato

H 81 W 51 Wall hung vanity unit with integrated washbasin / Hängende Waschtischunterschranke H 81 P 51 mit Waschtisch / Meubles sous vasque suspendus H 81 P 51 cm avec vasque intégrée / Тумбы для раковины подвесные высотой 81 см гл. 51 см

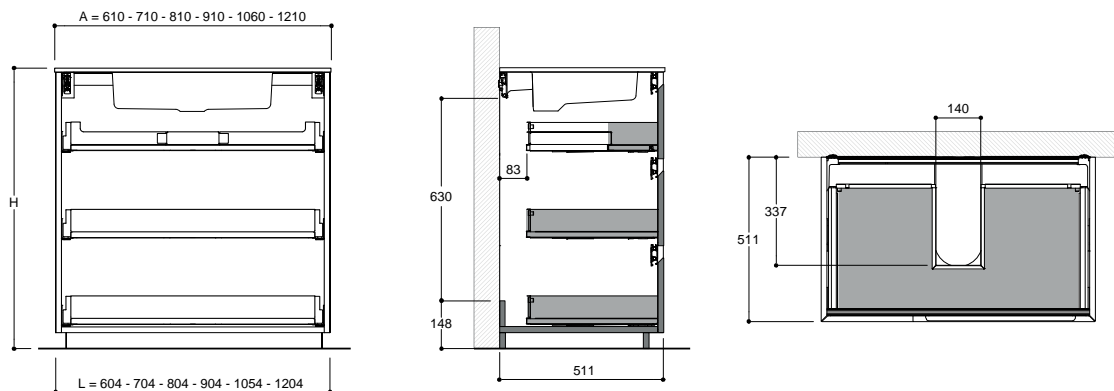

H = + 860

spessore top / Thickness of top  
Dicke der Abdeckplatte/  
épaisseur plans / Толщина столешницы

## Allacciamenti idraulici e elettrici

Hydraulic fittings and electrical connection / Hydraulische und elektrische Anschlüsse / Raccordements hydrauliques et connexions électriques / Гидравлические и электрические подключения

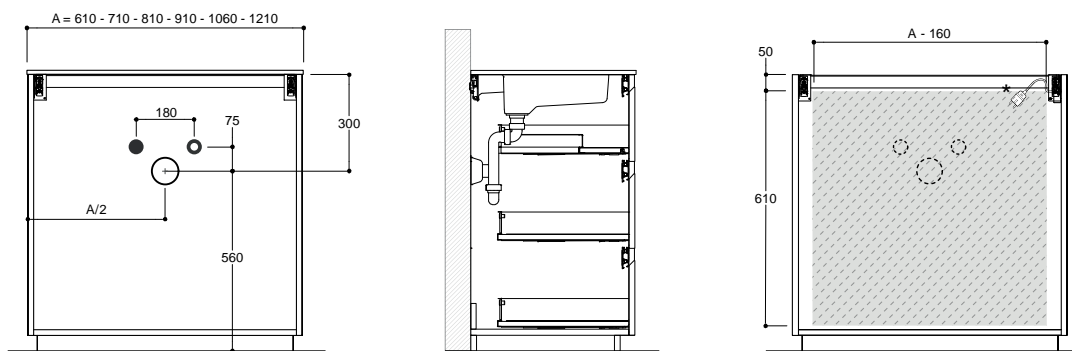

\* 1500cm

Acqua calda / Hot water warmes Wasse / Eau chauder / Горячая вода  
 Acqua fredda / Cold water kaltes Wasser / Eau froide Холодная вода  
 Scarico / Drain Abfluss Trou d'évacuation / Слив  
 Spazio utile / Free space / Freiraum Espace libre / свободное пространство

## Rinforzi a muro

Wall reinforcements / Wandverstärkungen / Barres d'armature murales / Крепления к стене

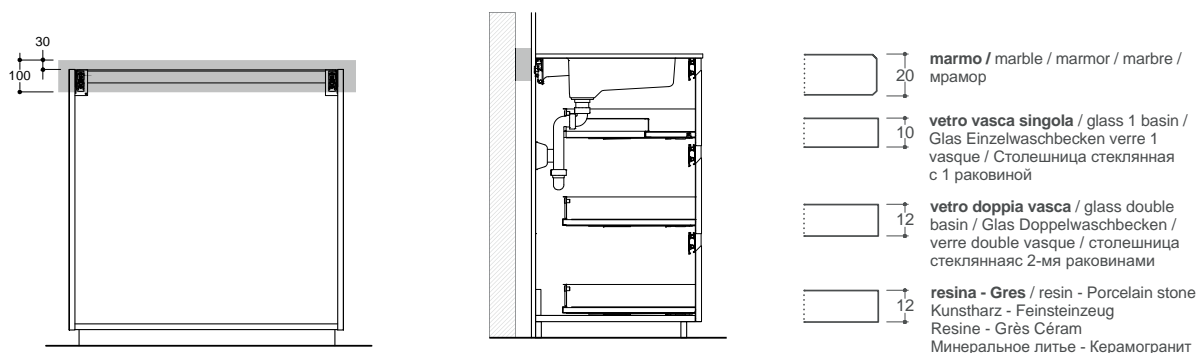

Tutte le misure sono espresse in mm / All measurements are expressed in mm / Alle Maße sind in mm angegeben / Toutes les mesures sont exprimées en mm / Все расстояния указаны в миллиметрах

# Informazioni tecniche

Technical sheet / Datenblatt / Fiches techniques / Техническая информация

## Mobili portalavabo sospesi H 81 P 46 con lavabo integrato

H 81 W 46 Wall hung vanity unit with integrated washbasin / Hängende Waschtischunterschranke H 81 P 46 mit Waschtisch / Meubles sous vasque suspendus H 81 P 46 cm avec vasque intégrée / Тумбы для раковины подвесные высотой 81 см гл. 46 см

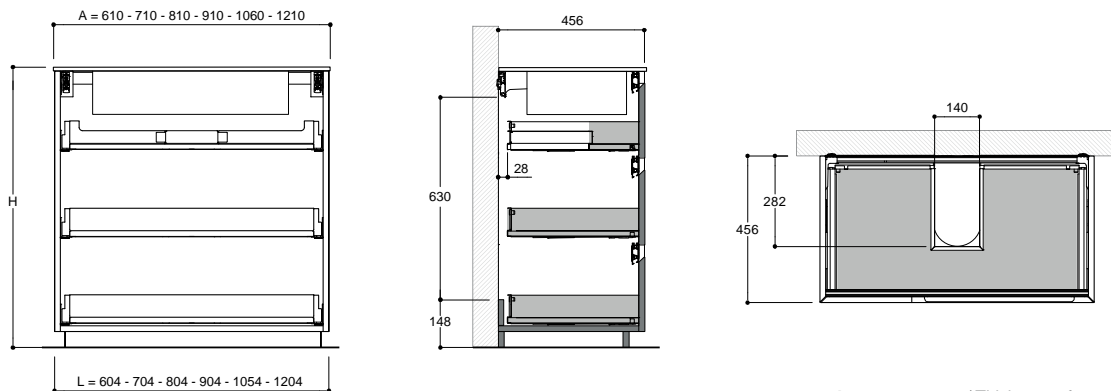

H = + 860

spessore top / Thickness of top  
Dicke der Abdeckplatte/  
épaisseur plans / Толщина столешницы

## Allacciamenti idraulici e elettrici

Hydraulic fittings and electrical connection / Hydraulische und elektrische Anschlüsse / Raccordements hydrauliques et connexions électriques / Гидравлические и электрические подключения

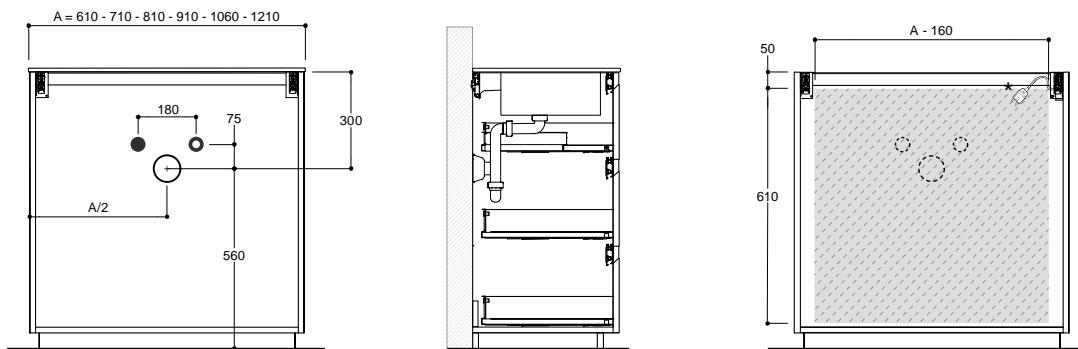

Acqua calda / Hot water warmes Wasser / Eau chaude / Горячая вода

Acqua fredda / Cold water kaltes Wasser / Eau froide / Холодная вода

Scarico / Drain Abfluss / Trou d'évacuation / Слив

Spazio utile / Free space / Freiraum / Espace libre / свободное пространство

## Rinforzi a muro

Wall reinforcements / Wandverstärkungen / Barres d'armature murales / Крепления к стене

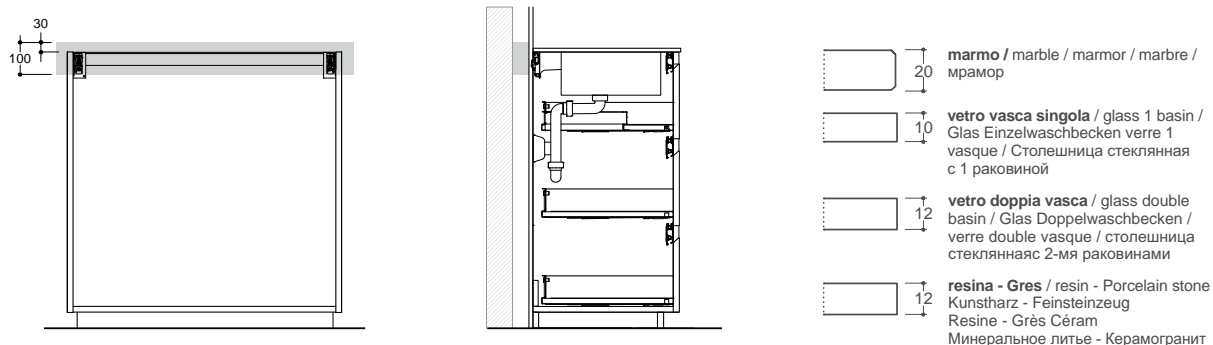

Tutte le misure sono espresse in mm / All measurements are expressed in mm / Alle Maße sind in mm angegeben / Toutes les mesures sont exprimées en mm / Все расстояния указаны в миллиметрах



# Informazioni tecniche

Technical sheet / Datenblatt / Fiches techniques / Техническая информация

## Mobili portalavabo sospesi H 81 P 51 con lavabo integrato

H 81 W 51 Wall hung vanity unit with integrated washbasin / Hängende Waschtischunterschranke H 81 P 51 mit Waschtisch / Meubles sous vasque suspendus H 81 P 51 cm avec vasque intégrée / Тумбы для раковины подвесные высотой 81 см гл. 51 см

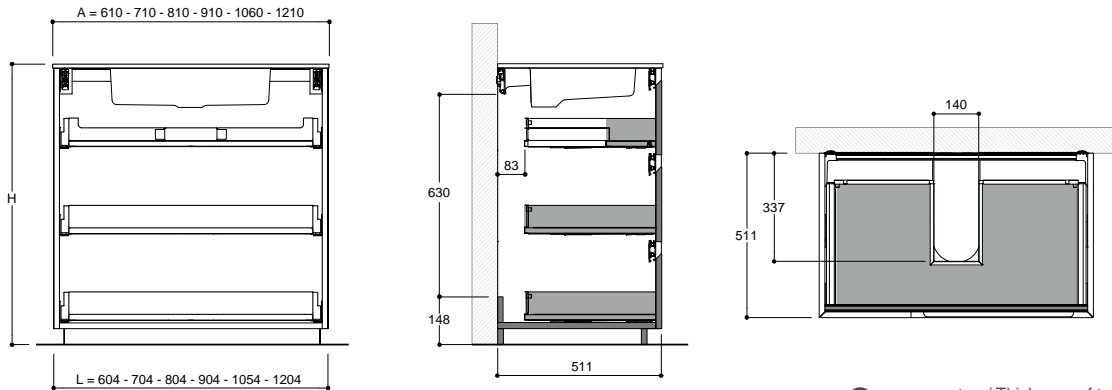

H = + 860

spessore top / Thickness of top  
Dicke der Abdeckplatte/  
épaisseur plans / Толщина столешницы

## Allacciamenti idraulici e elettrici

Hydraulic fittings and electrical connection / Hydraulische und elektrische Anschlüsse / Raccordements hydrauliques et connexions électriques / Гидравлические и электрические подключения

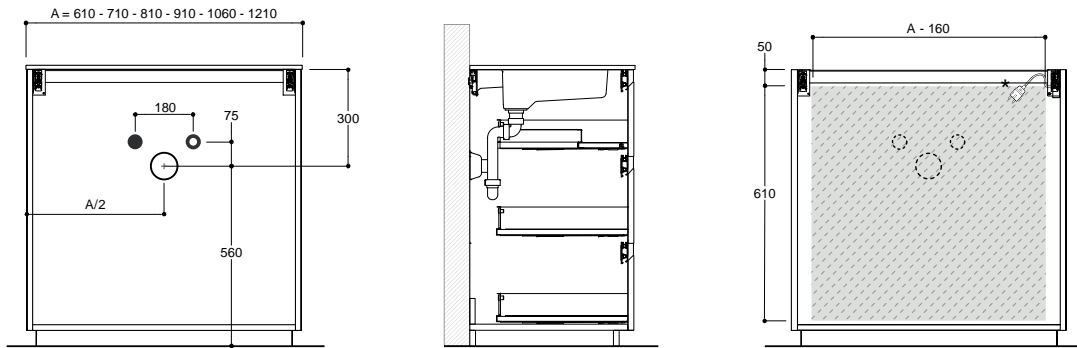

\* 1500cm

Acqua calda / Hot water warmes Wasse / Eau chauder / Горячая вода  
 Acqua fredda / Cold water kaltes Wasser / Eau froide Холодная вода  
 Scarico / Drain Abfluss Trou d'évacuation / Слив  
 Spazio utile / Free space / Freiraum Espace libre / свободное пространство

## Rinforzi a muro

Wall reinforcements / Wandverstärkungen / Barres d'armature murales / Крепления к стене

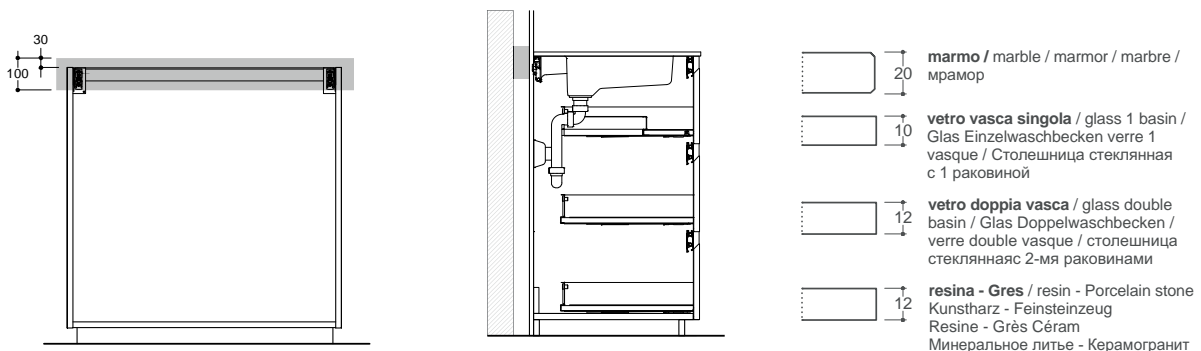

Tutte le misure sono espresse in mm / All measurements are expressed in mm / Alle Maße sind in mm angegeben / Toutes les mesures sont exprimées en mm / Все расстояния указаны в миллиметрах



# INFORMAZIONI TECNICHE

Technical sheet / Technische Informationen  
Informations techniques / Техническая информация

# FOREVER

OASIS

# Informazioni tecniche

Technical sheet / Datenblatt / Fiches techniques / Техническая информация

## Mobili portalavabo sospesi H56 con lavabo integrato

Wall mounted vanity H56 with integrated basin / Waschtischunterschranke H56 mit Integriertem Washbecken / Meubles sous-vasque suspendus H56 avec vasque intégrée / Тумбы навесные высотой 56 см со столешницей с интегрированной раковиной

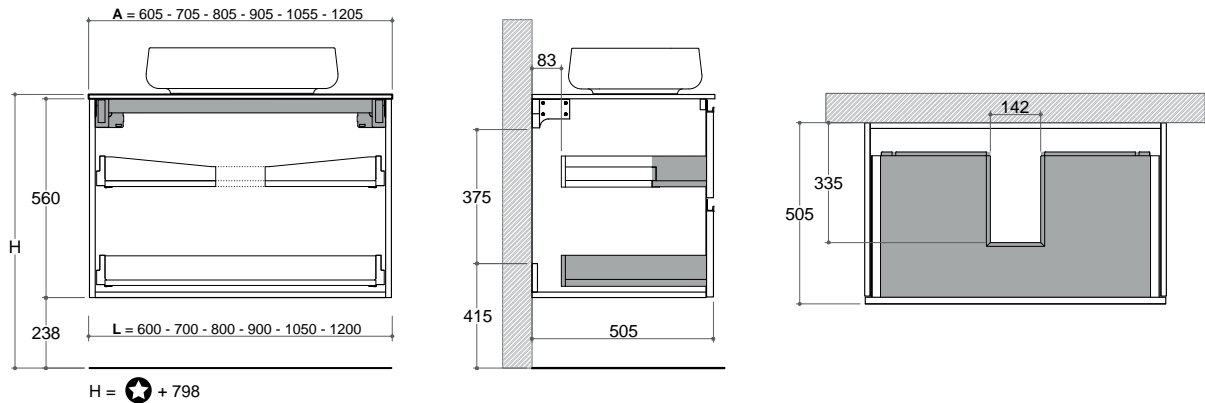

## Allacciamenti idraulici e elettrici

Hydraulic fittings and electrical connection / Hydraulische und elektrische Anschlüsse / Raccordements hydrauliques et connexions électriques / Гидравлические и электрические подключения

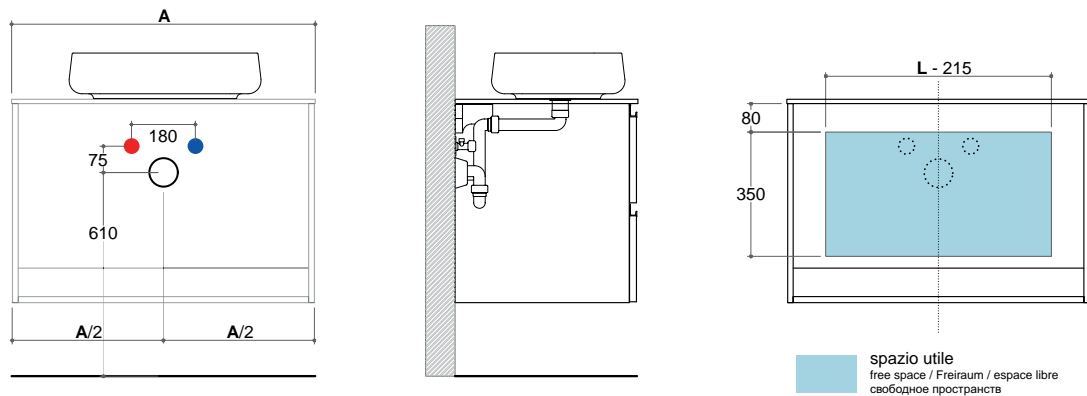

## Rinforzi a muro

Wall reinforcements / Wandverstärkungen / Barres d'armature murales / Крепления к стене

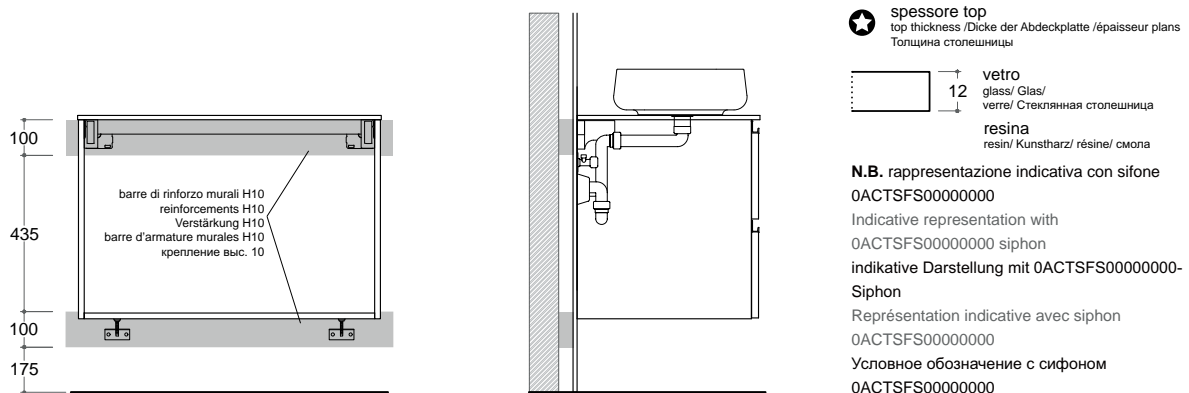

Tutte le misure sono espresse in mm / All measurements are expressed in mm / Alle Maße sind in mm angegeben / Toutes les mesures sont exprimées en mm / Все расстояния указаны в миллиметрах

# Informazioni tecniche

Technical sheet / Datenblatt / Fiches techniques / Техническая информация

## Mobili portalavabo sospesi H56 - H30 con lavabo in appoggio

Wall mounted vanity H56 with countertop basin / Waschtischunterschranke H56 mit Aufsatzbecken / Meubles sous-vasque suspendus H56 avec vasque à poser / Навесные шкафы высотой 56 см с умывальником на столешнице

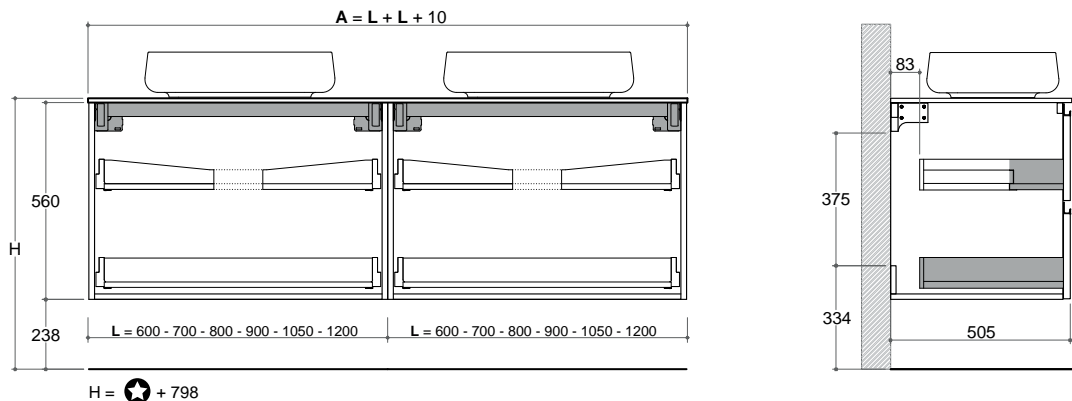

## Allacciamenti idraulici e elettrici

Hydraulic fittings and electrical connection / Hydraulische und elektrische Anschlüsse / Raccordements hydrauliques et connexions électriques / Гидравлические и электрические подключения

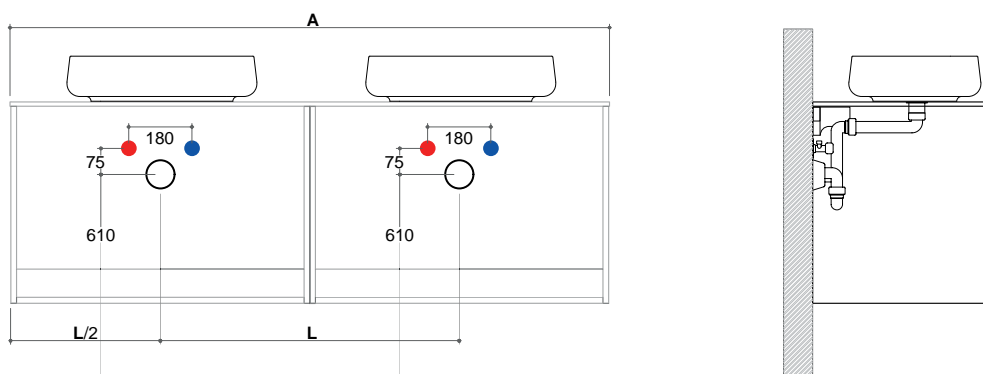

## Rinforzi a muro

Wall reinforcements / Wandverstärkungen / Barres d'armature murales / Крепления к стене

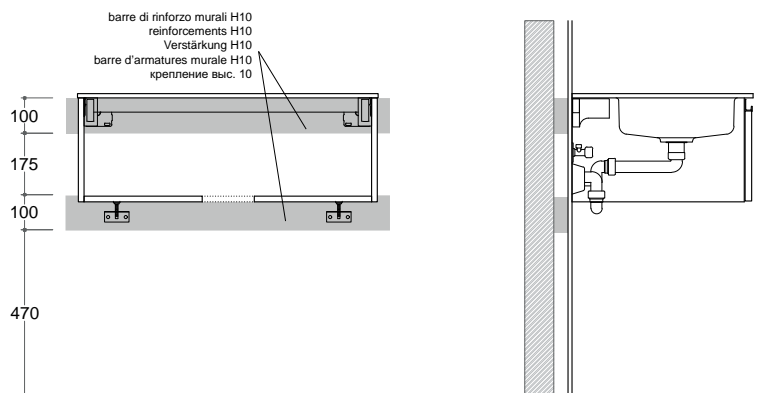

spessore top  
top thickness / Dicke der Abdeckplatte / épaisseur plans  
Толщина столешницы

12 vetro  
glass/ Glas/  
verre/ Стеклая столешница  
resina  
resin/ Kunstharz/ résine/ смола

**N.B.** rappresentazione indicativa con sifone  
0ACTSFS00000000  
Indicative representation with  
0ACTSFS00000000 siphon  
indikative Darstellung mit 0ACTSFS00000000-  
Siphon  
Représentation indicative avec siphon  
0ACTSFS00000000  
Условное обозначение с сифоном  
0ACTSFS00000000

Tutte le misure sono espresse in mm / All measurements are expressed in mm / Alle Maße sind in mm angegeben / Toutes les mesures sont exprimées en mm / Все расстояния указаны в миллиметрах

# Informazioni tecniche

Technical sheet / Datenblatt / Fiches techniques / Техническая информация

## Mobili portalavabo sospesi H30 e H56 con lavabo integrato 120cm doppia vasca

Wall mounted vanity H30 and H56 with integrated 120cm double basins / Waschtischunterschranke H56 und H30 mit Integriertem Waschtisch 120cm Doppelwaschbecken / Meubles sous-vasque H30 e H56 suspendus 120cm avec double vasque intégrée / Тумбы навесные высотой 30 см и 56 см, длиной 120 см со столешницей с 2-мя интегрированными раковинами

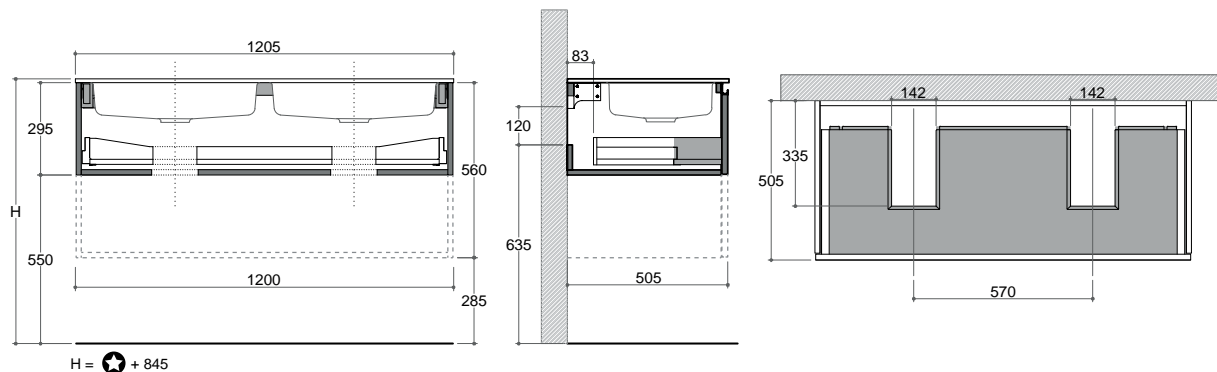

## Allacciamenti idraulici e elettrici

Hydraulic fittings and electrical connection / Hydraulische und elektrische Anschlüsse / Raccordements hydrauliques et connexions électriques / Гидравлические и электрические подключения

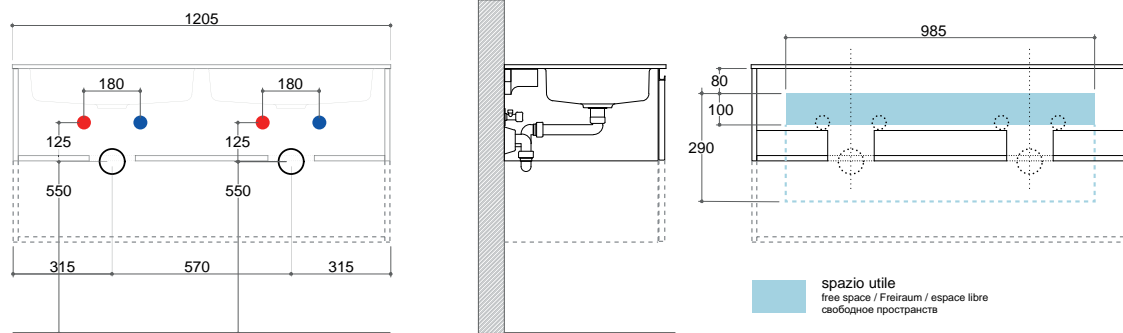

## Rinforzi a muro

Wall reinforcements / Wandverstärkungen / Barres d'armature murales / Крепления к стене

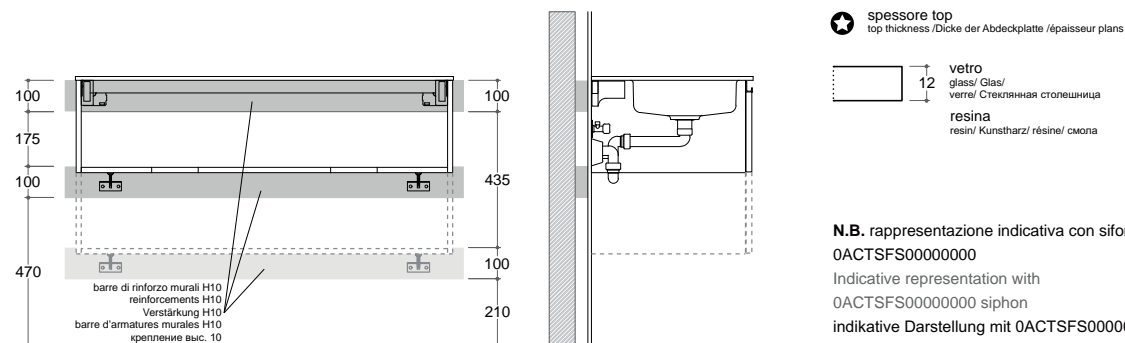

**N.B. rappresentazione indicativa con sifone**  
0ACTSFS00000000  
Indicative representation with  
0ACTSFS00000000 siphon  
indikative Darstellung mit 0ACTSFS00000000-  
Siphon  
Représentation indicative avec siphon  
0ACTSFS00000000  
Условное обозначение с сифоном  
0ACTSFS00000000

Tutte le misure sono espresse in mm / All measurements are expressed in mm / Alle Maße sind in mm angegeben / Toutes les mesures sont exprimées en mm / Все расстояния указаны в миллиметрах

# Informazioni tecniche

Technical sheet / Datenblatt / Fiches techniques / Техническая информация

## Mobili portalavabo sospesi H30 e H56 con lavabo integrato 105 -120cm vasca Dx o Sx

Wall mounted vanity H30 and H56 with integrated basin 105-120cm Rth or Lth basin / Waschtischunterschranke H30 und H56 mit Integriertem Waschtisch 105-120cm Waschbecken rechts oder links / Meubles sous-vasque suspendus 105-120cm avec vasque intégrée a droite ou á gauche / Тумбы навесные высотой 30 см и 56 см, длиной 105 -120 см со столешницей с интегрированной раковиной справа или слева

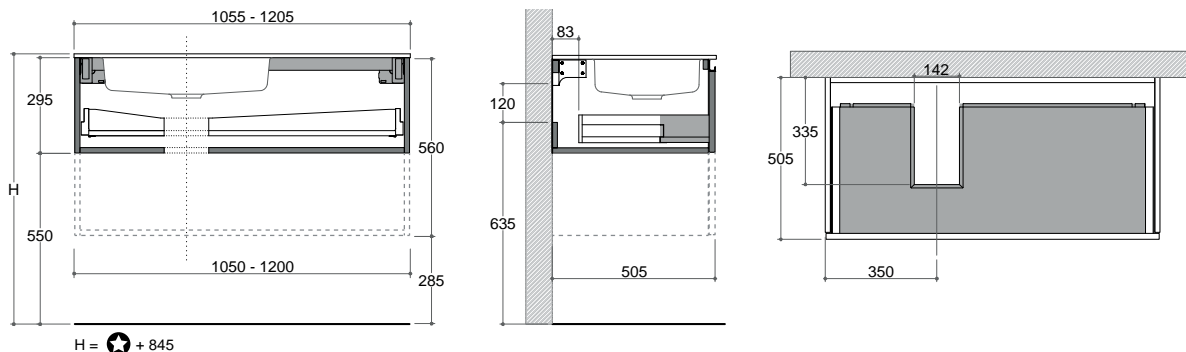

## Allacciamenti idraulici e elettrici

Hydraulic fittings and electrical connection / Hydraulische und elektrische Anschlüsse / Raccordements hydrauliques et connexions électriques / Гидравлические и электрические подключения

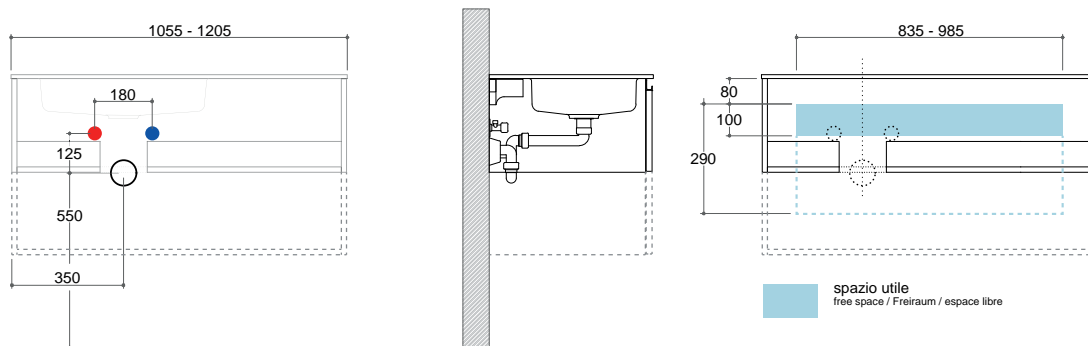

## Rinforzi a muro

Wall reinforcements / Wandverstärkungen / Barres d'armature murales / Крепления к стене

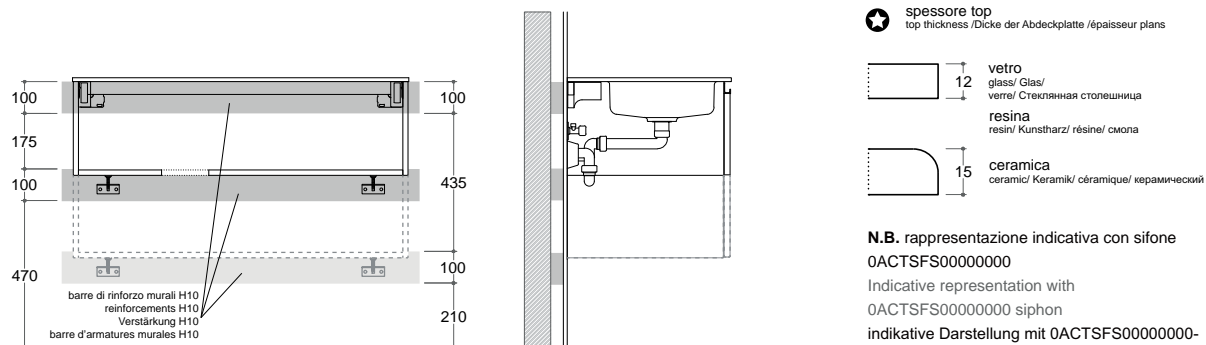

Tutte le misure sono espresse in mm / All measurements are expressed in mm / Alle Maße sind in mm angegeben / Toutes les mesures sont exprimées en mm / Все расстояния указаны в миллиметрах

# Informazioni tecniche

Technical sheet / Datenblatt / Fiches techniques / Техническая информация

## Mobili portalavabo sospesi H30 e H56 con lavabo integrato 120cm doppia vasca in ceramica

Wall mounted vanity H30 and H56 with integrated basin 120cm with ceramic double basins / Waschtischunterschranke H30 und H56 mit Integriertem Waschtisch 120cm Doppelwaschbecken aus Ceramic / Meuble sous-vasque suspendus 120cm avec double vasque en céramic / Тумбы навесные высотой 30 см и 56 см, длиной 120 см со столешницей с 2-мя интегрированными раковинами из санфаянса

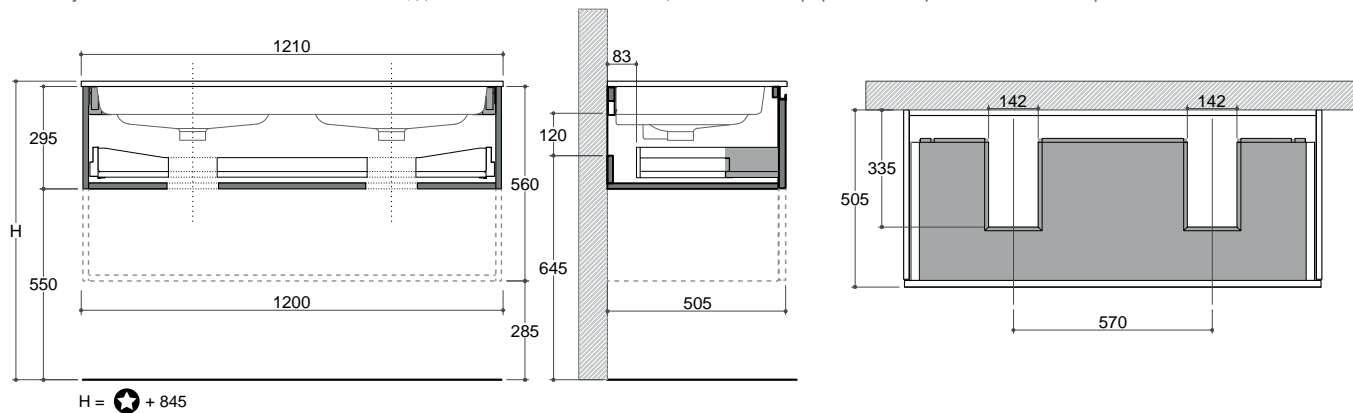

## Allacciamenti idraulici e elettrici

Hydraulic fittings and electrical connection / Hydraulische und elektrische Anschlüsse / Raccordements hydrauliques et connexions électriques / Гидравлические и электрические подключения

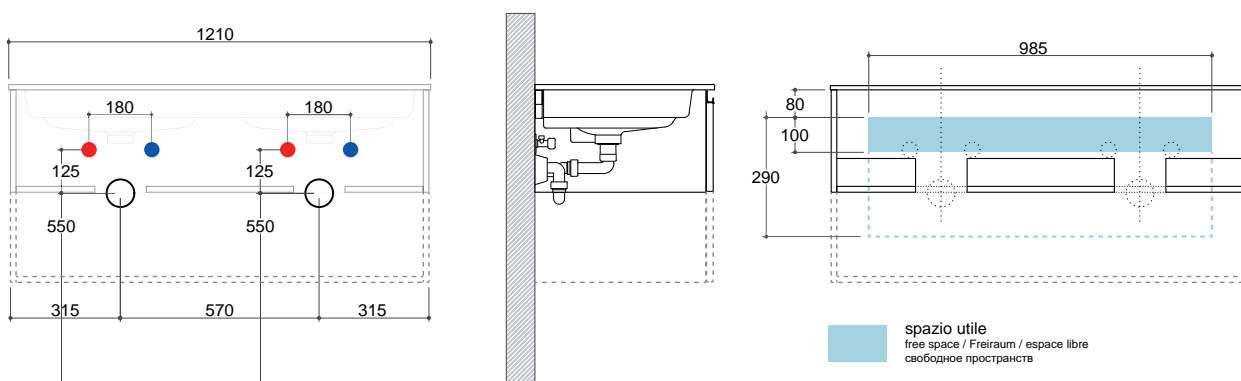

## Rinforzi a muro

Wall reinforcements / Wandverstärkungen / Barres d'armature murales / Крепления к стене

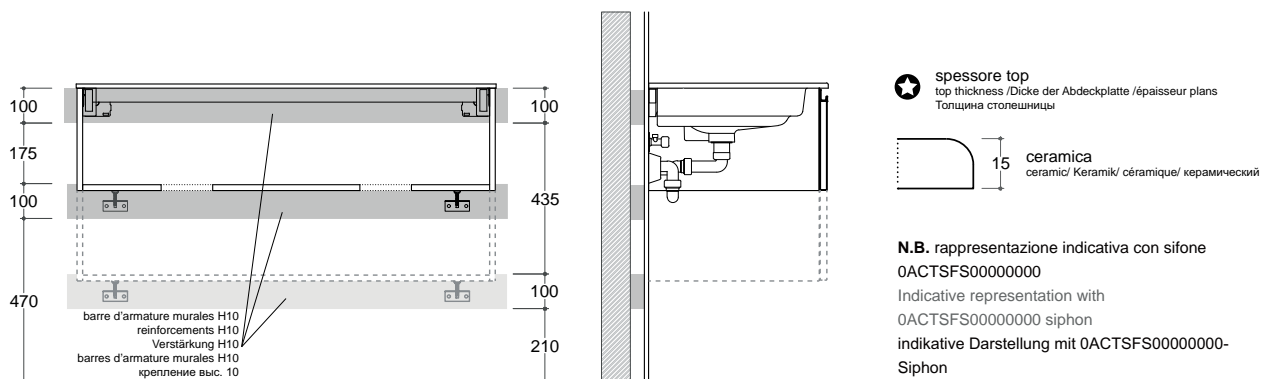

**N.B. rappresentazione indicativa con sifone**  
 0ACTSFS00000000  
 Indicative representation with  
 0ACTSFS00000000 siphon  
 indikative Darstellung mit 0ACTSFS00000000-  
 Siphon  
 Représentation indicative avec siphon  
 0ACTSFS00000000  
 Условное обозначение с сифоном  
 0ACTSFS00000000

Tutte le misure sono espresse in mm / All measurements are expressed in mm / Alle Maße sind in mm angegeben / Toutes les mesures sont exprimées en mm / Все расстояния указаны в миллиметрах



# Informazioni tecniche

Technical sheet / Datenblatt / Fiches techniques / Техническая информация

## Allacciamenti idraulici per mobili portalavabo 2 o più moduli

Hydraulic fittings and electrical connection / Hydraulische und elektrische Anschlüsse für Waschtischunterschranke (2 oder mehr Modulen) / Raccordements hydrauliques et connexions électriques / Гидравлические подключения для 2-х или более тумб для раковины

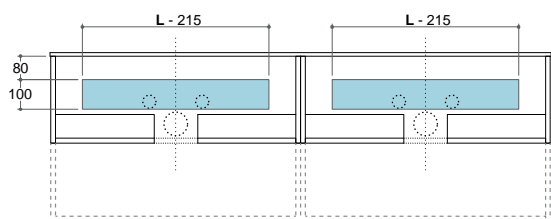
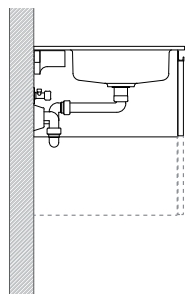
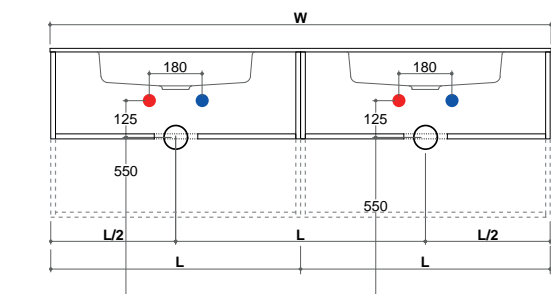

L
600
700
800
900
1050
1200

$W = n^{\circ} \text{ basi } \times (L + 10)$

spazio utile  
free space/ Freiraum/ espace libre  
свободное пространство

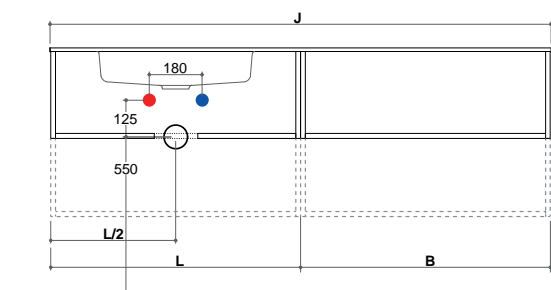

L	B
600	250
700	350
800	500
900	600
1050	700
1200	800

$J = L + B + 10$

spazio utile  
free space/ Freiraum/ espace libre  
свободное пространство

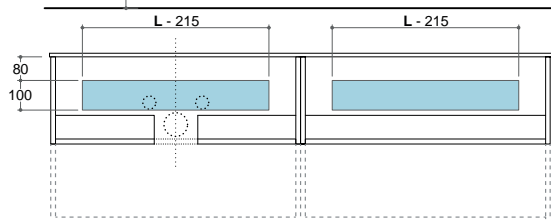

## Rinforzi a muro

Wall reinforcements / Wandverstärkungen / Barres d'armature murales / Крепления к стене

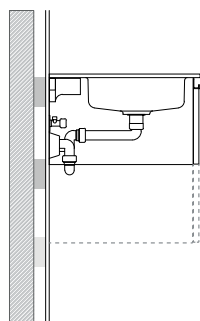
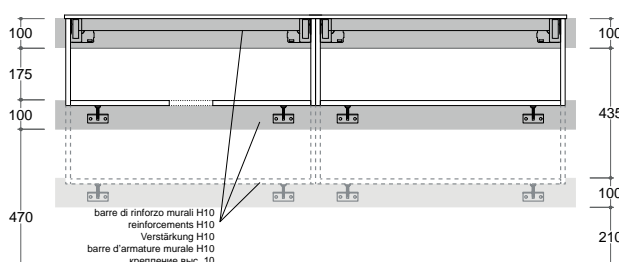

Tutte le misure sono espresse in mm / All measurements are expressed in mm / Alle Maße sind in mm angegeben / Toutes les mesures sont exprimées en mm / Все расстояния указаны в миллиметрах

# Informazioni tecniche

Technical sheet / Datenblatt / Fiches techniques / Техническая информация

## Mobili portalavabo sospesi H56 - H30 con lavabo in appoggio

Wall mounted vanity H56 with countertop basin / Waschtischunterschranke H56 mit Aufsatzbecken / Meubles sous-vasque suspendus H56 avec vasque à poser / Навесные шкафы высотой 56 см с умывальником на столешнице

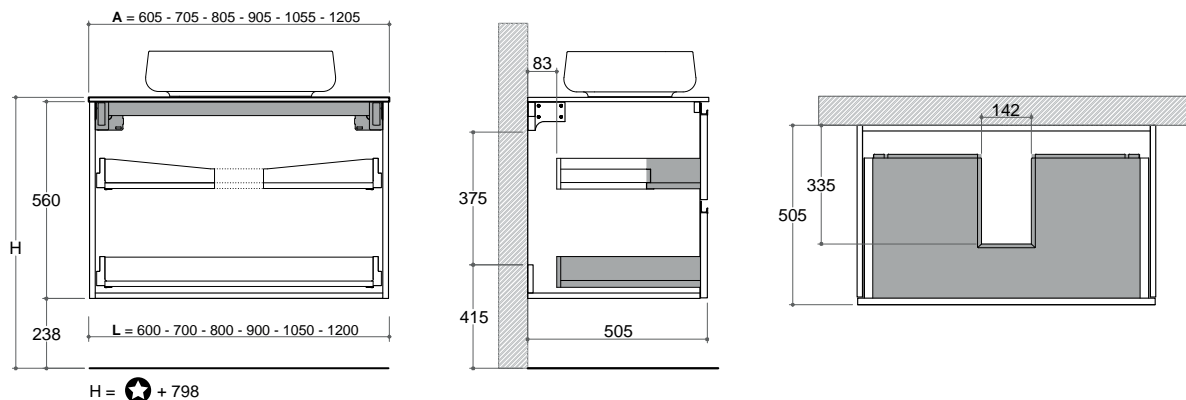

## Allacciamenti idraulici e elettrici

Hydraulic fittings and electrical connection / Hydraulische und elektrische Anschlüsse / Raccordements hydrauliques et connexions électriques / Гидравлические и электрические подключения

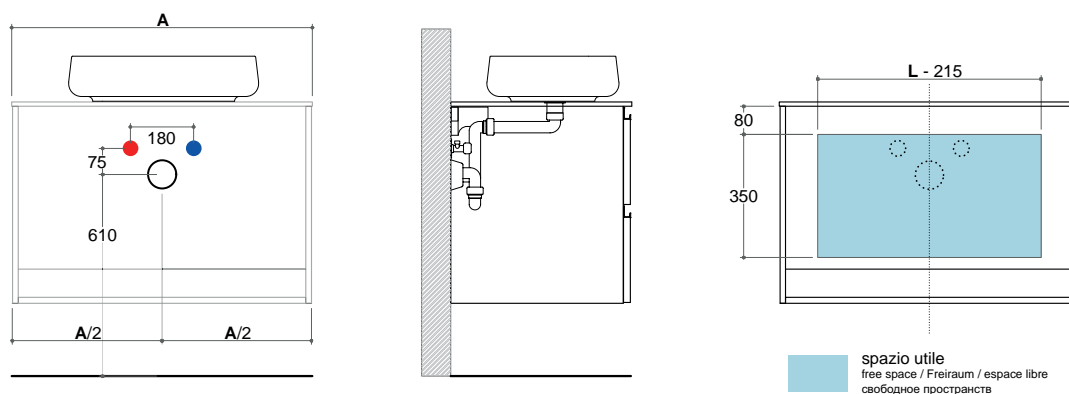

## Rinforzi a muro

Wall reinforcements / Wandverstärkungen / Barres d'armature murales / Крепления к стене

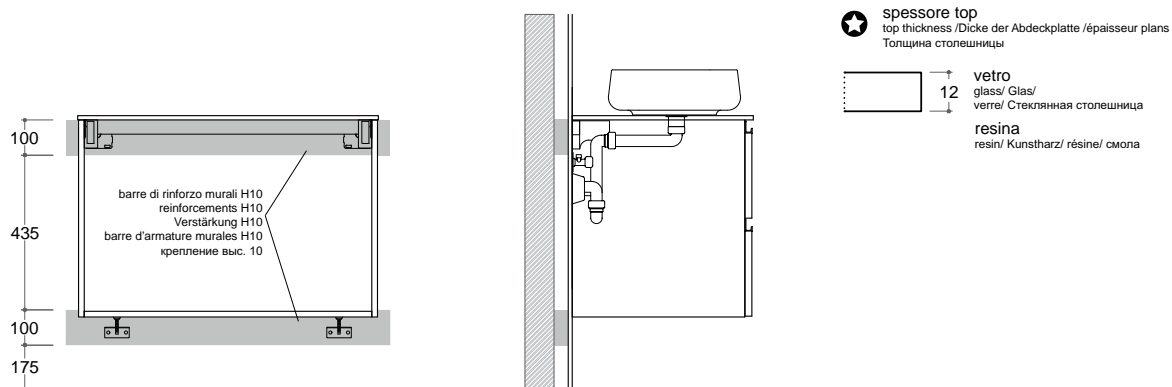

Tutte le misure sono espresse in mm / All measurements are expressed in mm / Alle Maße sind in mm angegeben / Toutes les mesures sont exprimées en mm / Все расстояния указаны в миллиметрах

# Informazioni tecniche

Technical sheet / Datenblatt / Fiches techniques / Техническая информация

## Mobili portalavabo sospesi H56 - H30 con lavabo in appoggio

Wall mounted vanity H56 with countertop basin / Waschtischunterschranke H56 mit Aufsatzbecken / Meubles sous-vasque suspendus H56 avec vasque à poser / Навесные шкафы высотой 56 см с умывальником на столешнице

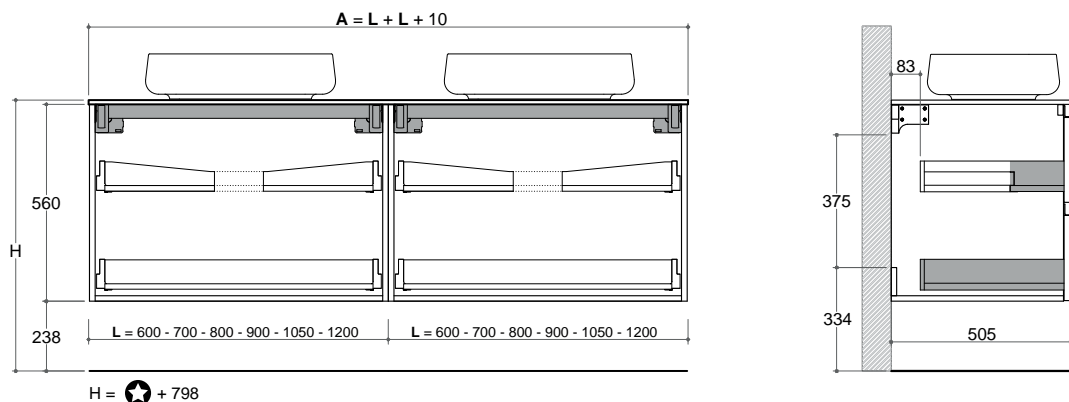

## Allacciamenti idraulici e elettrici

Hydraulic fittings and electrical connection / Hydraulische und elektrische Anschlüsse / Raccordements hydrauliques et connexions électriques / Гидравлические и электрические подключения

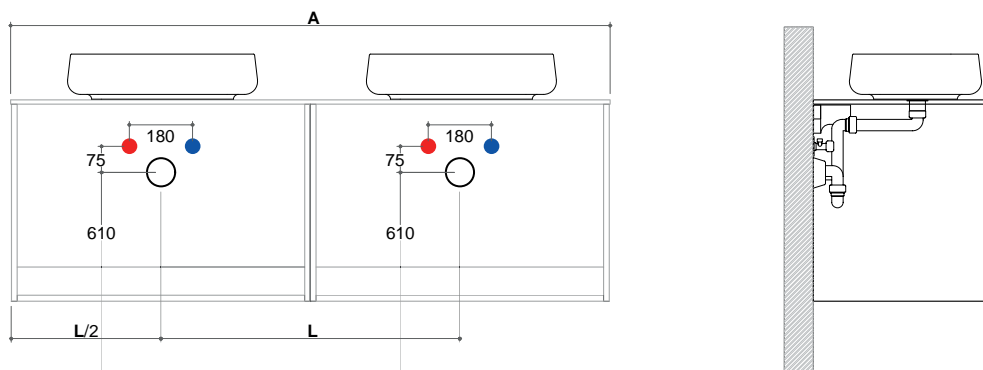

## Rinforzi a muro

Wall reinforcements / Wandverstärkungen / Barres d'armature murales / Крепления к стене



Tutte le misure sono espresse in mm / All measurements are expressed in mm / Alle Maße sind in mm angegeben / Toutes les mesures sont exprimées en mm / Все расстояния указаны в миллиметрах

# Informazioni tecniche

Technical sheet / Datenblatt / Fiches techniques / Техническая информация

## Colonna 1 anta (destra o sinistra)

Suspended tall unit with 1 door (right or left) / Hängender Hochschrank mit 1 TÜR (links oder rechts) / Colonne suspendue avec 1 porte (droite ou gauche) / Колонна с 1 дверцей (правой и левой)

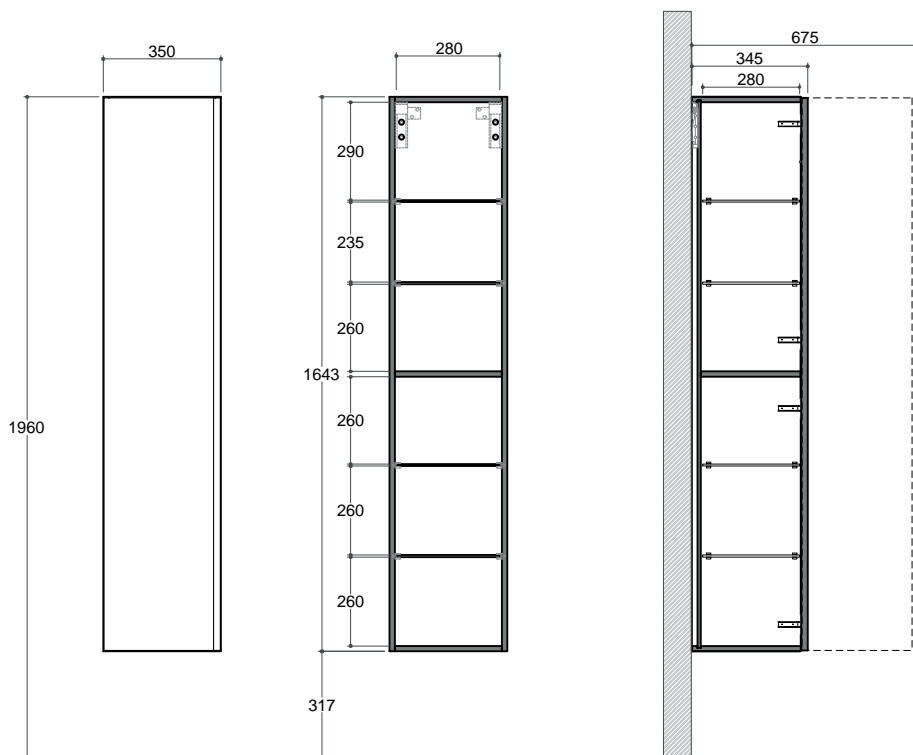

## Rinforzi a muro

Wall reinforcements / Wandverstärkungen / Barres d'armature murales / Крепления к стене

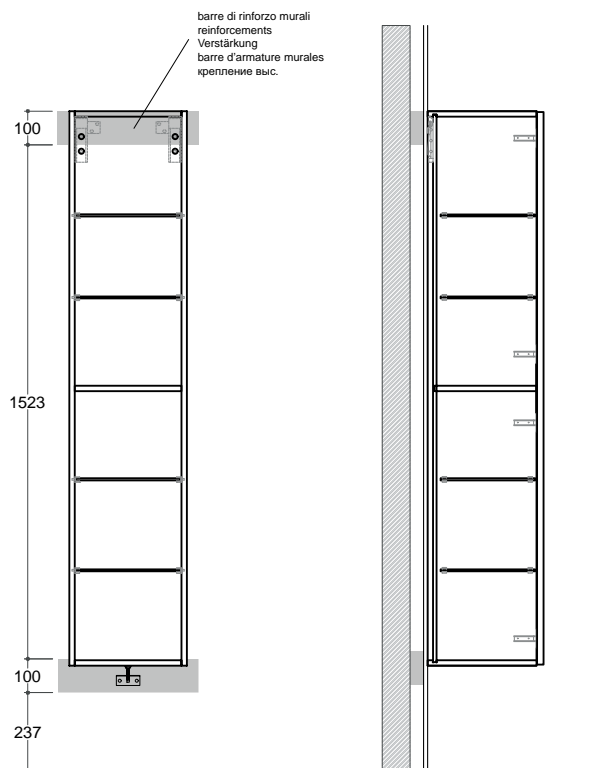

Tutte le misure sono espresse in mm / All measurements are expressed in mm / Alle Maße sind in mm angegeben / Toutes les mesures sont exprimées en mm / Все расстояния указаны в миллиметрах

# Informazioni tecniche

Technical sheet / Datenblatt / Fiches techniques / Техническая информация

## Colonna 2 ante (destra o sinistra)

Suspended tall unit with 2 doors (right or left) / Hängender Hochschrank mit 2 Türen (links oder rechts) / Colonne suspendue avec 2 portes (droite ou gauche) / Колонна с 2 дверцами (правыми или левыми)

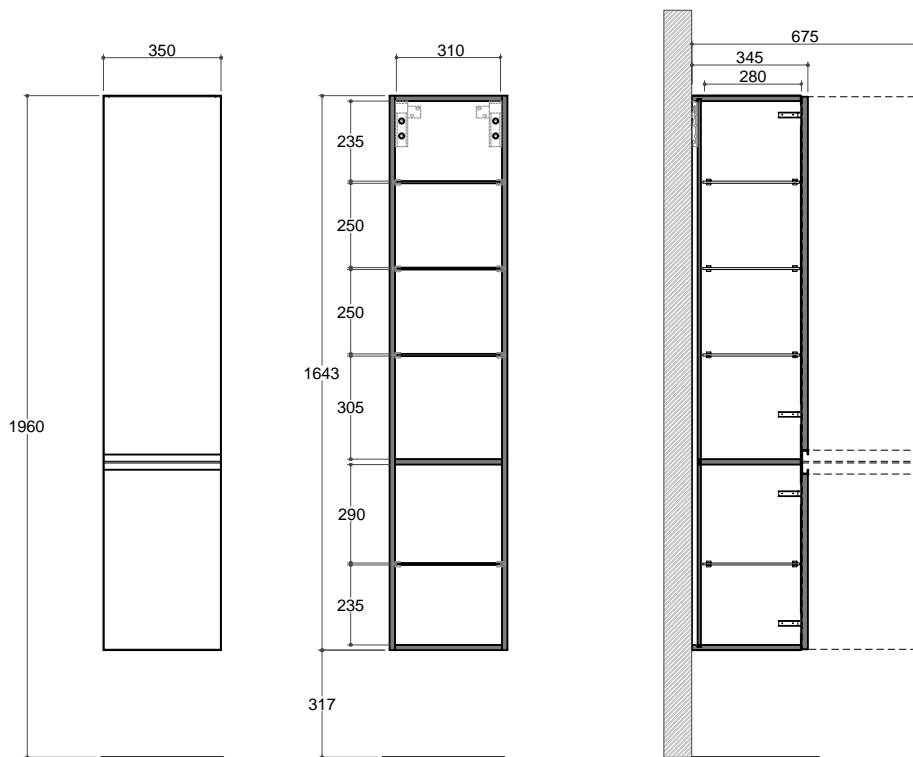

## Rinforzi a muro

Wall reinforcements / Wandverstärkungen / Barres d'armature murales / Крепления к стене

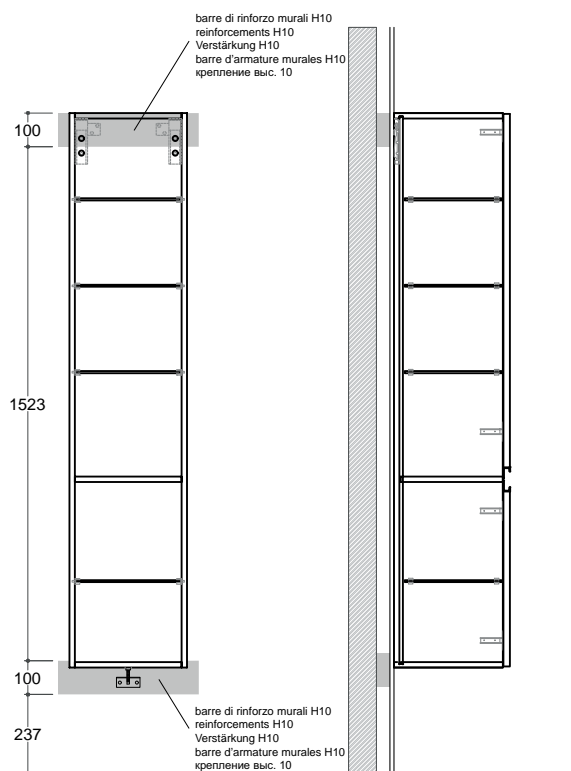

Tutte le misure sono espresse in mm / All measurements are expressed in mm / Alle Maße sind in mm angegeben / Toutes les mesures sont exprimées en mm / Все расстояния указаны в миллиметрах

# Informazioni tecniche

Technical sheet / Datenblatt / Fiches techniques / Техническая информация

## Colonna 4 ante

Suspended tall unit with 4 doors / Hängender Hochschrank mit 4 Türen / Colonne suspendue avec 4 portes / Колонна с 4 дверцами

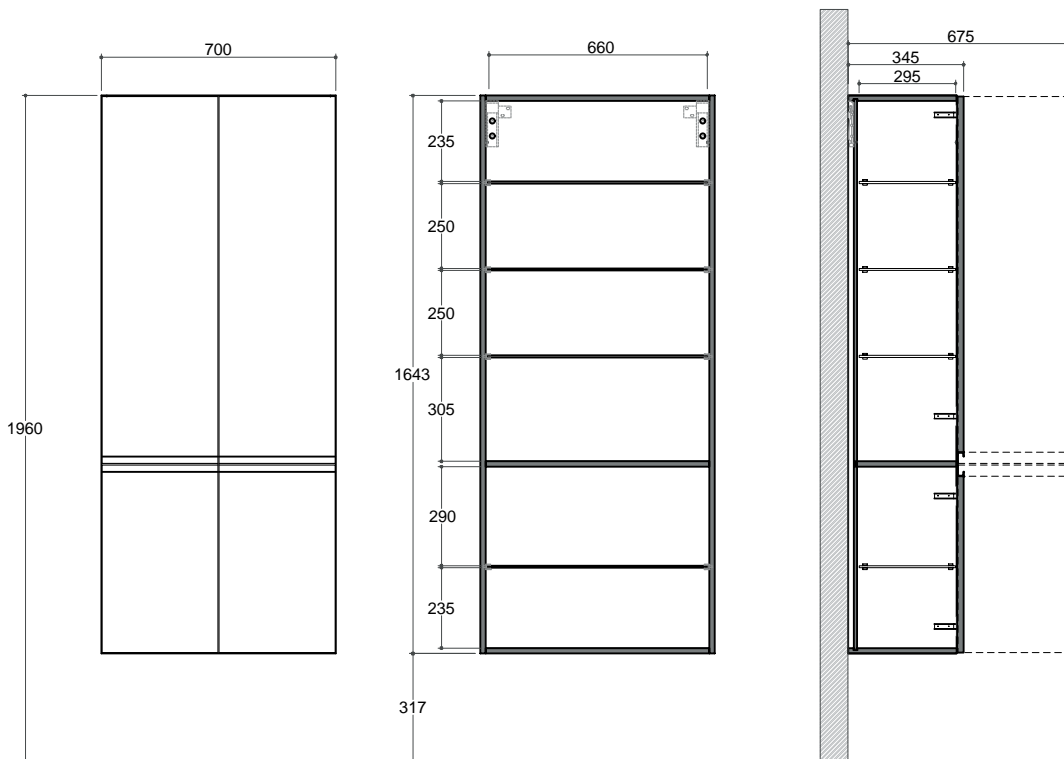

## Rinforzi a muro

Wall reinforcements / Wandverstärkungen / Barres d'armature murales / Крепления к стене

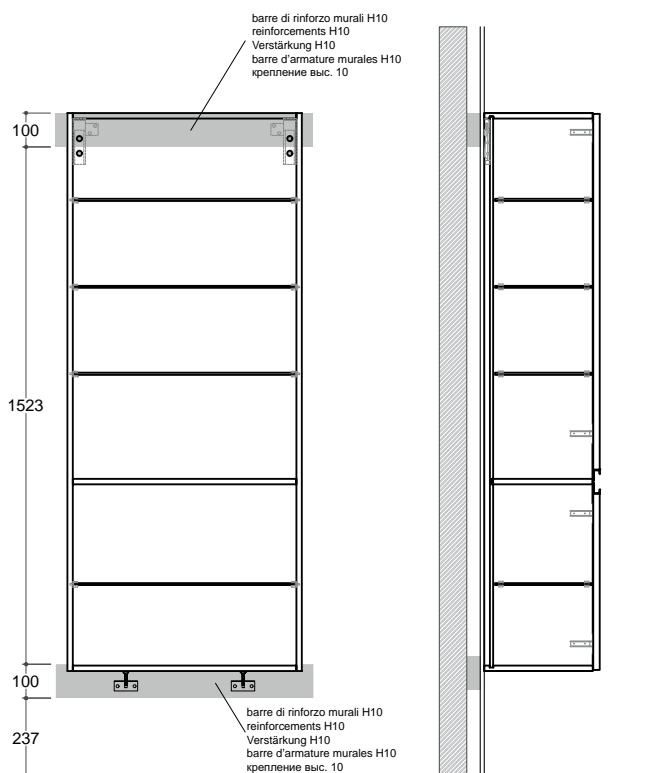

Tutte le misure sono espresse in mm / All measurements are expressed in mm / Alle Maße sind in mm angegeben / Toutes les mesures sont exprimées en mm / Все расстояния указаны в миллиметрах

# Informazioni tecniche

Technical sheet / Datenblatt / Fiches techniques / Техническая информация

## Pensile 1 anta (destra o sinistra)

Wall cabinet with 1 door (right or left) / Hängeschrank mit 1 TÜR (links oder rechts) / Élement haut avec 1 porte (droite ou gauche) / Модуль навесной с 1 дверцей (правой или левой)

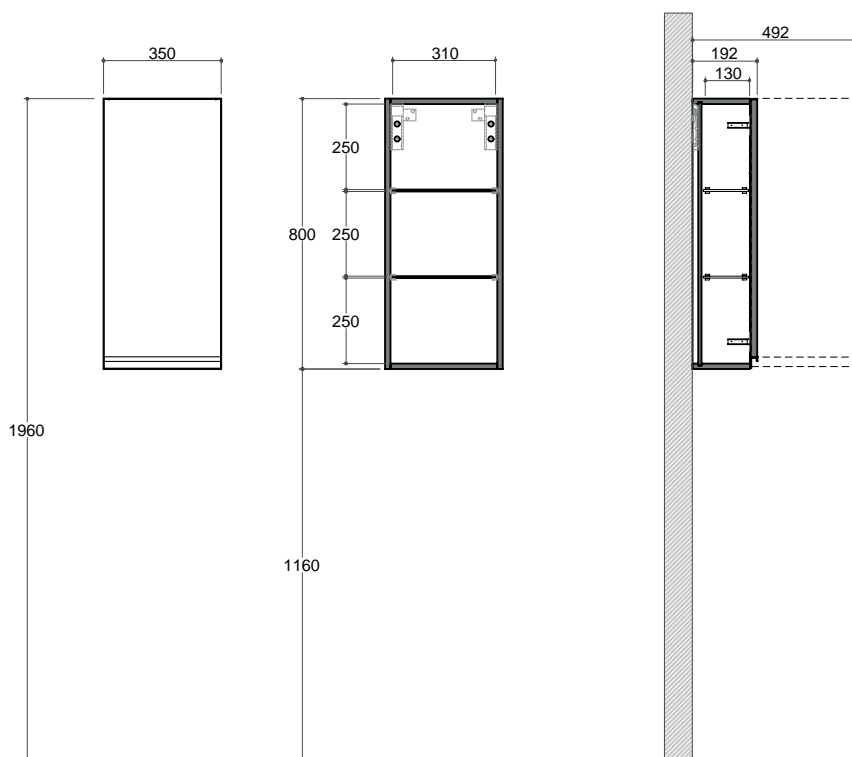

## Rinforzi a muro

Wall reinforcements / Wandverstärkungen / Barres d'armature murales / Крепления к стене

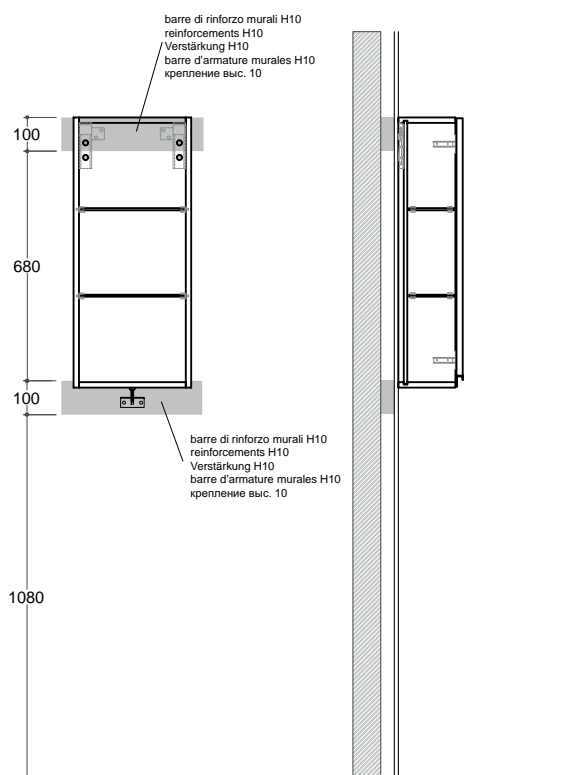

Tutte le misure sono espresse in mm / All measurements are expressed in mm / Alle Maße sind in mm angegeben / Toutes les mesures sont exprimées en mm / Все расстояния указаны в миллиметрах

# Informazioni tecniche

Technical sheet / Datenblatt / Fiches techniques / Техническая информация

## Pensile 2 ante

Wall cabinet with 2 doors / Hängeschrank mit 2 Türen / Élement haut avec 2 portes / Модуль навесной с 2 дверцами

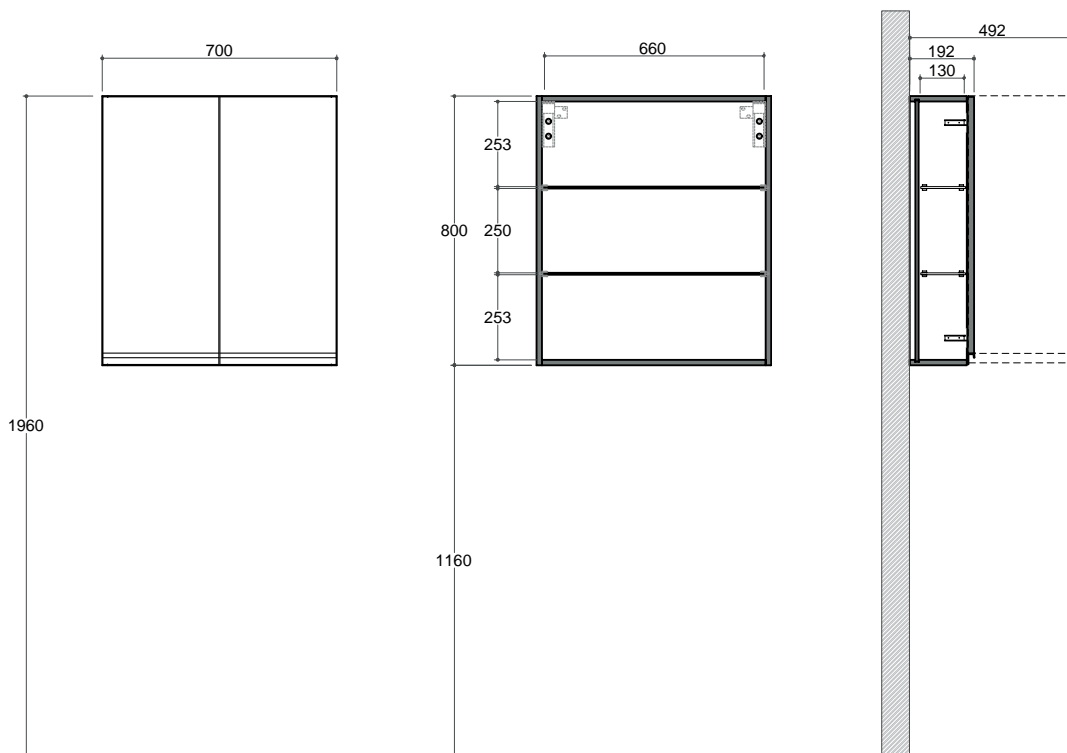

## Rinforzi a muro

Wall reinforcements / Wandverstärkungen / Barres d'armature murales / Крепления к стене

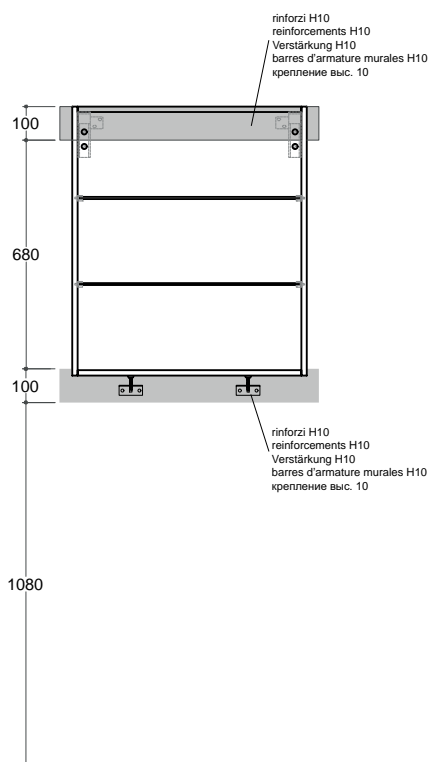

Tutte le misure sono espresse in mm / All measurements are expressed in mm / Alle Maße sind in mm angegeben / Toutes les mesures sont exprimées en mm / Все расстояния указаны в миллиметрах



# INFORMAZIONI TECNICHE

Technical sheet / Technische Informationen  
Informations techniques / Техническая информация

# SMARTCODE

# Informazioni tecniche

Technical sheet / Datenblatt / Fiches techniques / Техническая информация

## Mobili portalavabo sospesi con lavabo integrato singolo (L 70/80/90/100/120)

Wall hung vanity unit with single integrated washbasin (L70/80/90/100/120) / Hängende Waschtischunterschranke für Einzelwaschtische (L 70/80/90/100/120) / Meubles porte vasque suspendus avec plan intégré 1 vasque (L 70/80/90/105/120) / Тумба для 1 интегрированной раковины (дл.70/80/90/100/120)

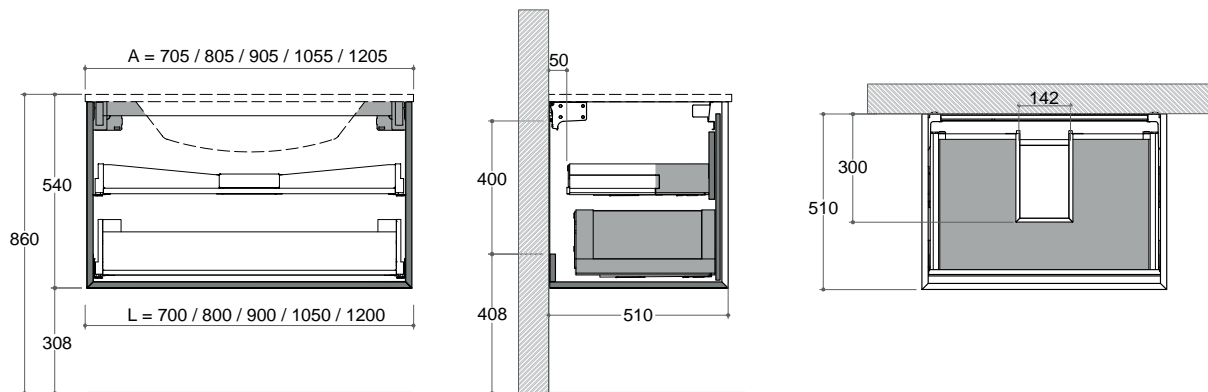

## Allacciamenti idraulici e elettrici

Hydraulic fittings and electrical connection / Hydraulische und elektrische Anschlüsse / Raccordements hydrauliques et connexions électriques / Гидравлические и электрические подключения

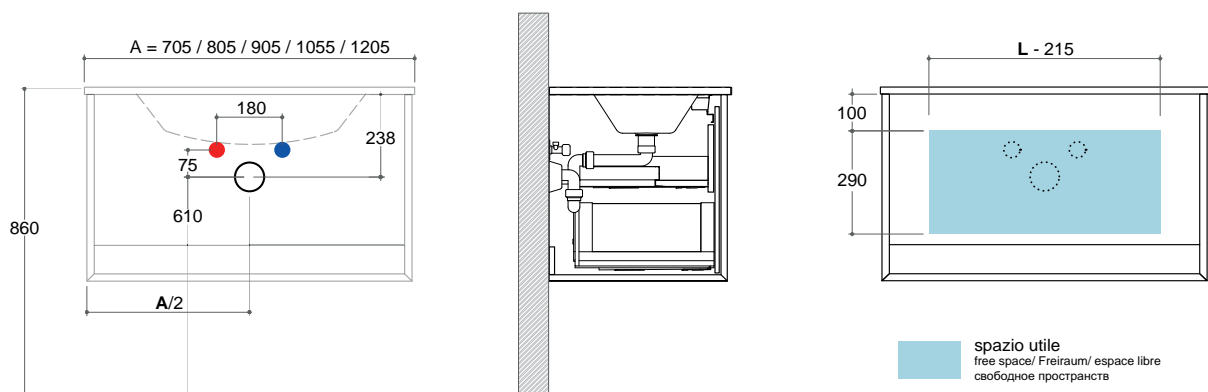

## Rinforzi a muro

Wall reinforcements / Wandverstärkungen / Barres d'armature murales / Крепления к стене

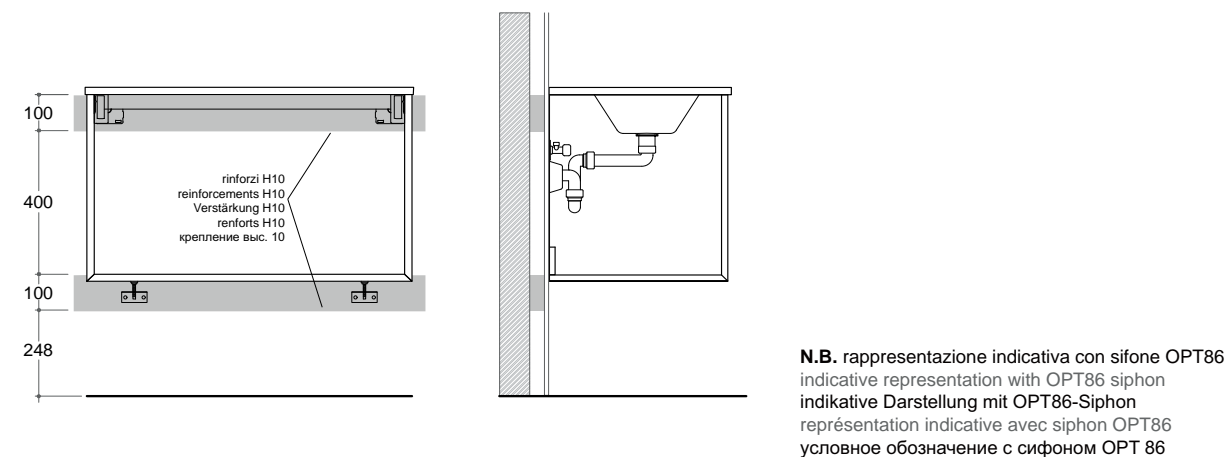

Tutte le misure sono espresse in mm / All measurements are expressed in mm / Alle Maße sind in mm angegeben / Toutes les mesures sont exprimées en mm / Все расстояния указаны в миллиметрах

# Informazioni tecniche

Technical sheet / Datenblatt / Fiches techniques / Техническая информация

## Mobili portalavabo sospesi con lavabo integrato singolo e vano a giorno (L 70/80/90/100/120)

Wall hung vanity unit with single integrated washbasin and open shelf (L70/80/90/100/120) / Hängende Waschtischunterschranke mit offenem Fach für Einzelwaschtische (L. 70/80/90/120) / Meubles porte vasque suspendus avec plan intégré 1 vasque et niche (L 70/80/90/105/120) / Тумба для 1 интегрированной раковины и с открытой полкой (дл.70/80/90/100/120)

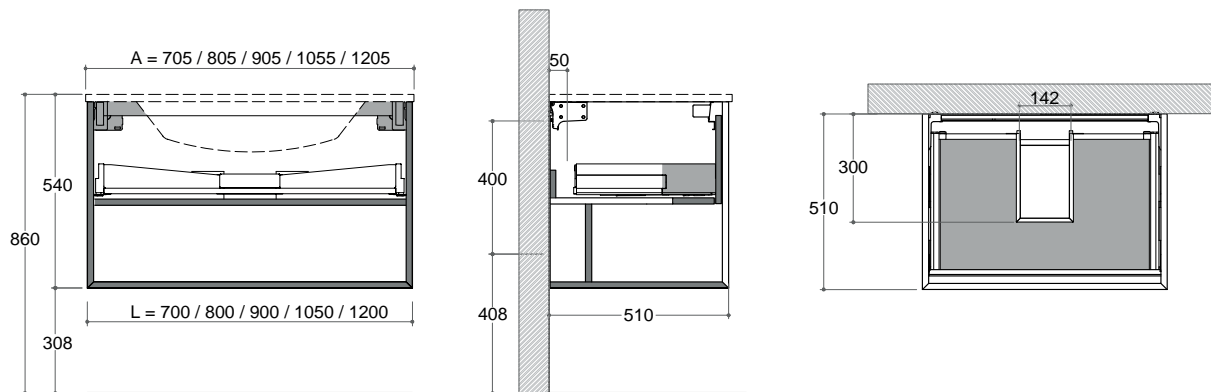

## Allacciamenti idraulici e elettrici

Hydraulic fittings and electrical connection / Hydraulische und elektrische Anschlüsse / Raccordements hydrauliques et connexions électriques / Гидравлические и электрические подключения

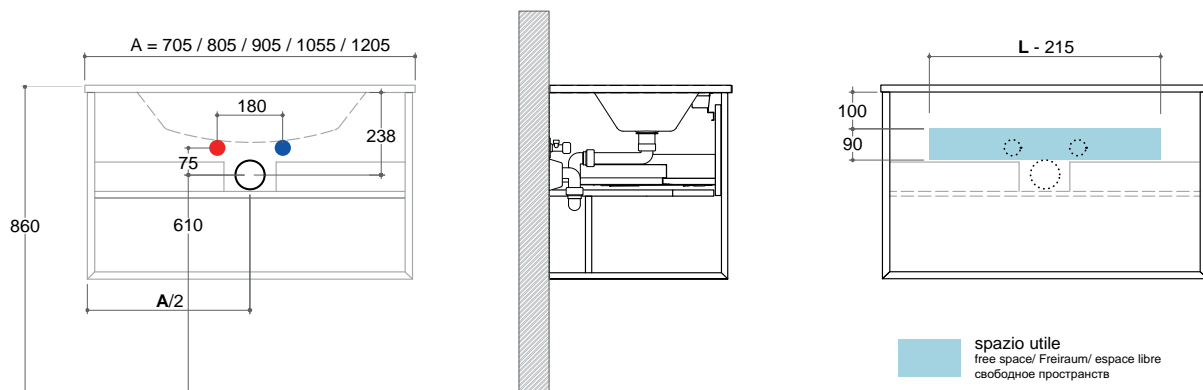

## Rinforzi a muro

Wall reinforcements / Wandverstärkungen / Barres d'armature murales / Крепления к стене

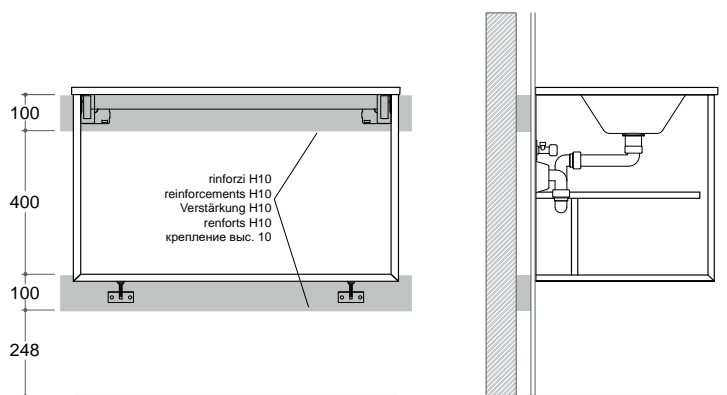

**N.B.** rappresentazione indicativa con sifone OPT86  
indicative representation with OPT86 siphon  
indikative Darstellung mit OPT86-Siphon  
représentation indicative avec siphon OPT86  
условное обозначение с сифоном OPT 86

Tutte le misure sono espresse in mm / All measurements are expressed in mm / Alle Maße sind in mm angegeben / Toutes les mesures sont exprimées en mm / Все расстояния указаны в миллиметрах

# Informazioni tecniche

Technical sheet / Datenblatt / Fiches techniques / Техническая информация

## Mobili portalavabo sospesi con lavabo integrato L120 cm doppia vasca

Wall hung vanity unit with integrated washbasin L120, double basin / Hängende Waschtischunterschranke mit Doppelwaschtisch L.120 / Meubles porte vasque suspendus avec plan intégré 2 vasques L 120 / Тумба для 2 интегрированных раковин дл.120 см

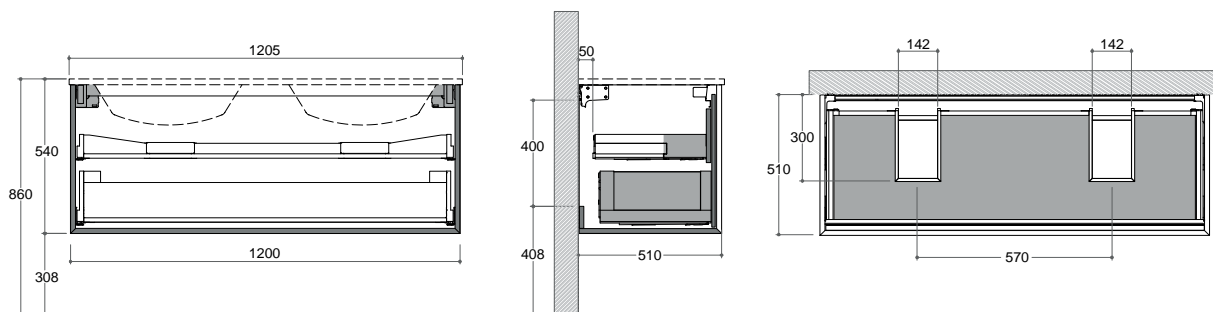

## Allacciamenti idraulici e elettrici

Hydraulic fittings and electrical connection / Hydraulische und elektrische Anschlüsse / Raccordements hydrauliques et connexions électriques / Гидравлические и электрические подключения

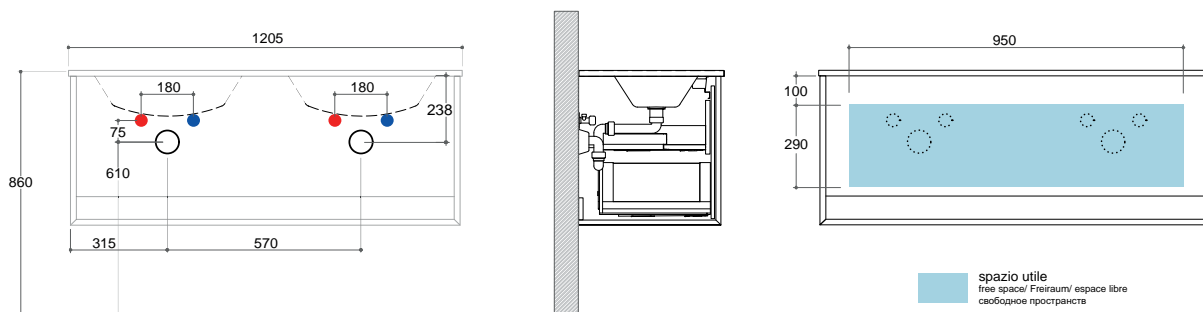

## Rinforzi a muro

Wall reinforcements / Wandverstärkungen / Barres d'armature murales / Крепления к стене

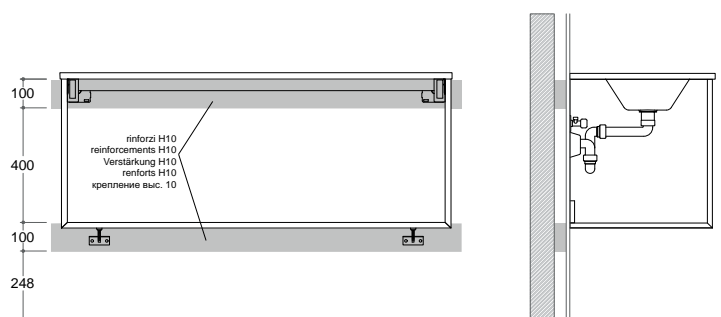

**N.B.** rappresentazione indicativa con sifone OPT86  
indicative representation with OPT86 siphon  
indikative Darstellung mit OPT86-Siphon  
représentation indicative avec siphon OPT86  
условное обозначение с сифоном OPT 86

Tutte le misure sono espresse in mm / All measurements are expressed in mm / Alle Maße sind in mm angegeben / Toutes les mesures sont exprimées en mm / Все расстояния указаны в миллиметрах

# Informazioni tecniche

Technical sheet / Datenblatt / Fiches techniques / Техническая информация

## Mobili portalavabo sospesi con lavabo integrato L120 cm doppia vasca e vano a giorno

Wall hung vanity unit with integrated washbasin L120, double basin and open shelf / Hängende Waschtischunterschranke mit offenem Fach und mit Doppelwaschtisch L.120 / Meubles porte vasque suspendus L 120 avec plan intégré 2 vasques et niche / Тумба для интегрированных раковин дл.120 см и с открытой полкой

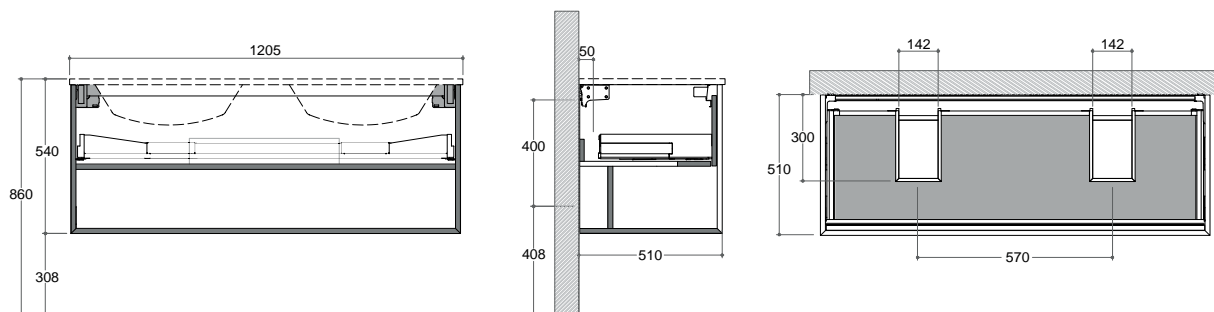

## Allacciamenti idraulici e elettrici

Hydraulic fittings and electrical connection / Hydraulische und elektrische Anschlüsse / Raccordements hydrauliques et connexions électriques / Гидравлические и электрические подключения

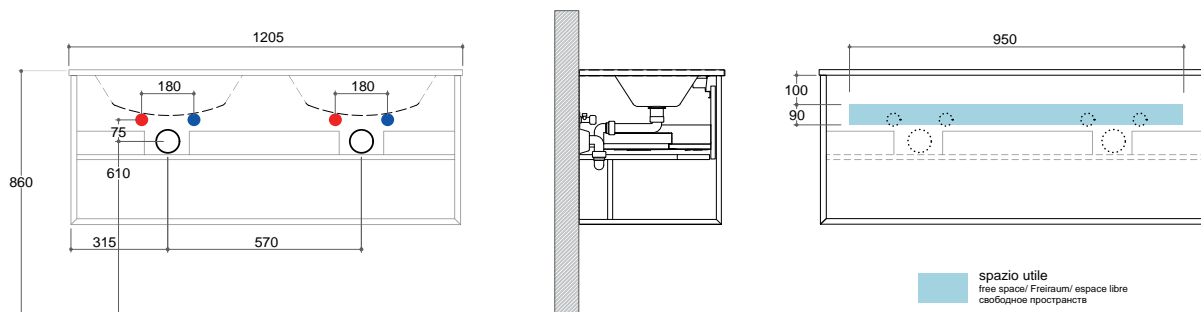

## Rinforzi a muro

Wall reinforcements / Wandverstärkungen / Barres d'armature murales / Крепления к стене

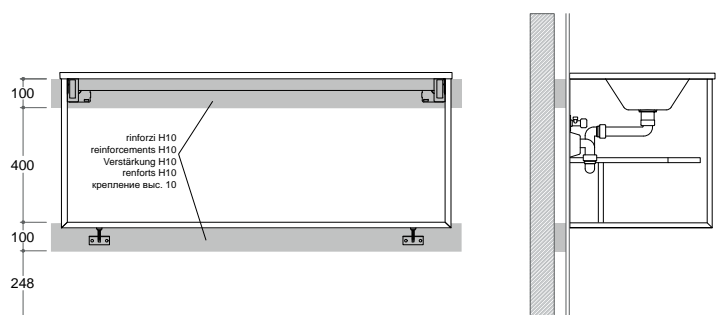

**N.B.** rappresentazione indicativa con sifone OPT86  
indicative representation with OPT86 siphon  
indikative Darstellung mit OPT86-Siphon  
représentation indicative avec siphon OPT86  
условное обозначение с сифоном OPT 86

Tutte le misure sono espresse in mm / All measurements are expressed in mm / Alle Maße sind in mm angegeben / Toutes les mesures sont exprimées en mm / Все расстояния указаны в миллиметрах

# Informazioni tecniche

Technical sheet / Datenblatt / Fiches techniques / Техническая информация

## Mobili portalavabo sospesi con lavabo integrato L140 cm doppia vasca

Wall hung vanity unit with integrated washbasin L140, double basin / Hängende Waschtischunterschranke mit Doppelwaschtisch L.140 / Meubles porte vasque suspendus avec plan intégré 2 vasques L 140 / Тумбы для 2 интегрированных раковин дл.140 см

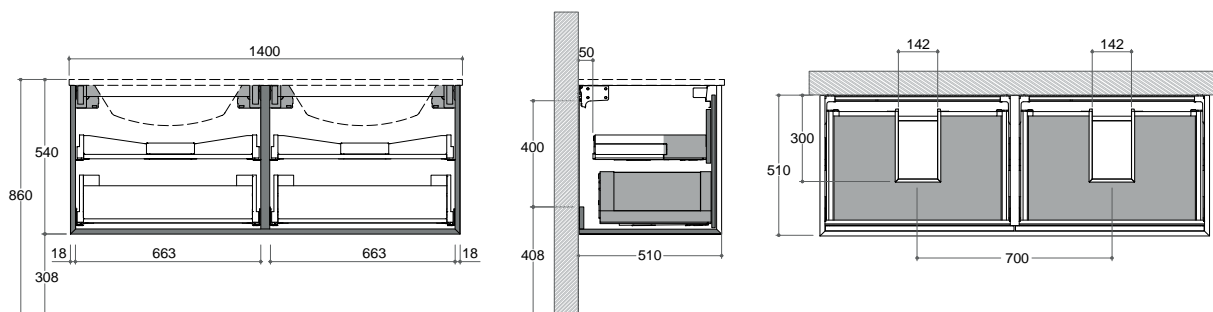

## Allacciamenti idraulici e elettrici

Hydraulic fittings and electrical connection / Hydraulische und elektrische Anschlüsse / Raccordements hydrauliques et connexions électriques / Гидравлические и электрические подключения

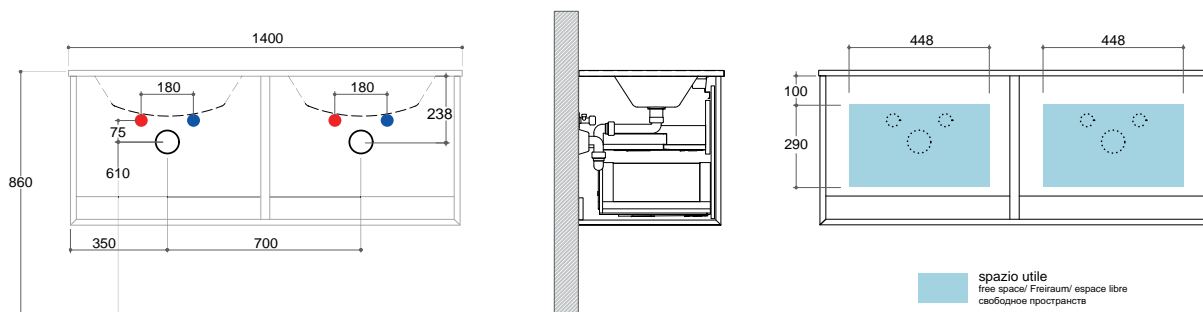

## Rinforzi a muro

Wall reinforcements / Wandverstärkungen / Barres d'armature murales / Крепления к стене

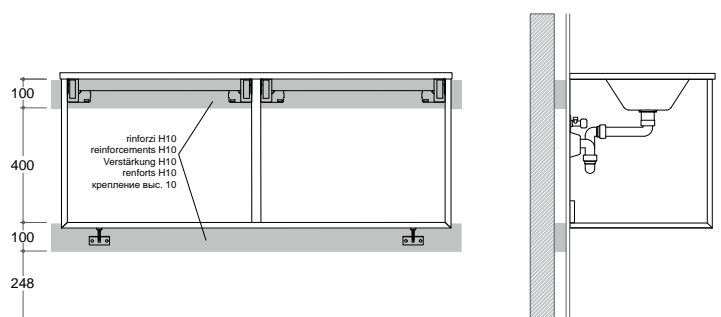

**N.B.** rappresentazione indicativa con sifone OPT86  
indicative representation with OPT86 siphon  
indikative Darstellung mit OPT86-Siphon  
représentation indicative avec siphon OPT86  
условное обозначение с сифоном OPT 86

Tutte le misure sono espresse in mm / All measurements are expressed in mm / Alle Maße sind in mm angegeben / Toutes les mesures sont exprimées en mm / Все расстояния указаны в миллиметрах

# Informazioni tecniche

Technical sheet / Datenblatt / Fiches techniques / Техническая информация

## Mobili portalavabo sospesi con lavabo integrato L140 cm doppia vasca e vano a giorno

Wall hung vanity unit with integrated washbasin L140, double basin and open shelf / Hängende Waschtischunterschranke mit offenem Fach und mit Doppelwaschtisch L.140 / Meubles porte vasque suspendus L 140 avec plan intégré 2 vasques et niche / Тумба для 2 интегрированных раковин дл.140 см и с открытой полкой

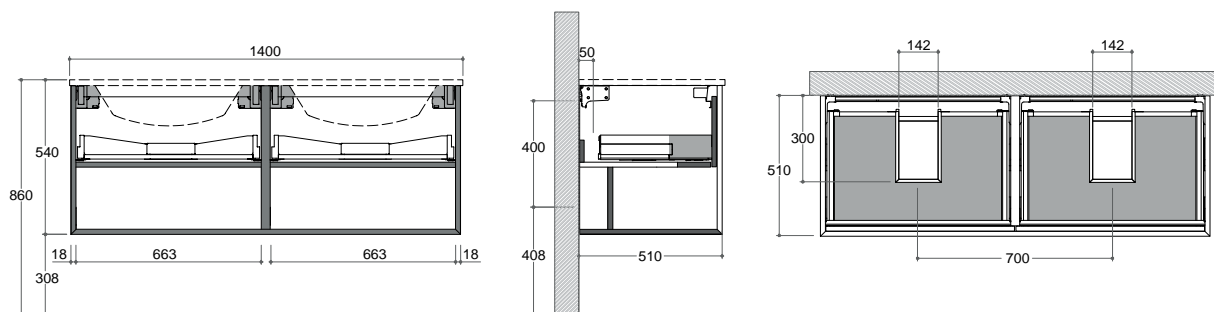

## Allacciamenti idraulici e elettrici

Hydraulic fittings and electrical connection / Hydraulische und elektrische Anschlüsse / Raccordements hydrauliques et connexions électriques / Гидравлические и электрические подключения

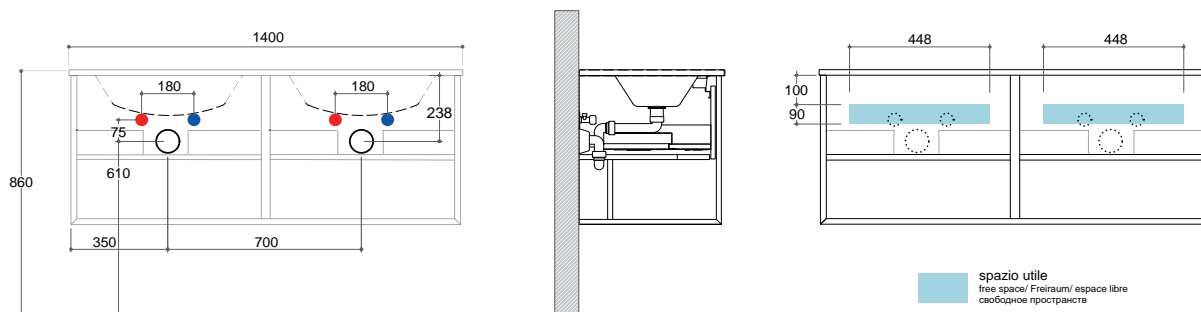

## Rinforzi a muro

Wall reinforcements / Wandverstärkungen / Barres d'armature murales / Крепления к стене

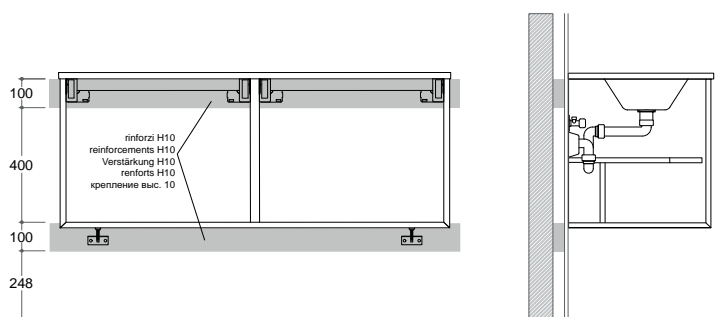

**N.B.** rappresentazione indicativa con sifone OPT86  
indicative representation with OPT86 siphon  
indikative Darstellung mit OPT86-Siphon  
représentation indicative avec siphon OPT86  
условное обозначение с сифоном OPT 86

Tutte le misure sono espresse in mm / All measurements are expressed in mm / Alle Maße sind in mm angegeben / Toutes les mesures sont exprimées en mm / Все расстояния указаны в миллиметрах

# Informazioni tecniche

Technical sheet / Datenblatt / Fiches techniques / Техническая информация

## Mobili portalavabo sospesi con lavabo integrato L140 cm vasca a SX

Wall hung vanity unit with integrated washbasin L140 cm, basin on the left / Hängende Waschtischunterschranke mit Waschtisch L.140 mit linkem Waschbecken / Meubles porte vasque suspendus L 140 avec plan intégré vasque a gauche / Тумба для 1 интегрированной раковины СЛЕВА дл.140 см

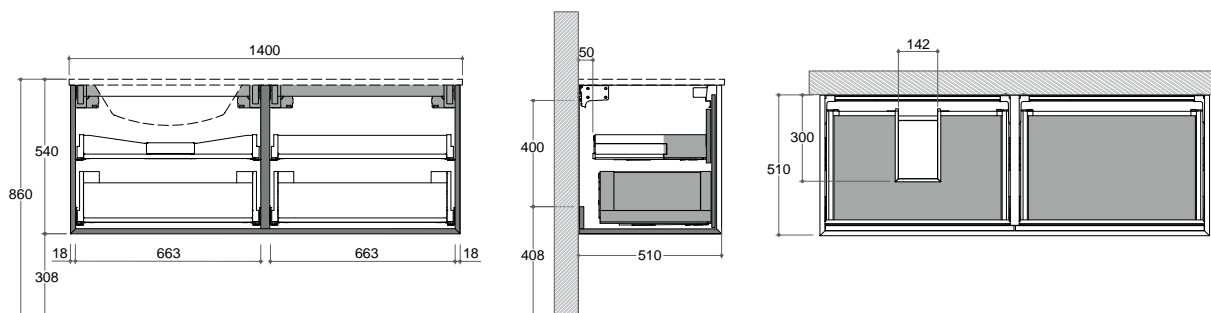

## Allacciamenti idraulici e elettrici

Hydraulic fittings and electrical connection / Hydraulische und elektrische Anschlüsse / Raccordements hydrauliques et connexions électriques / Гидравлические и электрические подключения

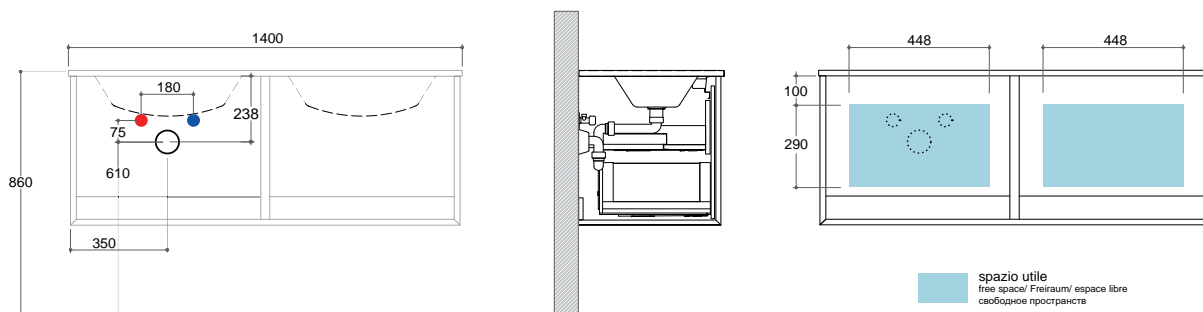

## Rinforzi a muro

Wall reinforcements / Wandverstärkungen / Barres d'armature murales / Крепления к стене

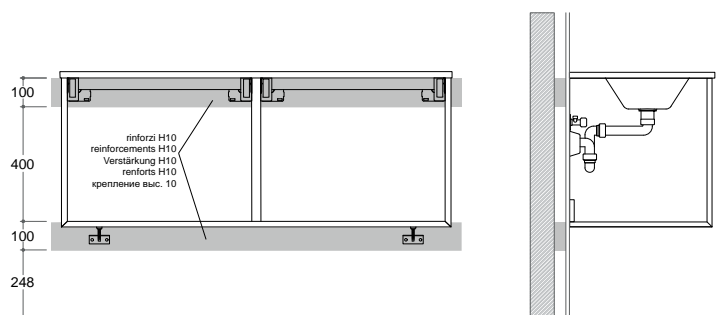

**N.B.** rappresentazione indicativa con sifone OPT86  
indicative representation with OPT86 siphon  
indikative Darstellung mit OPT86-Siphon  
représentation indicative avec siphon OPT86  
условное обозначение с сифоном OPT 86

Tutte le misure sono espresse in mm / All measurements are expressed in mm / Alle Maße sind in mm angegeben / Toutes les mesures sont exprimées en mm / Все расстояния указаны в миллиметрах



# Informazioni tecniche

Technical sheet / Datenblatt / Fiches techniques / Техническая информация

## Mobili portalavabo sospesi con lavabo integrato L140 cm vasca a SX e vano a giorno

Wall hung vanity unit with integrated washbasin L140 cm, basin on the left and open shelf / Hängende Waschtischunterschranke mit offenem Fach und Waschtisch L.140 mit linkem Waschbecken / Meubles porte vasque suspendus L 140 avec plan intégré vasque a gauche et niche / Тумба для 1 интегрированной раковины СЛЕВА и с открытой полкой дл.140 см

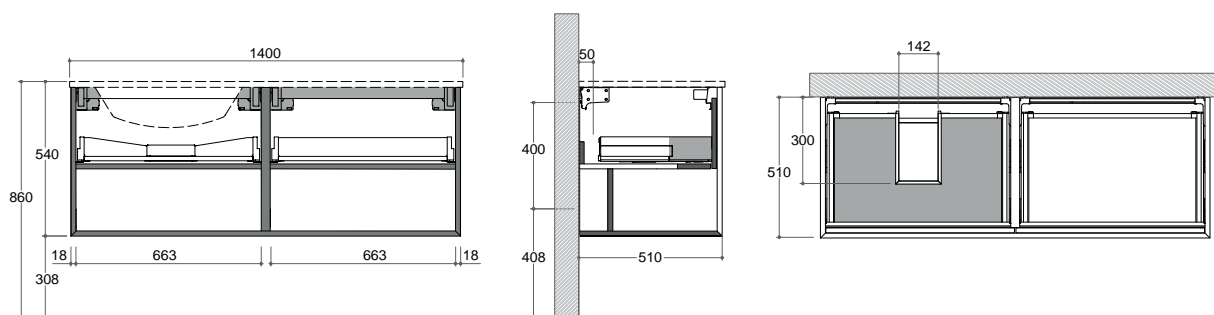

## Allacciamenti idraulici e elettrici

Hydraulic fittings and electrical connection / Hydraulische und elektrische Anschlüsse / Raccordements hydrauliques et connexions électriques / Гидравлические и электрические подключения

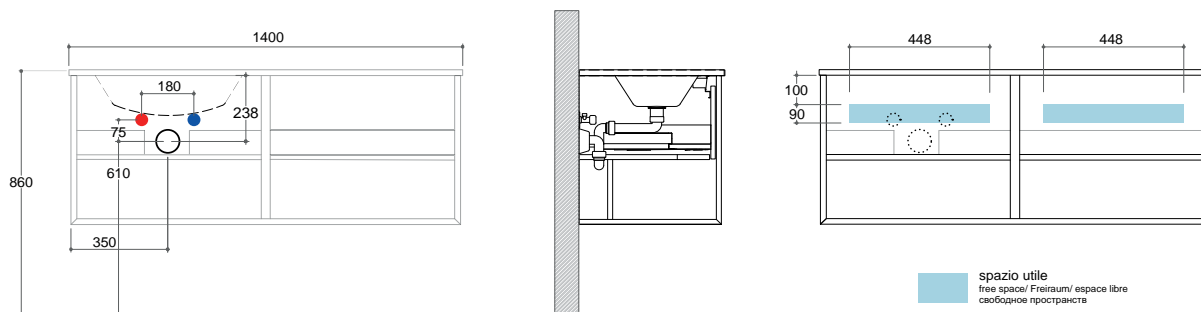

## Rinforzi a muro

Wall reinforcements / Wandverstärkungen / Barres d'armature murales / Крепления к стене

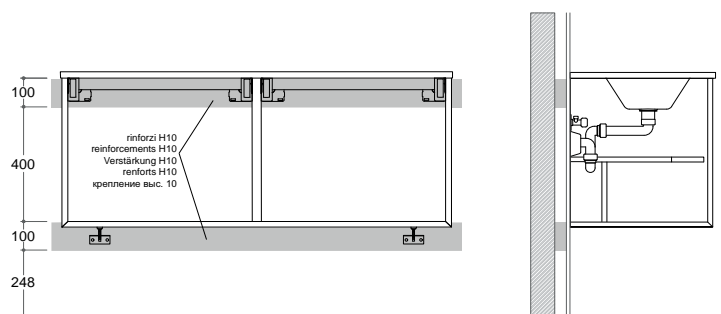

**N.B.** rappresentazione indicativa con sifone OPT86  
indicative representation with OPT86 siphon  
indikative Darstellung mit OPT86-Siphon  
représentation indicative avec siphon OPT86  
условное обозначение с сифоном OPT 86

Tutte le misure sono espresse in mm / All measurements are expressed in mm / Alle Maße sind in mm angegeben / Toutes les mesures sont exprimées en mm / Все расстояния указаны в миллиметрах

# Informazioni tecniche

Technical sheet / Datenblatt / Fiches techniques / Техническая информация

## Mobili portalavabo sospesi con lavabo integrato L140 cm vasca a DX

Wall hung vanity unit with integrated washbasin L140 cm, basin on the Right / Hängende Waschtischunterschranke mit Waschtisch L.140 mit rechtem Waschbecken / Meubles porte vasque suspendus L 140 avec plan intégré vasque a droite / Тумба для 1 интегрированной раковины СПРАВА дл.140 см

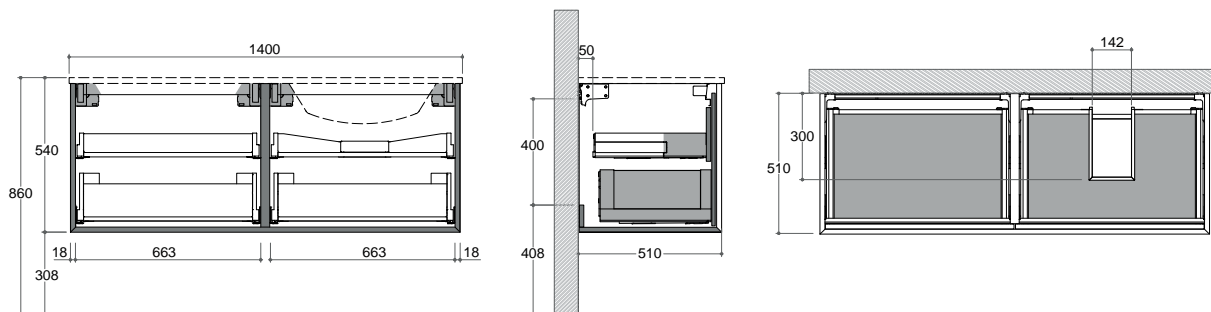

## Allacciamenti idraulici e elettrici

Hydraulic fittings and electrical connection / Hydraulische und elektrische Anschlüsse / Raccordements hydrauliques et connexions électriques / Гидравлические и электрические подключения

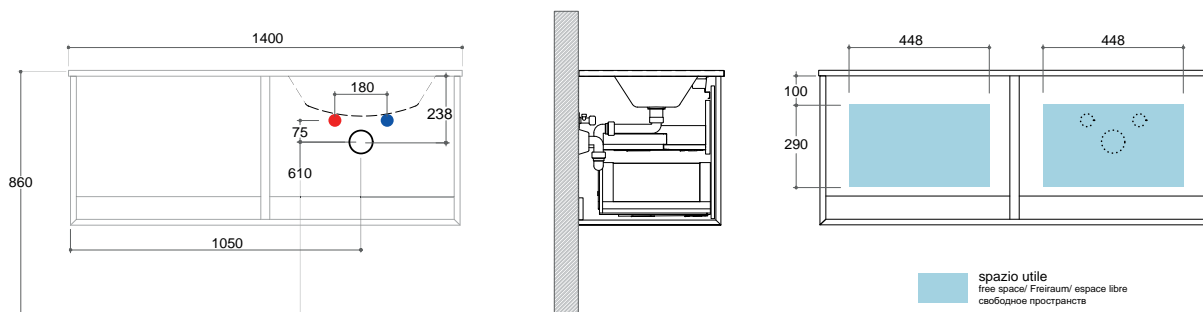

## Rinforzi a muro

Wall reinforcements / Wandverstärkungen / Barres d'armature murales / Крепления к стене

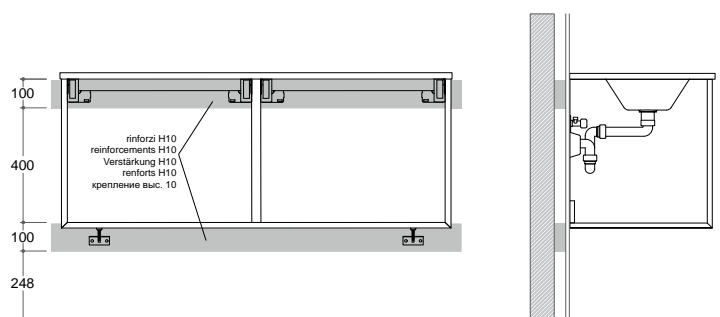

**N.B.** rappresentazione indicativa con sifone OPT86  
indicative representation with OPT86 siphon  
indikative Darstellung mit OPT86-Siphon  
représentation indicative avec siphon OPT86  
условное обозначение с сифоном OPT 86

Tutte le misure sono espresse in mm / All measurements are expressed in mm / Alle Maße sind in mm angegeben / Toutes les mesures sont exprimées en mm / Все расстояния указаны в миллиметрах

# Informazioni tecniche

Technical sheet / Datenblatt / Fiches techniques / Техническая информация

## Mobili portalavabo sospesi con lavabo integrato L140 cm vasca a DX e vano a giorno

Wall hung vanity unit with integrated washbasin L140 cm, basin on the Right and open shelf / Hängende Waschtischunterschranke mit offenem Fach und Waschtisch L.140 mit rechtem Waschbecken / Meubles porte vasque suspendus L 140 avec plan intégré vasque a droite et niche / Тумба для 1 интегрированной раковины СЛЕВА и с открытой полкой дл.140 см

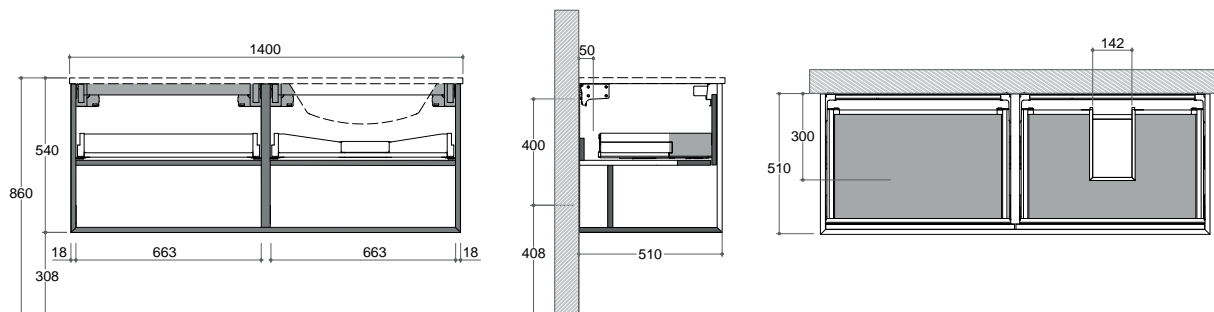

## Allacciamenti idraulici e elettrici

Hydraulic fittings and electrical connection / Hydraulische und elektrische Anschlüsse / Raccordements hydrauliques et connexions électriques / Гидравлические и электрические подключения

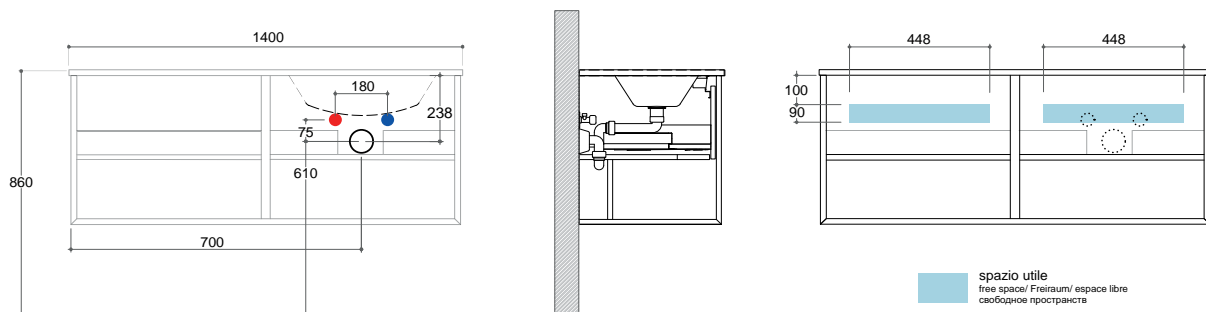

## Rinforzi a muro

Wall reinforcements / Wandverstärkungen / Barres d'armature murales / Крепления к стене

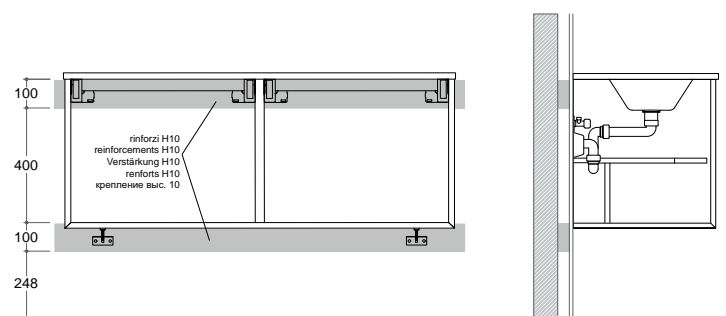

**N.B.** rappresentazione indicativa con sifone OPT86  
indicative representation with OPT86 siphon  
indikative Darstellung mit OPT86-Siphon  
représentation indicative avec siphon OPT86  
условное обозначение с сифоном OPT 86

Tutte le misure sono espresse in mm / All measurements are expressed in mm / Alle Maße sind in mm angegeben / Toutes les mesures sont exprimées en mm / Все расстояния указаны в миллиметрах

# Informazioni tecniche

Technical sheet / Datenblatt / Fiches techniques / Техническая информация

## Mobili portalavabo sospesi con lavabo integrato L160 cm doppia vasca

Wall hung vanity unit with integrated washbasin L160cm, double basin / Hängende Waschtischunterschranke mit Doppelwaschtisch L.160 / Meubles porte vasque suspendus L 160 cm avec plan intégré 2 vasques / Тумба для 2 интегрированных раковин дл.160 см

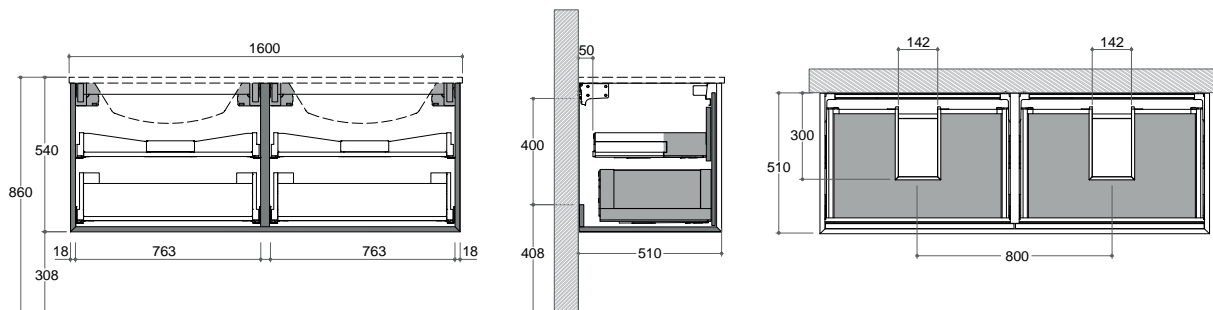

## Allacciamenti idraulici e elettrici

Hydraulic fittings and electrical connection / Hydraulische und elektrische Anschlüsse / Raccordements hydrauliques et connexions électriques / Гидравлические и электрические подключения

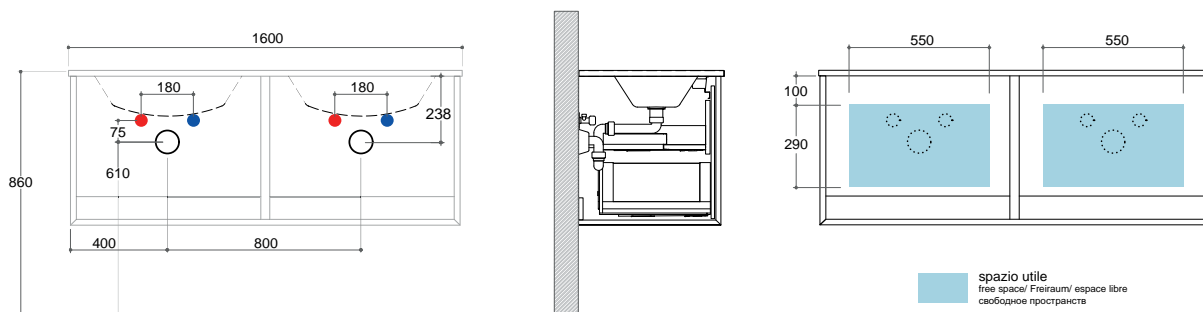

## Rinforzi a muro

Wall reinforcements / Wandverstärkungen / Barres d'armature murales / Крепления к стене

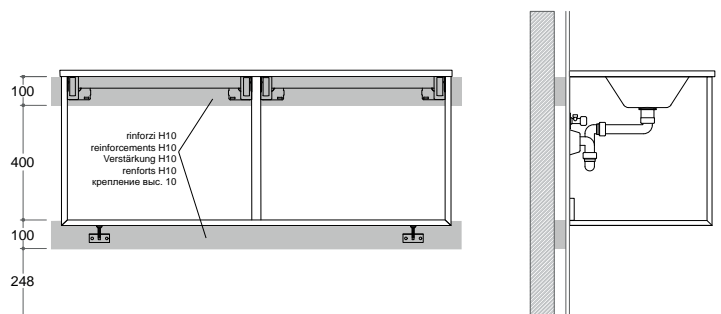

**N.B.** rappresentazione indicativa con sifone OPT86  
indicative representation with OPT86 siphon  
indikative Darstellung mit OPT86-Siphon  
représentation indicative avec siphon OPT86  
условное обозначение с сифоном OPT 86

Tutte le misure sono espresse in mm / All measurements are expressed in mm / Alle Maße sind in mm angegeben / Toutes les mesures sont exprimées en mm / Все расстояния указаны в миллиметрах

# Informazioni tecniche

Technical sheet / Datenblatt / Fiches techniques / Техническая информация

## Mobili portalavabo sospesi con lavabo integrato L160 cm doppia vasca

Wall hung vanity unit with integrated washbasin L160cm, double basin and open shelf / Hängende Waschtischunterschranke mit offenem Fach und Doppelwaschtisch L.160 / Meubles porte vasque suspendus L 160 cm avec plan intégré 2 vasques et niche / Тумба для 2 интегрированных раковин дл.160 см и с открытой полкой

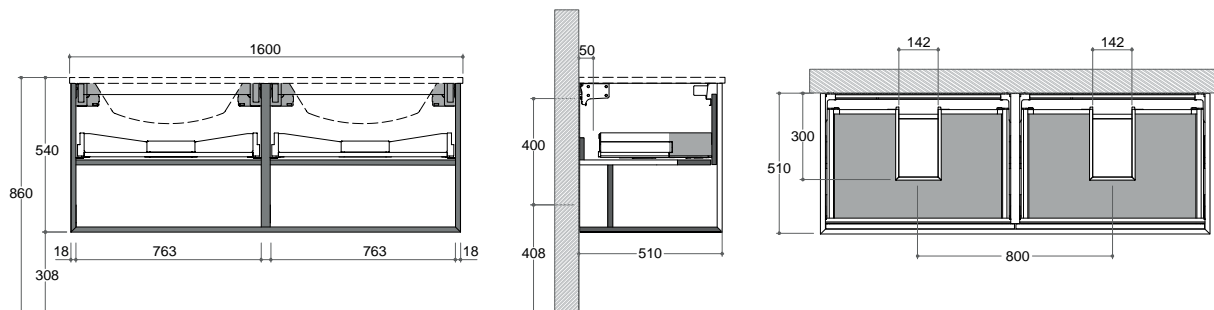

## Allacciamenti idraulici e elettrici

Hydraulic fittings and electrical connection / Hydraulische und elektrische Anschlüsse / Raccordements hydrauliques et connexions électriques / Гидравлические и электрические подключения

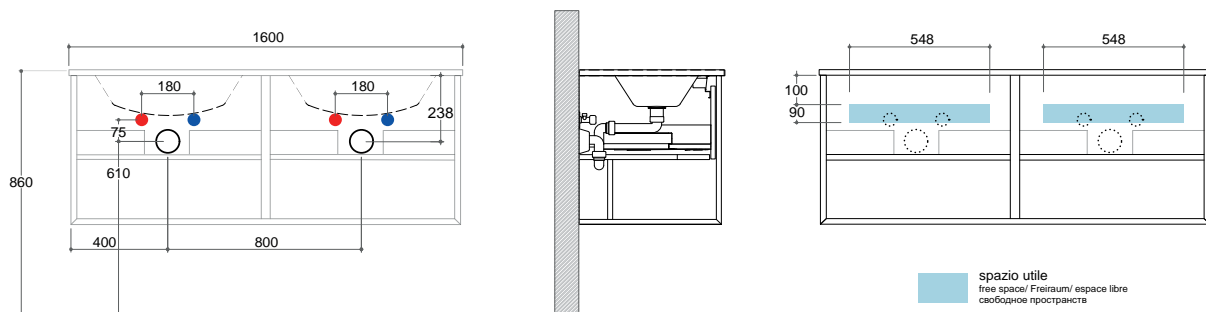

## Rinforzi a muro

Wall reinforcements / Wandverstärkungen / Barres d'armature murales / Крепления к стене

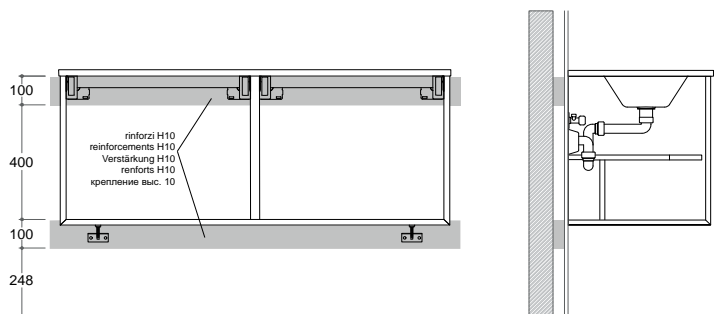

**N.B.** rappresentazione indicativa con sifone OPT86  
indicative representation with OPT86 siphon  
indikative Darstellung mit OPT86-Siphon  
représentation indicative avec siphon OPT86  
условное обозначение с сифоном OPT 86

Tutte le misure sono espresse in mm / All measurements are expressed in mm / Alle Maße sind in mm angegeben / Toutes les mesures sont exprimées en mm / Все расстояния указаны в миллиметрах

# Informazioni tecniche

Technical sheet / Datenblatt / Fiches techniques / Техническая информация

## Mobili portalavabo sospesi con lavabo integrato L160 cm vasca a SX

Wall hung vanity unit with integrated washbasin L160 cm, basin on the left / Hängende Waschtischunterschranke mit Waschtisch L.160 und linkem Waschbecken / Meubles porte vasque suspendus L 160 avec plan intégré vasque a gauche / Тумба для 1 интегрированной раковины СЛЕВА дл.160 см

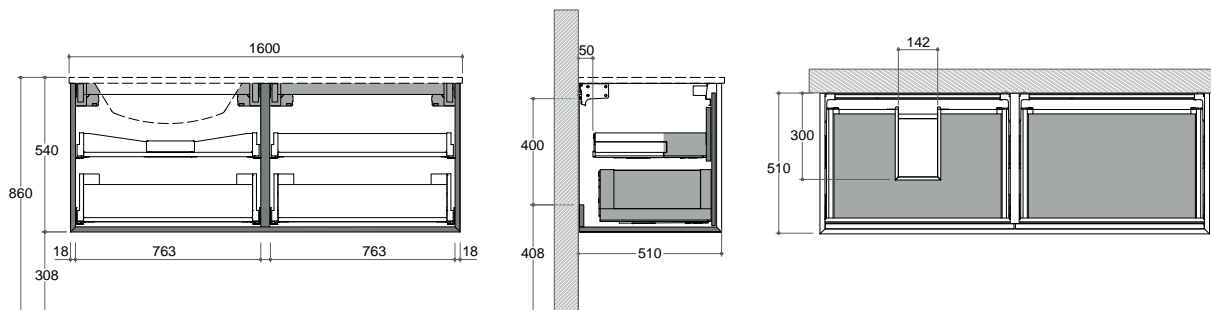

## Allacciamenti idraulici e elettrici

Hydraulic fittings and electrical connection / Hydraulische und elektrische Anschlüsse / Raccordements hydrauliques et connexions électriques / Гидравлические и электрические подключения

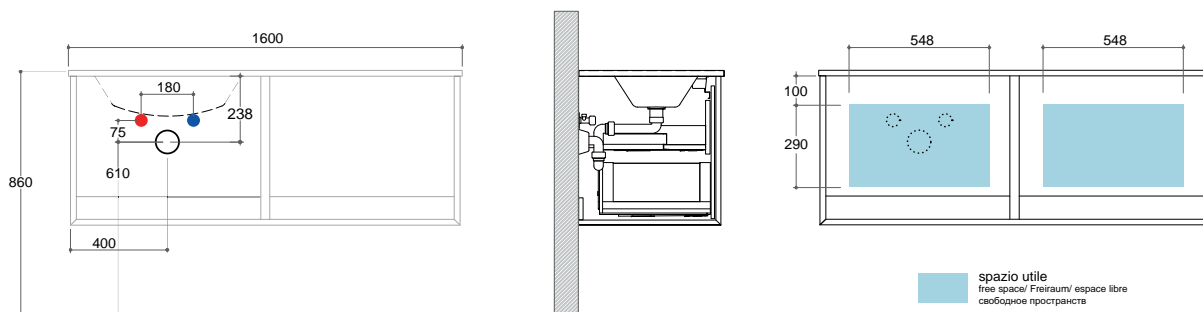

## Rinforzi a muro

Wall reinforcements / Wandverstärkungen / Barres d'armature murales / Крепления к стене

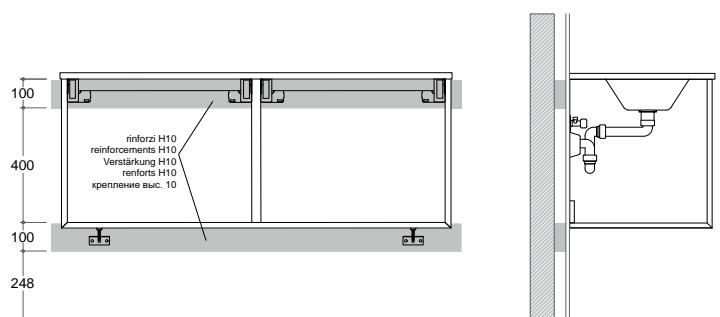

**N.B.** rappresentazione indicativa con sifone OPT86  
indicative representation with OPT86 siphon  
indikative Darstellung mit OPT86-Siphon  
représentation indicative avec siphon OPT86  
условное обозначение с сифоном OPT 86

Tutte le misure sono espresse in mm / All measurements are expressed in mm / Alle Maße sind in mm angegeben / Toutes les mesures sont exprimées en mm / Все расстояния указаны в миллиметрах

# Informazioni tecniche

Technical sheet / Datenblatt / Fiches techniques / Техническая информация

## Mobili portalavabo sospesi con lavabo integrato L160 cm vasca a SX e vano a giorno

Wall hung vanity unit with integrated washbasin L160 cm, basin on the left and open shelf / Hängende Waschtischunterschranke mit offenem Fach und Waschtisch L.160 und linkem Waschbecken / Meubles porte vasque suspendus L 160 avec plan intégré vasque a gauche et niche / Тумба для 1 интегрированной раковины СЛЕВА и с открытой полкой дл.160 см

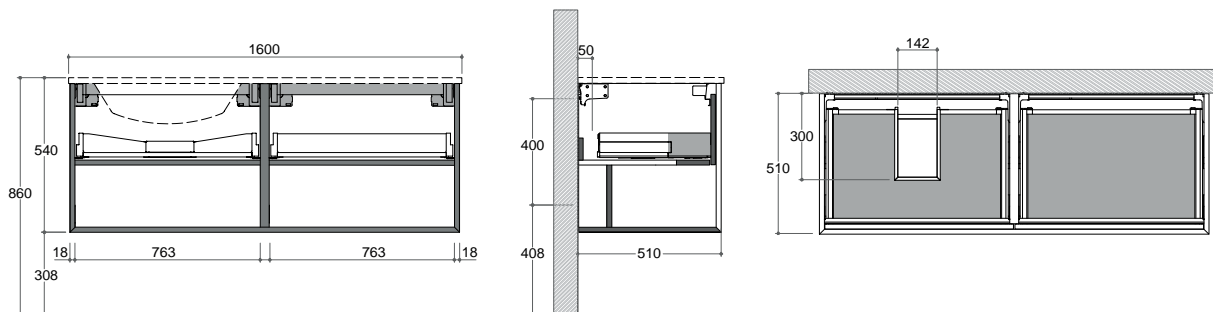

## Allacciamenti idraulici e elettrici

Hydraulic fittings and electrical connection / Hydraulische und elektrische Anschlüsse / Raccordements hydrauliques et connexions électriques / Гидравлические и электрические подключения

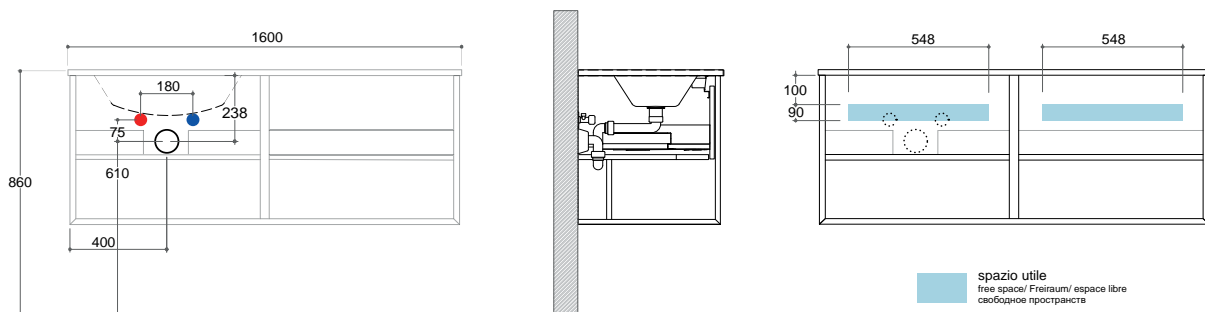

## Rinforzi a muro

Wall reinforcements / Wandverstärkungen / Barres d'armature murales / Крепления к стене

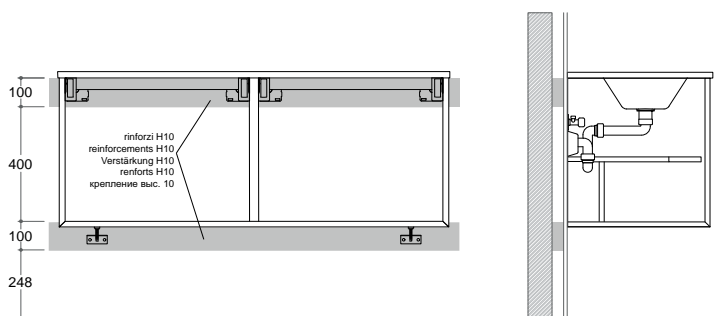

**N.B.** rappresentazione indicativa con sifone OPT86  
indicative representation with OPT86 siphon  
indikative Darstellung mit OPT86-Siphon  
représentation indicative avec siphon OPT86  
условное обозначение с сифоном OPT 86

Tutte le misure sono espresse in mm / All measurements are expressed in mm / Alle Maße sind in mm angegeben / Toutes les mesures sont exprimées en mm / Все расстояния указаны в миллиметрах

# Informazioni tecniche

Technical sheet / Datenblatt / Fiches techniques / Техническая информация

## Mobili portalavabo sospesi con lavabo integrato L160 cm vasca a DX

Wall hung vanity unit with integrated washbasin L160 cm, basin on the right / Hängende Waschtischunterschranke mit Waschtisch L.160 und rechtem Waschbecken / Meubles porte vasque suspendus L 160 avec plan intégré vasque a droite / Тумба для 1 интегрированной раковины СПРАВА дл.160 см

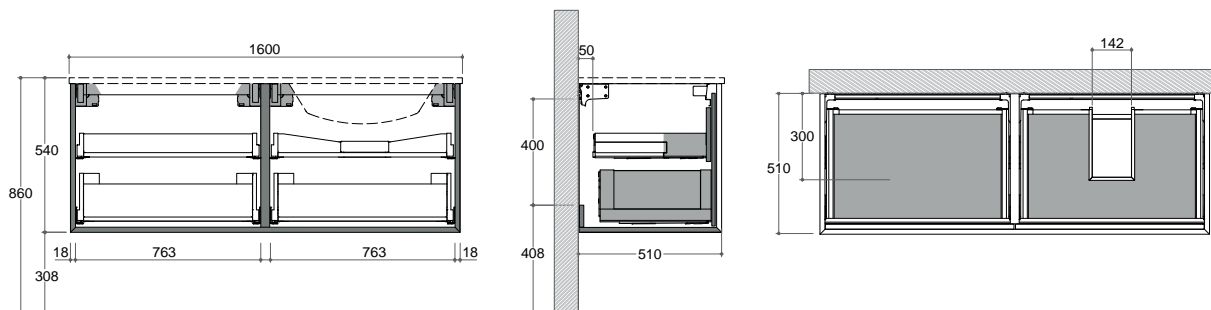

## Allacciamenti idraulici e elettrici

Hydraulic fittings and electrical connection / Hydraulische und elektrische Anschlüsse / Raccordements hydrauliques et connexions électriques / Гидравлические и электрические подключения

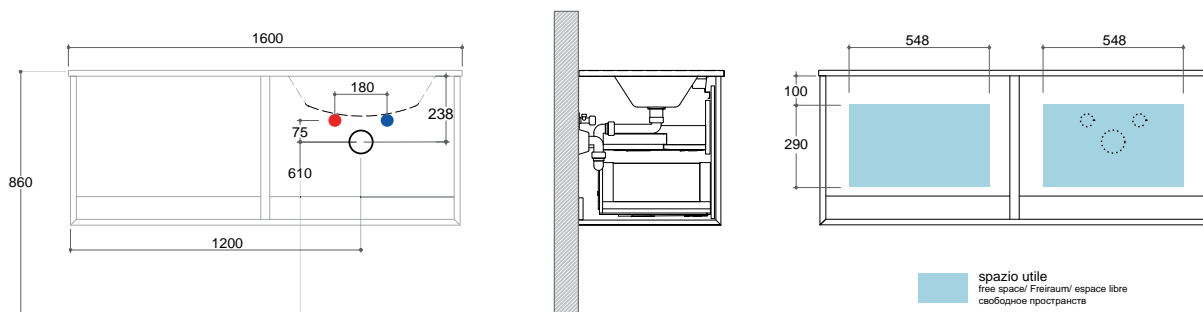

## Rinforzi a muro

Wall reinforcements / Wandverstärkungen / Barres d'armature murales / Крепления к стене

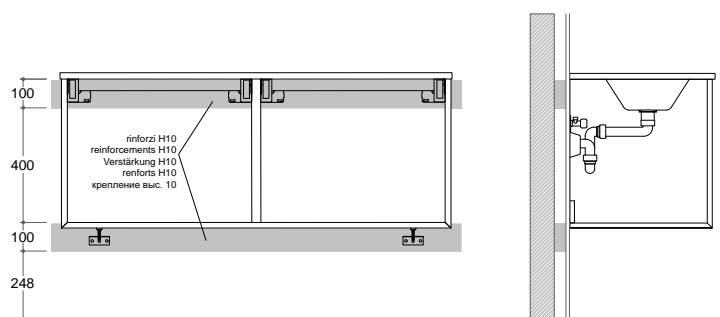

**N.B.** rappresentazione indicativa con sifone OPT86  
indicative representation with OPT86 siphon  
indikative Darstellung mit OPT86-Siphon  
représentation indicative avec siphon OPT86  
условное обозначение с сифоном OPT 86

Tutte le misure sono espresse in mm / All measurements are expressed in mm / Alle Maße sind in mm angegeben / Toutes les mesures sont exprimées en mm / Все расстояния указаны в миллиметрах



# Informazioni tecniche

Technical sheet / Datenblatt / Fiches techniques / Техническая информация

## Mobili portalavabo sospesi con lavabo integrato L160 cm vasca a DX e vano a giorno

Wall hung vanity unit with integrated washbasin L160 cm, basin on the right and open shelf / Hängende Waschtischunterschranke mit offenem Fach und Waschtisch L.160 und rechtem Waschbecken / Meubles porte vasque suspendus L 160 avec plan intégré vasque a droite et niche / Тумба для 1 интегрированной раковины СПРАВА и с открытой полкой дл.160 см

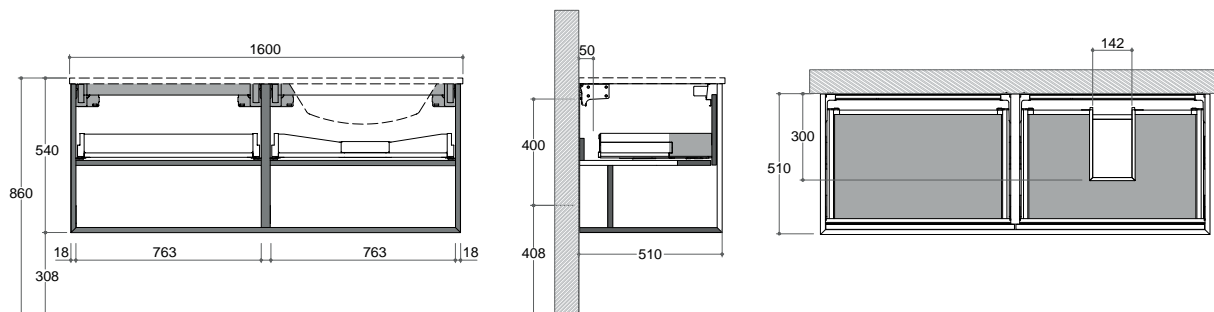

## Allacciamenti idraulici e elettrici

Hydraulic fittings and electrical connection / Hydraulische und elektrische Anschlüsse / Raccordements hydrauliques et connexions électriques / Гидравлические и электрические подключения

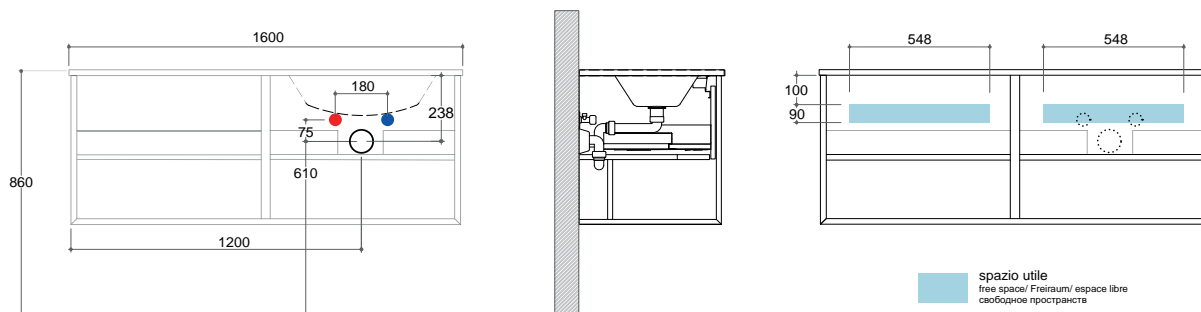

## Rinforzi a muro

Wall reinforcements / Wandverstärkungen / Barres d'armature murales / Крепления к стене

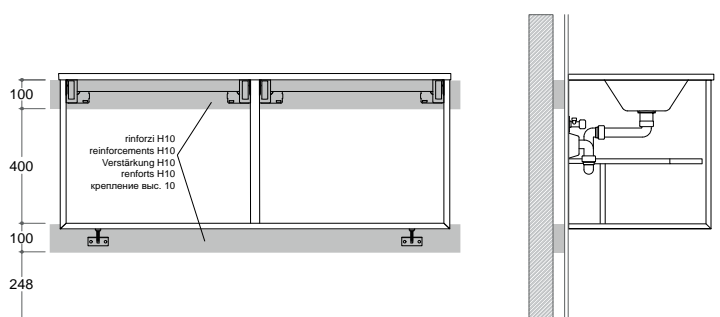

**N.B.** rappresentazione indicativa con sifone OPT86  
indicative representation with OPT86 siphon  
indikative Darstellung mit OPT86-Siphon  
représentation indicative avec siphon OPT86  
условное обозначение с сифоном OPT 86

Tutte le misure sono espresse in mm / All measurements are expressed in mm / Alle Maße sind in mm angegeben / Toutes les mesures sont exprimées en mm / Все расстояния указаны в миллиметрах

## IT

### Caratteristiche

"Purefeel" è un materiale appartenente alla famiglia delle superfici denominate "Solid Surface". È stato appositamente scelto da Oasis per le sue caratteristiche di resistenza e compattezza. È costituito dalla combinazione di più minerali naturali e di resine speciali. Il risultato è una superficie compatta, igienica, ignifuga, non porosa, durevole e facile da pulire con i più comuni prodotti per la pulizia del bagno. È quindi possibile rimuovere piccoli graffi superficiali per restituire a "Purefeel" la bellezza originale.

### Uso e manutenzione

Per la manutenzione ordinaria è consigliabile pulire la superficie con acqua tiepida e un detergente delicato, usando una spugna o panno morbidi e non abrasivi.

Successivamente risciacquare ed asciugare la superficie con un panno morbido. Il piano viene fornito con un kit di manutenzione.

## UK

### Characteristics

Purefeel is part of the "Solid Surface" materials and it has been selected by Oasis for its characteristics of solidity and resistance.

It is made of natural minerals and special resins.

The result is a solid, hygienic, fire retardant, smooth, resistant surface, easy to clean with the most common bathroom cleaners.

### Use and maintenance

A soft cloth dampened with warm water is sufficient to clean Purefeel.

If more thorough cleaning is required, please use a solution of mild liquid detergent mixed with warm water. After cleaning, wipe all surfaces with a clean, damp cloth. Dry immediately using another soft, clean cloth.

Purefeel top is supplied with a maintenance kit.

## DE

### Technische Daten

"Purefeel" ist ein Material, das zur Oberflächenfamilie "Solid Surface" gehört.

Es wurde von Oasis speziell für seine Widerstandsfähigkeit und Kompaktheit ausgewählt.

Es besteht aus der Kombination mehrerer natürlicher Mineralien und spezieller Harze.

Das Ergebnis ist eine kompakte, hygienische, feuerfeste, porenfreie, haltbare und pflegeleichte Oberfläche mit den häufigsten Badreinigungsmitteln.

Es ist daher möglich, kleine Kratzer zu entfernen, um die ursprüngliche Schönheit von "Purefeel" wiederherzustellen.

### Gebrauch und wartung

Für die regelmäßige Wartung ist es ratsam, die Oberfläche mit lauwarmem Wasser und einem milden Reinigungsmittel und einem weichen, nicht scheuernden Schwamm oder Tuch zu reinigen.

Dann spülen und trocknen Sie die Oberfläche mit einem weichen Tuch.

Der Plan wird mit einem Wartungskit geliefert.

## FR

### Caractéristique

"Purefeel" est un matériau appartenant à la famille des surfaces appelées "Solid Surface".

Il a été spécialement choisi par Oasis pour ses caractéristiques de résistance et de compacité.

Il est composé d'une combinaison de plusieurs minéraux naturels et de résines spéciales.

Le résultat est une surface compacte, hygiénique, ignifuge, non poreuse, durable et facile à nettoyer avec les produits de nettoyage de la salle de bain les plus courants.

Il est donc possible d'éliminer les petites rayures superficielles pour redonner à « Purefeel » toute sa beauté comme le fini d'origine.

### Utilisation et entretien

Pour l'entretien courant, il est conseillé de nettoyer la surface avec de l'eau tiède et un détergent doux, en utilisant une éponge ou un chiffon doux et non abrasif.

Ensuite rincez et séchez la surface avec un chiffon doux.

Le plan vasque est fourni avec un kit d'entretien.

## RU

### ЭКСПЛУАТАЦИЯ И ТЕХНИЧЕСКОЕ ОБСЛУЖИВАНИЕ

"Purefeel" это материал, который относится к семейству поверхностей под названием "Solid Surface".

Oasis выбрал специально этот материал из-за присущей ему компактности и прочности.

"Purefeel" состоит из комбинации нескольких природных материалов и специальных смол. В результате получается компактная, гигиеническая, огнестойкая, непористая, долговечная и легко очищаемая, с использованием самых распространенных чистящих средств для ванной комнаты, поверхность.

Возможно устранять небольшие поверхностные царапины для придания "Purefeel" изначальную красоту.

### ЭКСПЛУАТАЦИЯ И ТЕХНИЧЕСКОЕ ОБСЛУЖИВАНИЕ

Для повседневного ухода, рекомендуется очищать поверхность теплой водой с мягким моющим средством,

используя неабразивную губку или тканевую салфетку.

Затем промойте и высушите поверхность мягкой тканью.

Столешница поставляется в комплекте с набором для ухода.

## IT

### Caratteristiche

Geacril® è un materiale composito, in cui la massa interna, costituita dalla combinazione tra un minerale naturale e una resina poliesteri, viene rivestita da un film superficiale di resina acrilica/poliestere di altissima qualità, che gli conferisce un'ottima resistenza chimico fisica durevole nel tempo e un'assoluta impermeabilità e igiene nell'uso quotidiano. Il film di rivestimento conferisce inoltre al Geacril® una lucentezza superficiale che lo rende elegante, piacevole al tatto e molto simile al materiale ceramico, con proprietà antibatteriche, ignifughe e di autoestinguenza.

### Uso e manutenzione

Geacril® è un materiale resistente e durevole ma, come tutti i prodotti di elevato pregio, può essere danneggiato se utilizzato in modo improprio. Per la pulizia EVITARE l'uso di detersivi e spugne abrasive. Per una facile manutenzione e un duraturo utilizzo di un lavabo o di un piano in Geacril®, Vi elenchiamo una serie di consigli da seguire, affinché possiate essere soddisfatti per molti anni del prodotto acquistato:

1. Come trattamento generale di manutenzione, Vi consigliamo di pulire la superficie con acqua tiepida e detergente delicato, non abrasivo, usando un panno o una spugna morbidi, non abrasivi, umidi. Risciacquate bene la superficie e asciugate quindi con un panno morbido.
2. Nel caso di macchie causate da acqua ricca di calcare, da saponi o da prodotti minerali, pulire con un detergente non abrasivo anticalcare (es.: aceto). Terminare la pulizia risciacquando con acqua tiepida ed un panno morbido, non abrasivo. Asciugare quindi con un panno morbido.
3. Nel caso di macchie di altra natura (pennarello, rossetto, grassi, residui di cibo, ecc – vedi tabella di pulizia) pulire con un detergente non abrasivo a base di ammoniaca. Terminare la pulizia risciacquando con acqua tiepida ed un panno morbido, non abrasivo. Asciugare quindi con un panno morbido.
4. Nel caso di macchie particolarmente persistenti, piccoli tagli e graffi, o bruciature di sigaretta, se il film di rivestimento del Geacril® non è stato danneggiato in tutto lo spessore, è sufficiente usare una pasta abrasiva fino alla rimozione totale della macchia o del danno, con l'accortezza di estendere la zona di pulizia fino ad uniformare completamente la superficie. Per ripristinare la lucentezza originaria, la superficie va poi lucidata con pasta lucidante o polish (vanno bene i normali prodotti impiegati per lucidare la carrozzeria delle auto, secondo le indicazioni del produttore).

## UK

### Characteristics

Geacril® is a composite material whose inner mass is made up of a natural material combined with polyester resin, all coated with a surface film of highest quality acrylic/polyester resin that ensures an excellent chemical/physical resistance and long life of the product, which is also totally waterproof and hygienic in everyday use. The coating film also gives Geacril® a particularly stylish surface shine and a nice feel, very similar to that of ceramics, with anti-bacterial, fireproof and self-extinguishing properties.

### Use and maintenance

Geacril® is a long-lasting, hard-wearing material, but, just as all fine materials, it may be damaged if used improperly. DO NOT use abrasive detergents or sponges. For the easy maintenance and long-lasting use of Geacril® washbasins or tops, we are listing below a few recommendations that will ensure the long-lasting and trouble-free use of the product you purchased:

1. As a general maintenance procedure, we recommend to clean the surface using warm water and a mild, non-abrasive detergent on a soft, damp cloth or sponge. Rinse with warm water on a soft cloth and dry using a soft cloth.
2. In case of stains that may be caused by hard water, soaps or mineral products, clean using a non-abrasive descaling detergent (e.g. vinegar). Rinse with warm water on a soft, non-abrasive cloth and dry using a soft cloth.
3. In case of other kinds of stains (markers, lipstick, grease, food etc., see the Cleaning Table below), clean using a non-abrasive ammonia detergent. Rinse with warm water on a soft, non-abrasive cloth and dry using a soft cloth.
4. In case of particularly stubborn stains, small cuts, scratches or cigarette burns, if the Geacril® coating film has not been damaged through the entire cross-section, simply rub with some polishing paste until the stain or damage has been completely removed, making sure

the entire area is treated until the surface has been restored. In order to restore the original surface shine, the surface should then be polished with polishing paste (the common polishing products available for car waxing can be used according to the Manufacturer's directions).

## DE

### Technische Daten

Geacril® ist ein Verbundmaterial dessen innere Masse, die aus einer Kombination von natürlichem Mineral und Polyesterharz besteht, mit einem Oberflächenfilm aus Acrylharz/Polyester höchster Qualität versehen wird. Dieser verleiht eine ausgezeichnete chemische und physikalische Beständigkeit sowie Langlebigkeit, vollständige Undurchlässigkeit und Hygiene beim täglichen Gebrauch. Durch die Beschichtung erhält Geacril® außerdem eine glänzende Oberfläche, die eine elegante Note verleiht, sich beim Anfassen angenehm anfühlt und Keramik sehr ähnlich ist, mit antibakteriellen Eigenschaften, flammenhemmend und selbstlöschend.

### Gebrauch und wartung

Geacril® ist ein widerstandsfähiges und haltbares Material, aber wie alle hochwertigen Produkte kann es beschädigt werden, wenn unsachgemäß benutzt. Beim Reinigen die Anwendung von Scheuermitteln und -schwämmen VERMEIDEN! Für eine einfache Pflege und langen Gebrauch eines Waschbeckens oder einer Ablage aus Geacril® führen wir nachfolgend eine Reihe von Empfehlungen auf, damit Sie für viele Jahre mit dem erworbenen Produkt zufrieden sind:

1. Zur allgemeinen Pflege wird empfohlen, die Oberfläche mit warmen Wasser und einem milden Reinigungsmittel zu säubern, ohne Schleifmittel, mit Hilfe eines weichen feuchten Tuches oder Schwammes, kein Scheuerschwamm. Danach die Oberfläche gut abspülen und mit einem weichen Tuch trocknen.
2. Im Falle von Flecken verursacht durch kalkhaltiges Wasser, Seife oder Mineralprodukten mit einem Entkalkungsmittel säubern (z.B.: Essig). Die Reinigung durch Abspülen und mit Hilfe eines weichen Tuchs, kein Scheuertuch, abschließen. Danach mit einem weichen Tuch trocknen.
3. Im Falle von Flecken anderer Natur (Filzschreiber, Lippenstift, Fett, Essensresten usw. – siehe Reinigungstabelle), mit einem nicht scheuernden Ammoniak-Reinigungsmittel reinigen. Die Reinigung durch Abspülen mit warmem Wasser und mit Hilfe eines weichen Tuchs abschließen. Danach mit einem weichen Tuch trocknen.
4. Im Falle von besonders hartnäckigen Flecken, kleinen Kratzern und Einschnitten oder Brandflecken, vorausgesetzt, dass die Geacril® Oberfläche nicht in der gesamten Dicke beschädigt ist, ist es ausreichend eine Reinigungspaste zu benutzen, bis der Fleck, die Beschädigung oder der Schaden entfernt ist, dafür Sorge tragend, dass der umliegende Bereich behandelt wird, um ein gleichmäßiges Ergebnis zu erhalten. Um wieder eine glänzende Oberfläche herzustellen wird diese mit einer Poliercreme bzw. Polish poliert (geeignet sind Produkte die gewöhnlich zum Polieren von Autokarosserien Anwendung finden, je nach der Gebrauchsanleitung des Herstellers).

## FR

### Caractéristiques

Geacril® est un matériau composite, dans lequel la masse intérieure, composée de la combinaison entre un minéral naturel et une résine polyester, est revêtue par un film superficiel de résine acrylique/polyester de très haute qualité, qui lui donne une excellente résistance chimique et physique durable dans le temps et une imperméabilité et hygiène absolue dans l'usage quotidien. En outre, le film de revêtement donne au Geacril® une brillance superficielle qui le rend élégant, agréable au toucher et très similaire à la céramique, avec des propriétés antibactériennes, ignifuges et d'autoextinguibilité.

### Utilisation et entretien

Geacril® est un matériau résistant et durable mais, comme tous les produits d'haute qualité, il peut être endommagé si utilisé de façon impropre. Pour le nettoyage EVITER l'utilisation de détergents et éponges abrasives. Pour un entretien facile et une utilisation durable d'un lavabo ou d'un plan en Geacril®, nous Vous énumérons une série de conseils à suivre, afin que Vous puissiez être satisfaits du produit acheté pendant beaucoup d'années:

1. Comme traitement général d'entretien, nous Vous conseillons de nettoyer la surface avec de l'eau tiède et du détergent délicat, en utilisant un chiffon doux ou une éponge douce, humide. Rincez bien la surface et ensuite essuyer avec un chiffon doux.
2. En cas de taches causées par une eau riche en calcaire, par des savons ou des produits minéraux, nettoyez avec un détergent non abrasif

anticalcaire (ex.: vinaigre). Terminez le nettoyage avec de l'eau tiède et un chiffon doux, non abrasif. Ensuite essuyer avec un chiffon doux.

3. En cas de taches d'un autre type (marqueur, rouge à lèvres, graisse, résidus de nourriture, etc. – voir tableau de nettoyage) nettoyez avec un détergent non abrasif à base d'ammoniac. Terminez le nettoyage avec de l'eau tiède et un chiffon doux, non abrasif. Ensuite essuyer avec un chiffon doux.

4. En cas de taches particulièrement persistantes, de petites coupures et rayures ou brûlures de cigarette, si le film de revêtement du Geacril® n'a pas été endommagé dans toute l'épaisseur, il suffit d'utiliser une pâte d'abrasion jusqu'à l'enlèvement complet de la tache ou du dommage, avec la prudence d'étendre la zone de nettoyage jusqu'à uniformiser complètement la surface. Pour remettre en état la brillance originale, la surface doit être polie avec un produit à polir ou du Polish (on peut utiliser les produits normaux employés pour polir la carrosserie des voitures, selon les indications du producteur).

## RU

### ИНСТРУКЦИЯ ПО ЭКСПЛУАТАЦИИ

Геакрил - это композитный материал, состоящий из природных минералов и полиэфирной смолы, поверхность которого покрывается пленкой из акриловой / полиэфирной смолы высокого качества, что придает ему отличную химическую и физическую устойчивость, прочность на долгие годы, а также абсолютную герметичность и гигиеничность в повседневном использовании. Пленочное покрытие обеспечивает Геакрилу глянцевую поверхность, придавая ему элегантный вид, приятные тактильные ощущения, схожесть с керамическим материалом, антибактериальные свойства, огнестойкость и самогасящееся свойство.

### ЭКСПЛУАТАЦИЯ И ТЕХНИЧЕСКОЕ ОБСЛУЖИВАНИЕ

ГЕАКРИЛ – прочный и износостойкий материал, но как все изысканные изделия может быть поврежден при неправильном использовании. При уходе НЕ ИСПОЛЬЗУЙТЕ абразивные порошки и губки. Для увеличения срока эксплуатации и простоты обслуживания раковины или столешницы из ГЕАКРИЛА предлагаем следовать приведенным ниже рекомендациям, чтобы приобретенное изделие приносило Вам удовлетворение в течение многих лет.

1. При обычном уходе за поверхностью изделия используйте теплую воду, неабразивный деликатный порошок и неабразивную влажную мягкую губку или тряпку. Тщательно промойте поверхность водой и осушите мягкой тряпкой.
2. В случае образования пятен, вызванных излишним содержанием извести в воде, мыла, минеральных продуктов, применяйте неабразивные противозастойные моющие средства (например, уксус). Завершите очистку, используя теплую воду и неабразивную мягкую тряпку. Осушите поверхность мягкой тряпкой.
3. В случае образования пятен другого происхождения (маркер, помада, жиры, пища и т.д. – см. таблицу по очистке) используйте порошок на основе аммиака. Завершите очистку, используя теплую воду и неабразивную мягкую тряпку. Осушите поверхность мягкой тряпкой.
4. В случае образования устойчивых пятен, небольших порезов и царапин, а также следов ожога от сигарет, если покрывающая Геакрил пленка не повреждена на всю глубину, используйте абразивные пасты до полного удаления пятна или повреждения, аккуратно расширяя зону очистки до образования однородной поверхности. Для восстановления первоначального блеска поверхность полируется специальной пастой (можно использовать обычные продукты, используемые для полировки кузова автомобиля согласно инструкции производителя).

## IT

### Caratteristiche

LIGHTFEEL è un materiale principalmente costituito utilizzando il 70% minerale naturale in combinazione con resina acrilica al 100% di altissima qualità (ATH & PMMA) e non resina poliestere. Questo permette di rimanere inalterato nel tempo conservando il suo colore originale non ingiallendo. Grazie alla caratteristica di essere un materiale compatto, igienico e ignifugo non rivestito o laminato, LIGHTFEEL consente di ottenere installazioni eleganti e di alto rendimento. La superficie compatta e non porosa è durevole e facile da pulire con i comuni prodotti di pulizia domestica. Grazie alla sua composizione ed al colore omogeneo lungo l'intero spessore della sua massa, piccoli tagli, graffi e bruciature di sigarette possono essere facilmente rimossi per restituire al prodotto la sua bellezza originale (nel caso suggeriamo di rivolgersi ad un artigiano specializzato)

### Uso e manutenzione

LIGHTFEEL è un materiale resistente e durevole ma, come tutti i prodotti di elevato pregio, può essere danneggiato se utilizzato in modo improprio. Per una facile manutenzione ed un duraturo utilizzo di un lavabo o di un piano in LIGHTFEEL, Vi elenchiamo una serie di consigli da seguire, affinché possiate essere soddisfatti per molti anni del prodotto acquistato:

1. Come trattamento generale di manutenzione, Vi consigliamo di pulire la superficie con acqua tiepida e detergente delicato, usando un panno o una spugna morbidi, umidi. Asciugate quindi con un panno morbido.
2. Nel caso di macchie causate da acqua ricca di calcare, da saponi o da prodotti minerali, pulire con un detergente anticalcare (es.: aceto, VIAKAL®, AJAX®, CIF® anticalcare). Terminare la pulizia con acqua tiepida ed un panno morbido. Asciugare quindi con un panno morbido.
3. Nel caso di macchie di altra natura (pennarello, rossetto, grassi, residui di cibo, ecc - vedi tabella di pulizia) pulire con un detergente a base di ammoniaca (es.: CIF® ammoniacale!). Terminare la pulizia con acqua tiepida ed un panno morbido. Asciugare quindi con un panno morbido.
4. Nel caso di macchie particolarmente persistenti o piccoli tagli e graffi, usare un detergente abrasivo (es.: VIM®, AJAX®) ed una spugnetta abrasiva (es.: SCOTCH-BRITE®). Terminare la pulizia con acqua tiepida ed un panno morbido. Asciugare quindi con un panno morbido.
5. Nel caso di bruciature di sigaretta o di piccoli tagli, utilizzare il "Kit di Manutenzione" (fornibile su richiesta), oppure utilizzare una sequenza di carte vetrate 220/320/500 (eventualmente 1000, a finire), con l'accortezza di pulire la zona con acqua calda e panno morbido tra una carta e l'altra.

## UK

### Characteristics

LIGHTFEEL is material consisting of 70% natural mineral material combined with high quality acrylic resin (ATH & PMMA), rather than polyester resin. This ensures that it will maintain its original color for a long time without yellowing. Since it is a solid material, hygienic and flame-retardant, not coated or laminated, LIGHTFEEL can be used to obtain high-performance, elegant installations with excellent yield. The compact, non-porous surface is durable and easy to clean with normal household detergents. With its composition and uniform color through the entire thickness, small cuts, scratches and cigarette burns can be easily repaired to restore the product to its original beauty (in this case we suggest contacting an expert).

### Use and maintenance

LIGHTFEEL is a sturdy, durable material but, like all sophisticated products, it can be damaged if used improperly. To ensure the long life of your sink or counter in LIGHTFEEL, we provide a few recommendations for easy maintenance, so you can be satisfied for many years with the product purchased:

1. For general maintenance, we recommend cleaning the surface with warm water and mild detergent, using a soft damp cloth or sponge. Dry with a soft cloth.
2. In case of stains caused by hard water, soap or mineral products, clean with a scaleremoving detergent (e.g.: vinegar, VIAKAL®, AJAX®, CIF® scale remover). Rinse with warm water and dry with a soft cloth.
3. In case of other kinds of stains (markers, lipstick, grease, food residues, etc. - see the cleaning table) clean with an ammonia-based detergent (e.g.: CIF® ammoniacal). Rinse with warm water and dry with a soft cloth.
4. In case of particularly stubborn stains or small cuts or scratches, use an abrasive detergent (e.g.: VIM®, AJAX®) and an abrasive sponge (e.g.: SCOTCH-BRITE®). Rinse with warm water and dry with a soft cloth.
5. In case of cigarette burns or small cuts, use the "Maintenance Kit"

(supplied on request), or a sequence of fine-grain sandpaper sheets: 220/320/500 (possibly 1000, to finish), taking care to clean the area with hot water and a soft cloth between one sanding and the next.

## DE

### Technische Daten

LIGHTFEEL ist ein Material, das hauptsächlich aus 70% natürlichem Mineralstoff, kombiniert mit 100%-igen Acrylharz (und nicht Polyesterharz) bester Qualität (ATH & PMMA), besteht. Dieses Merkmal ermöglicht es, seine ursprüngliche Farbe ohne Vergilbung langfristig beizubehalten. LIGHTFEEL ermöglicht dank der kompakten, hygienischen und feuerbeständigen Eigenschaft (nicht verkleidet bzw. laminiert) elegante und extrem leistungsfähige Installationen zu erzielen. Die kompakte und nicht poröse Oberfläche ist langlebig und einfach mit herkömmlichen Haushaltsreinigern zu reinigen. Dank seiner Zusammensetzung und der einheitlichen Farbe entlang der gesamten Stärke der Masse können kleine Schnitte, Kratzer und Zigarettenverbrennungen auf einfache Weise entfernt werden und die ursprüngliche Schönheit des Produkts wieder hergestellt werden (auch bei besonders tiefen Schnitten; in diesem Fall empfehlen wir Ihnen, sich an einen spezialisierten Handwerker zu wenden).

### Gebrauch und wartung

LIGHTFEEL ist ein sehr beständiges und langlebiges Material, kann jedoch wie alle sehr wertvollen Produkte beschädigt werden, wenn es auf missbräuchliche Weise benutzt wird. Zur einfachen Wartung und langzeitigen Benutzung eines Waschbeckens bzw. einer Oberfläche aus LIGHTFEEL, werden nachfolgend einige Tipps angeführt, die Ihnen jahrelang viel Freude am erworbenen Produkt garantieren:

1. Als allgemeine Wartungsbehandlung empfehlen wir Ihnen, die Oberfläche mit lauwarmem Wasser und Reiniger für empfindliche Produkte mit einem weichen, feuchten Tuch bzw. Schwamm zu reinigen. Danach mit einem weichen Tuch trocknen.
2. Bei Fleckenaufgrund von kalkhaltigem Wasser, Seifen bzw. mineralischen Produkten muss die Reinigung mit einem kalklösenden Reiniger (z. Bsp. Essig, VIAKAL®, AJAX®, CIF® Entkalkungsmittel) vorgenommen werden. Die Reinigung mit lauwarmen Wasser und einem weichen Tuch beenden. Danach mit einem weichen Tuch trocknen.
3. Bei anderen Flecken (Kosmetikstifte, Uppenstein, Fette, Lebensmittelreste usw. - siehe Reinigungstabelle) muss die Reinigung mit einem Reiniger mit Ammoniakbase vorgenommen werden (z. Bsp.: CIF® Ammoniakal). Die Reinigung mit lauwarmen Wasser und einem weichen Tuch beenden. Danach mit einem weichen Tuch trocknen.
4. Bei besonders hartnäckigen Flecken bzw. kleinen Schnitten und Kratzern benutzen Sie einen abrasiven Reiniger (z. Bsp.: VIM®, AJAX®) und einen Schleifschwamm (z. Bsp.: SCOTCH-BRITE®). Die Reinigung mit lauwarmen Wasser und einem weichen Tuch beenden. Danach mit einem weichen Tuch trocknen.
5. Bei tiefen Zigarettenverbrennungen bzw. kleinen Schnitten benutzen Sie bitte das Wartungsset (auf Wunsch lieferbar) bzw. nacheinander ein Schmirgelpapier von 220/320/500 (und zum Abschluss evtl. von 1000). Bei jedem Wechsel des verschieden starken Schmirgelpapiers, sollte wenn notwendig der behandelte Bereich gut mit warmen Wasser und einen weichen Tuch gereinigt werden.

## FR

### Caractéristique

LIGHTFEEL est un matériau constitué principalement de 70% d'une partie minérale naturelle en combinaison avec une résine acrylique à 100% de haute qualité (ATH & PMMA) et non pas de résine polyester. Ceci fait qu'il reste inaltéré dans le temps en conservant sa couleur d'origine (en ne jaunissant pas). Grâce à la caractéristique d'être un matériau compact, hygiénique et ignifuge non revêtu ou laminé, LIGHTFEEL permet d'avoir des installations élégantes et de haut rendement. La surface compacte et non poreuse est durable et facile à nettoyer avec les produits communs de nettoyage domestique. Grâce à sa composition et à la couleur homogène le long de toute l'épaisseur de sa masse, les petites coupures, les rayures et les brûlures de cigarettes peuvent être enlevées facilement pour rendre au produit sa beauté d'origine (dans ce cas, nous vous suggérons de vous adresser à un artisan spécialisé).

### Utilisation et entretien

LIGHTFEEL est un matériau résistant et durable mais, comme tous les produits de haute qualité, il peut être endommagé s'il est utilisé de façon impropre. Pour un entretien facile et une utilisation durable d'un lavabo ou d'un plan en LIGHTFEEL, nous vous fournissons une série de conseils à

suivre, pour que vous puissiez être satisfaits du produit acheté pendant plusieurs années :

1. Comme traitement général d'entretien, nous vous conseillons de nettoyer la surface avec de l'eau tiède et du détergent délicat en utilisant un chiffon doux ou une éponge douce, humide. Essayez ensuite avec un chiffon doux.
2. Dans le cas de taches laissées par l'eau riche en calcaire, par des savons ou des produits minéraux, nettoyez avec un détergent anticalcaire (ex.: vinaigre, VIAKAL®, AJAX®, CIF® anticalcaire). Ensuite nettoyez avec de l'eau tiède et un chiffon doux. Essayez à la fin avec un chiffon doux.
3. Dans le cas de taches d'autre nature (encre indélébile, rouge à lèvres, graisses, résidus de nourriture, etc.- voir le tableau de nettoyage), nettoyez avec un détergent à base d'ammoniacque (ex.: CIF® ammoniacal). Ensuite nettoyez avec de l'eau tiède et un chiffon doux. Essayez à la fin avec un chiffon doux.
4. Dans le cas de taches particulièrement persistantes ou de petites coupures et rayures, utilisez un détergent abrasif ex.: VIM®, AJAX® et une éponge abrasive (ex.: SCOTCH-BRITE®). Ensuite nettoyez avec de l'eau tiède et un chiffon doux. Essayez à la fin avec un chiffon doux.
5. Dans le cas de brûlures de cigarette ou de petites coupures, utilisez le « Kit d'Entretien » (fourni sur demande) ou utilisez une séquence de papiers de verre 220/320/500 (éventuellement 1000 pour finir), en nettoyant chaque fois entre un papier et l'autre la zone avec de l'eau chaude et un chiffon doux.

## RU

### ИНСТРУКЦИЯ ПО ЭКСПЛУАТАЦИИ

ЛАЙТФИЛ – материал, состоящий в основном из 70% натуральных минералов и акриловой смолы 100% высокого качества (ATH и PMMA), без добавления полиэфирной смолы, что позволяет сохранять в течение длительного времени оригинальный цвет изделия без желтизны. Благодаря своей твердости, гигиеничности, однородности, отсутствия покрытия или ламинирования, ЛАЙТФИЛ может быть использован для элегантных конструкций в изысканных интерьерах. Непористая твердая поверхность обеспечивает длительное использование продукта и простоту ухода за ним обычными бытовыми моющими средствами. Однородный состав материала по всей толщине позволяет легко устранить небольшие порезы, царапины и ожоги от сигарет и восстановить первоначальную привлекательность изделия (в подобных случаях рекомендуем обращаться к квалифицированным специалистам).

### ЭКСПЛУАТАЦИЯ И ТЕХНИЧЕСКОЕ ОБСЛУЖИВАНИЕ

ЛАЙТФИЛ – прочный и износостойкий материал, но, как все изысканные изделия, может быть поврежден при неправильном использовании. Для увеличения срока эксплуатации и простоты обслуживания раковины или столешницы из ЛАЙТФИЛ предлагаем следовать приведенным ниже рекомендациям, чтобы приобретенное изделие приносило Вам удовлетворение в течение многих лет.

1. При обычном уходе за поверхностью изделия используйте теплую воду, деликатный порошок, влажную мягкую губку или тряпку. Осушите поверхность мягкой тряпкой.
2. В случае образования пятен, вызванных излишним содержанием извести в воде, мыла, минеральных продуктов, применяйте противоиизвестковые моющие средства (например: уксус, VIAKAL, AJAX, CIF противоиизвестковый). Завершите очистку, используя теплую воду и мягкую тряпку. Осушите поверхность мягкой тряпкой.
3. В случае образования пятен другого происхождения (маркер, помада, жиры, пища и т.д. – см. таблицу по очистке) используйте порошок на основе аммиака (например: CIF аммиачный). Завершите очистку, используя теплую воду и мягкую тряпку. Осушите поверхность мягкой тряпкой.
4. В случае частого образования других пятен, а также небольших порезов и царапин используйте абразивный порошок (например: VIM, AJAX) и абразивную губку (например, SCOTCH-BRITE). Завершите очистку, используя теплую воду и мягкую тряпку. Осушите поверхность мягкой тряпкой.
5. В случае следов ожога от сигарет или небольших порезов используйте ремонтный комплект (поставляется по запросу) либо последовательно используйте наждачную бумагу 220/320/500 и в завершении – 1000. После каждого использования наждачной бумаги аккуратно очистите обработанный участок горячей водой и мягкой тряпкой.

## IT

Corian®, è un materiale composito ad alte prestazioni funzionali ed estetiche.

È composto da circa 1/3 di resina acrilica e da 2/3 di sostanze minerali: il componente principale è il triidrato di alluminio (ATH). Il Corian® è omogeneo in tutto lo spessore, non è poroso e quindi estremamente igienico, facile da pulire e, se necessario, può essere ripristinato senza lasciare tracce.

## UK

Corian®, is a high performance composite material, functional and aesthetic.

It is composed of 1/3 acrylic resin and 2/3 natural minerals: the main mineral is Aluminium TriHydrate (ATH). Corian® is homogeneous through its entire thickness, non-porous and therefore very hygienic, easy to clean and, if necessary, can be repaired without leaving any trace.

## DE

Corian® ist ein Verbundwerkstoff mit hoher funktioneller und ästhetischer Leistung. Es besteht aus etwa 1/3 Acrylharz und 2/3 Mineralien, wobei der Hauptbestandteil ATH ist. Corian® ist gleichmäßig homogen, porenfrei und daher äußerst hygienisch, leicht zu reinigen und kann bei Bedarf rückstandslos wiederhergestellt werden.

## FR

Corian® est un matériau composite à hautes performances fonctionnelles et esthétiques. Il est composé d'environ 1/3 de résine acrylique et 2/3 de substances minérales. Le composant principal est le tri hydrate d'aluminium (ATH). Corian® est homogène dans toute son épaisseur, il est non poreux et donc extrêmement hygiénique, facile à nettoyer et, si nécessaire, il peut être restauré sans laisser de traces.

## RU

Corian® Кориан - композитный материал с высокими функциональными и эстетическими характеристиками, состоящий примерно на 1/3 из акриловой смолы и на 2/3 из минеральных веществ: основным компонентом является тригидрат алюминия (АТГ). Corian® однороден по всей толщине, непористый и поэтому чрезвычайно гигиеничен, легко чистится и при необходимости может быть восстановлен без следов.

## IT

### Caratteristiche

"Fenix" è un materiale innovativo, creato per l'interior design, che viene applicato su un pannello idrorepellente.

La finitura superficiale è ottenuta con l'utilizzo di nanotecnologie ed è successivamente trattata con resine acriliche di nuova generazione, fissate attraverso un processo di polimerizzazione con fasci di elettroni (Electron Beam Curing).

Tutte queste lavorazioni fanno sì che il materiale sia:

- opaco
- soft touch (morbido al tatto)
- anti-impronte
- idrorepellente
- igienico
- con elevata resistenza ai solventi ad agli acidi ad uso domestico
- antimuffa
- resistente ai graffi e all'abrasione
- riparabile ai micro-graffi superficiali
- facile da pulire

### Use e manutenzione

Per la pulizia è sufficiente un panno umido, con acqua calda.

Sono ben tollerati tutti i normali prodotti detergenti o disinfettanti domestici.

Non utilizzare spugne e prodotti abrasivi che potrebbero rovinare la superficie protettiva.

## UK

### Characteristics

Fenix is an innovative material created for the interior design and applied on a water repellent panel.

The external surface involves the use of nanotechnology and it is characterized by next generation acrylic resins, hardened and fixed with Electron Beam Curing process.

The result is a material which is:

- Matt
- Soft touch
- Anti-fingerprints
- Water repellent
- Hygienic
- highly resistant to domestic solvents
- Anti mold
- Abrasion and scratch resistant
- Repairable in case of small scratches
- Easy to clean

### Use and maintenance

A soft cloth dampened with warm water is sufficient to clean Fenix.

Domestic cleaners can be used but harsh detergents, strong soaps, abrasive cleaning products and sponges are to be avoided as damage may occur.

## DE

### Technische Daten

"Fenix" ist ein innovatives Material, das speziell für den Einsatz im Interiorbereich entwickelt wurde.

Das Material Fenix wird auf wasserabweisenden Platten fixiert.

Die Oberflächenbeschaffenheit wird unter Verwendung von Nanotechnologien erzielt und anschließend mit Acrylatharzen der neuen Generation behandelt, die durch einen Polymerisationsprozess mit Elektronenstrahlen fixiert werden (Electron Beam Curing).

All diese Prozesse machen das Material zu:

- matt
- weiche Berührung (weich im Griff)
- Anti-Fingerabdruck
- Wasserabweisend
- hygienisch
- mit hoher Beständigkeit gegen Lösungsmittel und Säuren für den Hausgebrauch
- Form
- beständig gegen Kratzer und Abrieb
- reparierbar für Mikrokratzer auf der Oberfläche
- leicht zu reinigen

## Gebrauch und wartung

Zur Reinigung genügt ein feuchtes Tuch mit warmem Wasser. Alle normalen Haushaltsreiniger oder Desinfektionsmittel werden gut vertragen. Es sollten keine Schwämme oder Scheuermittel verwendet werden, die die Schutzoberfläche beschädigen könnten

## FR

### Caractéristique

"Fenix" est un matériau innovant, conçu pour la décoration d'intérieur, qui est appliqué sur un panneau hydrofuge.

La finition de surface est obtenue grâce à l'utilisation de la nanotechnologie et est ensuite traitée avec des résines acryliques de nouvelle génération fixées par un processus de polymérisation par faisceau d'électrons (Electron Beam Curing).

Tous ces processus permettent que le matériau soit:

- mat
- souple au toucher
- anti-empreintes
- hydrofuge
- hygiénique
- avec une grande résistance aux solvants et aux acides pour usage domestique.
- anti-moisissure
- résistant aux rayures et à l'abrasion
- réparable aux micro-rayures superficielles
- facile à nettoyer

### Utilisation et entretien

Un chiffon humide avec de l'eau tiède suffit pour le nettoyage.

Tous les détergents ou désinfectants d'usage domestique sont bien tolérés.

N'utilisez pas d'éponges ou de produits abrasifs qui pourraient endommager la surface protectrice.

## RU

### ИНСТРУКЦИЯ ПО ЭКСПЛУАТАЦИИ

"Fenix" это инновационный материал, который наносится на водоотталкивающие панели, созданный специально для оформления интерьера.

Отделка поверхности создается с использованием нанотехнологий, обрабатывается акриловыми смолами нового поколения, которые закрепляются процессом полимеризации электронов (процесс электронно-лучевого отверждения EB CURE).

Все эти процессы обработки придают материалу следующие характеристики:

- матовый
- soft touch (мягкий на ощупь)
- не остаются отпечатки пальцев
- водоотталкивающий
- гигиенический
- с высокой устойчивостью к растворителям и кислотам для бытового использования
- антиплесневый
- устойчивый к царапинам и скопинам
- легко чистится

### ЭКСПЛУАТАЦИЯ И ТЕХНИЧЕСКОЕ ОБСЛУЖИВАНИЕ

Для чистки достаточно влажной тканевой салфетки с теплой водой. Хорошо переносятся все бытовые моющие и дезинфицирующие средства.

Не использовать губки и абразивные материалы, которые могут испортить защитную поверхность.

## IT

Il gres porcellanato è una ceramica a pasta compatta e dura, colorata, non porosa. La parola "grès" sta a significare che la massa ceramica della piastrella è estremamente greificata, compatta appunto, da cui l'eccezionale resistenza. Facilmente pulibile con un qualsiasi prodotto per il bagno.

## UK

Gres or porcelain stoneware is a compact and hard, coloured, non-porous ceramic. The word "grès" means that the ceramic mass of the tile is extremely vitrified, compact, hence its exceptional resistance. It is easily cleaned with any bathroom product.

## DE

Feinsteinzeug ist ein kompaktes, hartes, farbiges, nicht poröses Keramikmaterial. Das Wort "Steinzeug" bedeutet, dass die keramische Masse der Fliese extrem grob und kompakt ist, daher ihre außergewöhnliche Festigkeit. Es lässt sich leicht mit jedem Badezimmerprodukt reinigen.

## FR

Le grès cérame est une céramique compacte et dure, colorée et non poreuse. Le mot «grès» signifie que la masse céramique du carreau est extrêmement vitrifiée, compacte en fait, d'où sa résistance exceptionnelle. Se nettoie facilement avec n'importe quel produit de salle de bain.

## RU

Керамогранит представляет собой компактную твердую цветную непористую керамику. Слово «керамогранит» означает, что керамическая масса плитки, будучи остеклованной, в то же время компактна и характеризуется исключительной стойкостью. Легко моется любым средством для ванной комнаты

# Vetro

Glass / Glas / Verre / Стекло

## IT

### Caratteristiche dei lavabi integrati in vetro

I lavabi integrati in vetro sono termoformati; successivamente subiscono un processo di ricottura per eliminare tutti gli stress di tensione residui e garantirne un corretto uso ed una lunga durata. I lavabi sono testati per: Resistenza ai carichi - Resistenza agli urti - Resistenza agli sbalzi termici.

### Manutenzione

Per la pulizia quotidiana utilizzare solamente prodotti non abrasivi idonei per la pulizia del bagno. Applicare tali prodotti con un panno morbido.

## UK

### Features of glass vanity basins

The glass vanity basins are thermoformed; they are then subjected to an annealing treatment to eliminate all residual tension stress and ensure correct use and durability. The washbasins are tested for: Resistance to loads - Resistance to impacts - Resistance to sudden changes in temperature.

### Maintenance

For daily cleaning purposes use only **non-abrasive** products suitable for cleaning sanitaryware. Apply these products with a soft cloth.

## DE

### Merkmale der glas-waschtische

Die Glaswaschtische sind thermogeformt, danach werden sie spannungsfrei gegläht, um einen korrekten Einsatz und langfristige Benutzung zu gewähren. Die Waschtische sind geprüft auf: Belastungsbeständigkeit - Stoßfestigkeit - Beständigkeit gegen Temperaturschwankungen.

### Pflege

Für die tägliche Reinigung ausschließlich nicht scheuernde Badreinigungsmittel verwenden. Diese Mittel mit einem weichen Lappen auftragen.

## FR

### Caractéristiques des vasques intégrées en verre

Les vasques intégrées en verre sont thermoformées. Ensuite, elles subissent une phase de recuisson pour éliminer tous les stress résiduels supportés par le verre et pour en assurer une utilisation correcte et une longue durée. Les vasques ont été testées pour: Résistance aux charges - Résistance aux chocs - Résistance aux écarts de température.

### Entretien

Pour l'entretien quotidien, n'utiliser que des produits non abrasifs adaptés au nettoyage de la salle de bains. Appliquer ces produits avec un chiffon doux.

## RU

### Характеристика интегрированных стеклянных столешниц с раковинами

Интегрированные стеклянные столешницы с раковинами создаются путем термоформования; затем они проходят процесс вторичной термообработки, что позволяет обеспечить их правильное использование и долгий срок службы. Раковины прошли испытания на: устойчивость к нагрузкам - ударопрочность - устойчивость к перепадам температур.

### Уход

Для ежедневной чистки следует пользоваться исключительно неабразивными моющими средствами, подходящими для уборки ванных комнат. Эти средства наносятся посредством мягкой салфетки.



# Marmi

Marbles / Marmorplatten / Marbres / Мрамор

## Il marmo

**Il marmo è un materiale naturale di origine sedimentaria ed è formato principalmente da carbonato di calcio (CaCO<sub>3</sub>). Si forma attraverso un processo metamorfico da rocce sedimentarie, processo che provoca una completa ricristallizzazione del carbonato di calcio.**

**Il colore del marmo può dipendere dalla presenza di impurità minerali (argilla, sabbia, ossidi di ferro, limo, noduli di selce) esistenti in granuli o in striati all'interno della roccia sedimentaria originaria oppure dal processo di metamorfosi di rocce calcaree prive di impurità.**

**In quanto materiale naturale, rifinito con procedimenti che mantengono questa sua qualità, occorre tenere presente che può mostrare delle particolarità come venature, lievi irregolarità superficiali, piccoli forellini, colorazioni ed inclusioni di vario tipo che lo rendono unico e inimitabile ma che non ne pregiudicano la qualità e la tenuta strutturale.**

**Il marmo ha una scarsa resistenza alle sostanze acide (aceto, limone, the, caffè, ecc...) che, anche in piccole quantità, possono corroderne la superficie e penetrare nei pori formando macchie opache.**

**Non esiste nessun prodotto che possa difenderlo da tali sostanze garantendo una resistenza assoluta.**

## Marble

Marble is a natural material, of sedimentary origin and is formed mainly by calcium carbonate (CaCO<sub>3</sub>).

It is formed through a metamorphic sedimentary rocks process, that causes a complete recrystallization of calcium carbonate.

The colour of marble depends on the presence of mineral impurities (clay, sand, iron oxides, lime, flint nodules) present in granules or in stratum in the sedimentary rock.

The white marble is the result of the process of metamorphosis of limestone free from impurities.

As a natural material, finished with natural processes that maintain this quality, it should be noted that marble may have small holes and inclusions but this does not affect the quality or the structural strenght.

Marble is porous and has a poor resistance to acidic substances (vinegar, lemon juice, tea, coffee, etc..) that even in small quantities, can corrode the surface and penetrate into the pores forming mat spots.

There is no products that can protect it from such substances ensuring absolute resistance.

## Der Marmor

Der Marmor ist ein natürliches Material aus sedimentäre Ursprung, der vor allem aus Kalziumkarbonat (CaCO<sub>3</sub>) besteht. Der Marmor entsteht durch metamorphe Umwandlung von Sedimentgesteinen – ein Prozess, der zur Kristallisierung des Kalziumkarbonats führt. Die Farbe des Marmors kann von den mineralischen Unreinheiten (Lehm, Sand, Eisenoxide, Schlick, Silexknollen) abhängen, die granulös oder in Schichten im sedimentären Gestein vorkommen, oder von dem metamorphen Prozess der reinen kalkhaltigen Gesteinen.

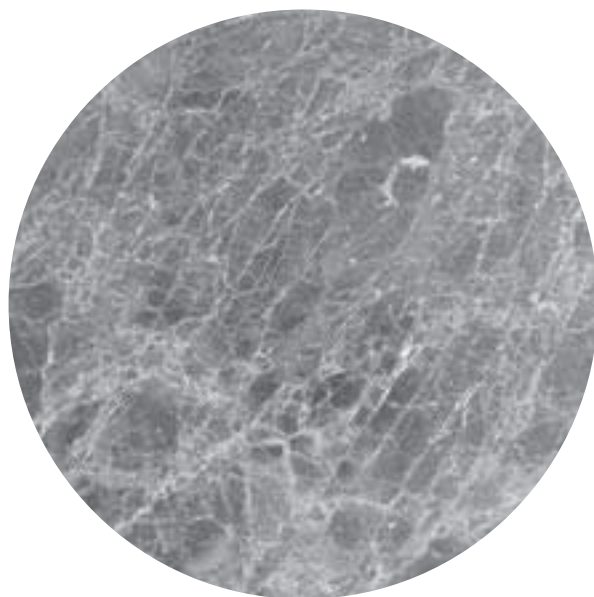

**Lastra con cristalli** / Marble slab with crystals / Platte mit Kristallen / Plaque de marbre / Мраморный слэб с кристаллами



**Esempio di venatura** / Grain example / Beispiel der Masserung  
Exemple des veines du marbre / Пример прожилок

> Le immagini riportate sono puramente indicative e i colori dei marmi possono variare in base alla disponibilità del materiale.

Pictures shown are only indicative and colours of marbles may change according to the natural variations of the stone.

Die Bilder haben den alleinigen zweck, das Produkt zu präsentieren und die Farben können gemäß der

Verfügbarkeit des Materials ändern / Les images sont purement indicatives et les couleurs des marbres puissent

changer en fonction de la disponibilitè des plaques / Предлагаемые изображения являются примерными, цвет

мрамора может отличаться в зависимости от доступного материала

# Marmi

Marbles / Marmorplatten / Marbres / Мрамор

Als natürliches Material, das durch Vorgänge fein gearbeitet wird, die diese Qualität behalten, muss man damit rechnen, dass der Marmor Eigenheiten wie Äderungen, leichte oberflächliche Unregelmäßigkeiten, kleine Löcher und Färbungen aufweist, die aber seine Qualität nicht beeinträchtigen.

Der Marmor ist porös, dies bedeutet, dass er leicht Flüssigkeiten und säuere Substanzen absorbiert wie zum Beispiel Essig, Zitrone, Tee und Kaffee. Dadurch können sich leicht Flecken auf einer Marmoroberfläche bilden. Es gibt kein Reinigungsmittel, das den Marmor von solchen Substanzen schützen und eine absolute Haltbarkeit versichern kann.

## Marbre

Le marbre est un matériau naturel d'origine sédimentaire et se compose principalement de carbonate de calcium (CaCO<sub>3</sub>).

Il se forme, à travers d'un procédé métamorphique, par des roches sédimentaires, procédé qui cause la complète recristallisation du carbonate de calcium.

Le coloris du marbre peut dépendre de la présence d'impuretés minérales (argile, sable, oxydes de fer, limon, nodules de silice) existants sous la forme de granules ou de striées dans la roche sédimentaire originaire, ou par un procédé de métamorphoses de roches calcaires dépourvues d'impuretés.

Car il s'agit d'un matériau naturel, fini par des procédés qui gardent sa caractéristique, il convient bien tenir compte qu'il peut présenter des particularités tel que les veines, des légères irrégularités de surface, des petits trous, coloris et inclusions de toutes sortes qui le rendent unique et inimitable mais qui ne préjugent pas la qualité et la fermeté structurelle.

Le marbre offre une faible résistance aux substances acides (vinaigre, citron, thé, café) qui, même si en petites quantités, puissent corroder la surface et pénétrer dans les pores en formant des taches opaques. Il n'existe aucun produit qu'il puisse défendre le marbre contre ces substances en assurant une résistance absolue.

## Мрамор

Мрамор – природный материал осадочного происхождения, состоит в основном из карбоната кальция (CaCO<sub>3</sub>), образованный метаморфическим процессом осадочных пород, при котором карбонат кальция полностью рекристаллизуется. Цвет мрамора зависит от наличия в его составе чистых минералов (глины, песка, оксидов железа, известняка, кремневых включений) в виде гранул либо слоев осадочной породы, а также в результате метаморфоза известняковых пород без примесей. Будучи природным материалом, образованным благодаря вышеуказанным процессам, которые определяют его отличительные черты, мрамор может обладать некоторыми особенностями, такими как вены, небольшие поверхностные неровности, развилки, оттенки и включения различных видов, что делает его уникальным и неповторимым, но не влияет на качество и структурную плотность материала. Мрамор неустойчив к кислотным веществам (уксус, лимон, чай, кофе и т. д.), которые даже в небольшом количестве могут повредить поверхность и проникнуть в поры, образуя матовые пятна. Никакой из продуктов не может защитить мрамор от воздействия подобных веществ, гарантируя абсолютную устойчивость.

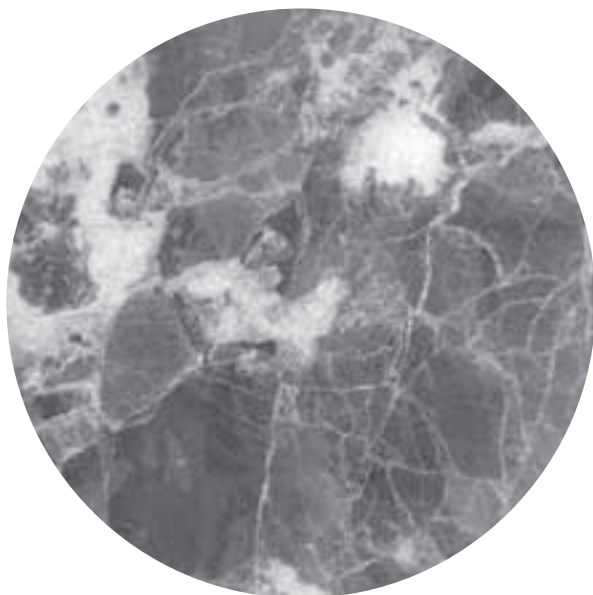

**Dettaglio del cristallo** / Crystal detail / Detail des Kristalles / Détail du cristal / Фрагмент кристалла

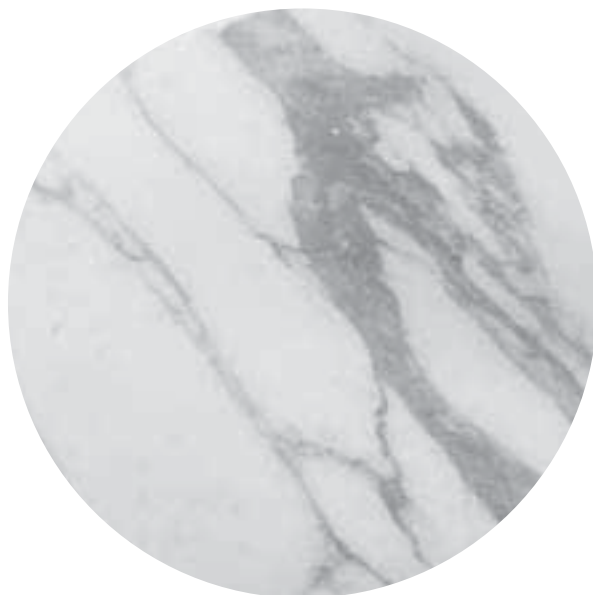

**Dettaglio venatura** / Grain detail / Detail der Masserung / Détail des veines / Фрагмент прожилки

➤ Le immagini riportate sono puramente indicative e i colori dei marmi possono variare in base alla disponibilità del materiale.

Pictures shown are only indicative and colours of marbles may change according to the natural variations of the stone.

Die Bilder haben den alleinigen zweck, das Produkt zu präsentieren und die Farben können gemäß der

Verfügbarkeit des Materials ändern / Les images sont purement indicatives et les couleurs des marbres peuvent

changer en fonction de la disponibilité des plaques / Предлагаемые изображения являются примерными, цвет мрамора может отличаться в зависимости от доступного материала



# Condizioni di vendita

Conditions of sale / Verkaufsbedingungen / Conditions de vente / Общие условия продажи

## IT

- 1 Ogni ordine è assunto con riserva di accettazione da parte della Casa.
- 2 La fornitura avviene sempre ai prezzi ed alle condizioni vigenti al momento dell'accettazione dell'ordine.
- 3 La fornitura ha luogo con la massima sollecitudine subordinatamente alle disponibilità di magazzino e di produzione. I termini di consegna indicati nelle conferme d'ordine assumono per la fornitrice valore puramente indicativo e non vincolante. Nessun danno diretto o indiretto può essere richiesto per mancata o ritardata consegna.
- 4 La merce è venduta franco fabbrica. Il costo ed i relativi rischi e pericoli del trasporto sono sempre a carico del Committente fatti salvi diversi accordi stabiliti dalla Casa al momento della conferma dell'ordine.
- 5 La conformità al campione non deve intendersi in senso tassativo dato che sussistono margini di tolleranza dovuti a variazioni del prodotto (colori, materiali, misure), causate da fattori ambientali (luce, umidità ecc.).
- 6 La fabbricazione di elementi fuori misura è ammessa a discrezione esclusiva della Casa che stabilirà di volta in volta le maggiorazioni da apportare a prezzo di listino.
- 7 Gli elementi su misura ed i top in marmo, granito o cristallo, già realizzati su specifica commissione non possono essere modificati e tantomeno annullati.
- 8 Eventuali contestazioni sulla quantità e qualità della merce consegnata devono essere segnalate immediatamente sulla bolla al momento dello scarico o mezzo lettera raccomandata entro 8 giorni dalla fornitura.
- 9 I top in marmo, granito o cristallo, devono essere tassativamente verificati al momento dello scarico; eventuali contestazioni devono essere riportate direttamente sulla bolla di accompagnamento. Le successive contestazioni non verranno prese in considerazione.
- 10 Il reso di merce dovrà essere preventivamente autorizzato dalla Casa. Eventuali resi concordati a mezzo corriere si intendono franco destino.
- 11 La merce eventualmente riconosciuta difettosa o non conforme dalla Ditta fornitrice dovrà essere resa al momento del rimpiazzo. La mancata restituzione del materiale sostituito darà facoltà alla Casa fornitrice a dar corso al pagamento del materiale inviato. In qualsiasi caso comunque la responsabilità della Casa produttrice sarà limitata alla sola sostituzione delle parti avariate con esclusione di aggravii relativi a spese di trasporto montaggio o altro.
- 12 L'installazione dei mobili e/o dei loro componenti deve essere effettuata da personale qualificato. Si declina ogni responsabilità per eventuali danni causati da errata installazione o manutenzione dei prodotti forniti.
- 13 Le modalità di pagamento sono quelle precisate ed accettate sulla proposta d'ordine.
- 14 La Casa si riserva di apportare in ogni momento e senza preavviso tutte le modifiche tecniche che riterrà opportune a fine di migliorare il prodotto.
- 15 La merce rimane di proprietà della Ditta venditrice fino a completo pagamento della stessa e, se tale pagamento è dilazionato fino al buon fine dell'ultima scadenza. Il ritardo o mancato pagamento dà diritto alla Casa di esigere il totale saldo della fornitura oltre alle spese e agli interessi di mora.
- 16 Ad ogni effetto legale è solo competente il Foro di Pordenone.
- 17 I prezzi di listino al pubblico sono espressi in punti IVA esclusa. La Casa declina ogni responsabilità per eventuali inesattezze od errori contenuti nel presente listino e si riserva la possibilità di apportare modifiche migliorative in qualsiasi momento.
- 18 Tutti i prodotti della Ditta OASIS hanno una garanzia di 2 anni.  
La garanzia decorre dalla data della fattura di vendita del prodotto.  
La garanzia decade in caso di:
  - Errata o cattiva installazione dei prodotti.
  - Errata o cattiva manutenzione dei prodotti.
  - Sono esclusi dalla garanzia tutte le componenti soggette a normale usura (es. guide dei cassetti, parti illuminanti, maniglie, componenti interne dei rubinetti.)
- 19 Le presenti condizioni di vendita vengono integralmente accettate dall'acquirente con il conferimento dell'ordine.

## UK

- 1 Each order is taken with acceptance under reservation by the Company.
- 2 Supply of goods is always at the prices and conditions in force at the time the order is accepted.
- 3 Supply of goods takes place with maximum promptness and subordinate to warehouse and production availability. The delivery terms indicated in the order confirmation are merely indicative and not binding on the supplier. No damage, either direct or indirect, can be demanded for missing or delayed delivery.
- 4 Goods are sold ex works. Transport costs, risks and dangers are always borne by the Customer unless other agreements were made with the manufacturer when the order was confirmed.
- 5 Conformity with the sample should not be understood to be a decisive factor given that there are margins of tolerance due to product variations (colour, materials, size) caused by environmental factors (light, humidity, etc.).
- 6 The manufacture of components that are non-standard is undertaken at the sole discretion of the Company which will from time to time fix surcharges to be added to the list price.
- 7 Made to measure elements and marble, granite or crystal tops already produced for a specific order cannot be modified or cancelled.
- 8 Any complaints over the quantity and quality of the shipped goods should be made immediately on the shipping bill at the time of unloading or by registered letter within 8 days of delivery.
- 9 The marble, granite and crystal tops should absolutely be inspected when they are unloaded; any problems should be written on the shipping bill. Complaints arising later will not be taken into consideration.
- 10 Returned goods will only be accepted if previously authorised by the Company. Any authorised courier returns are understood as free freight to destination.
- 11 Any goods that have been recognised as defective or not conforming to the order should be returned when replaced. Lack of restitution of the

# Condizioni di vendita

Conditions of sale / Verkaufsbedingungen / Conditions de vente / Общие условия продажи

replaced material will give the supplying Company the right to demand payment for the material shipped. In any case the responsibility of the production company is limited to just the replacement of damaged parts with the exclusion of increased transportation and assembly costs.

**12** The installation of the furniture and/or their components should be undertaken by qualified personnel. No responsibility is accepted for any damage caused by incorrect installation or maintenance of goods supplied.

**13** The terms of payment are those stipulated and accepted in the order proposal form.

**14** The Company reserves the right to make any technical modifications it deems necessary to improve the product, without notice.

**15** The goods remain the property of the supplying Company until they are completely paid for and, if such payment is deferred, until the final due date. A late or missing payment will give the Company the right to demand the total balance as well as expenses and interest on late payments.

**16** The place of jurisdiction for legal purposes is Pordenone.

**17** The retail prices are expressed in points VAT excluded. The Company declines any responsibility for any eventual inaccuracies or errors contained in this price list and reserves the right to modify it at any time.

**18** All the Products of OASIS company are covered by a 2-year warranty.

The warranty starts from the sales invoice date.

This warranty does not apply to:

- Improper or incorrect installation of the products.

- Incorrect or poor maintenance of the products.

- All the components subject to normal wear are excluded (i.e. Drawer runners, lighting parts, handles, internal components of the taps)

**19** The present sales conditions are accepted in whole by the purchaser with the placing of the order.

## DE

**1** Jeder Auftrag wird mit Vorbehalt seitens der Firma übernommen.

**2** Die Lieferung erfolgt immer zu den bei der Ordnungsannahme geltenden Preisen und Bedingungen.

Die Lieferung erfolgt immer zu den bei der Ordnungsannahme geltenden Preisen und Bedingungen.

**3** Die Lieferung erfolgt je nach der Verfügbarkeit des Lagers und der Produktion so schnell wie möglich. Die in den Auftragsbestätigungen angegebenen Lieferzeiten haben für den Lieferanten einen reinen Richtwert und sind unverbindlich.

**4** Die Konditionen verstehen sich ab Werk. Die Kosten und die damit verbundenen Risiken des Transports gehen immer zu Lasten des Kunden, sofern die Firma bei der Bestätigung des Auftrags andere Lieferkonditionen vereinbart haben.

**5** Die Konformität mit dem Probestück ist durch bestehende Toleranzmargen wegen Variationen des Produkts (Farben, Werkstoffe, Maße) durch Umweltfaktoren (Licht, Feuchtigkeit, usw.) nicht bindend.

**6** Bei Anfertigung von Elementen mit Spezialmaßen können von Fall zu Fall und nach ausschließlichem freien Ermessen der Firma Zuschläge an dem Listenpreis festgelegt werden.

**7** Die schon nach spezifischem Auftrag maßangefertigten Elemente und die Marmor-, Granit- oder Kristalltops können nicht verändert werden und ebenso wenig zurückgegeben werden.

**8** Eventuelle Quantitäts- oder Qualitätsbeanstandungen der gelieferten Ware müssen beim Ausladen sofort auf dem Lieferschein vermerkt oder innerhalb von 8 Tagen ab der Lieferung durch einen eingeschriebenen Brief mitgeteilt werden.

**9** Die Marmor-, Granit- oder Kristalltops müssen beim Ausladen überprüft werden. Eventuelle Beanstandungen sind direkt auf dem Lieferschein zu vermerken. Spätere Beanstandungen werden nicht in Erwägung gezogen.

**10** Die Warenrückgabe muss vorhergehend vom Haus genehmigt werden. Eventuelle vereinbarten Rückgaben per Spediteur verstehen sich frei Bestimmungsort.

**11** Die von der Lieferungsfirma gfs. als beschädigt oder nicht entsprechend anerkannten Waren müssen bei der Ersetzung zurückerstattet werden. Durch die Nichtrückerstattung des ersetzten Materials kann die Lieferungsfirma die Bezahlung des gesendeten Materials veranlassen. In jedem Fall beschränkt sich die Haftung der Herstellungsfirma ohne Belastungen durch Transport- oder Montagespesen usw. auf die Ersetzung der schadhaften Teile.

**12** Der Einbau von Möbeln und/oder von deren Bestandteilen muss von Fachpersonal ausgeführt werden. Jede Verantwortung für mögliche Schäden durch falschen Einbau oder falsche Wartung der gelieferten Produkte wird abgelehnt.

**13** Die Zahlungsbedingungen wurden im Auftragsangebot genau angegeben und akzeptiert.

**14** Die Firma behält sich vor, jederzeit und ohne vorige Verständigung, alle zur Verbesserung des Produkts als angemessen erachteten technischen Änderungen auszuführen.

**15** Die Waren bleiben bis zur vollständigen Bezahlung Eigentum der Verkaufsfirma und, falls die Zahlung aufgeschoben wurde, bis zum günstigen Ausgang der letzten Fälligkeit. Durch Zahlungsverzug oder Zahlungsausfall hat die Firma das Recht, neben Verzugszinsen und -zinsen, den gesamten Restbetrag für die Lieferung zu fordern.

**16** Bei jeder gesetzlichen Wirkung ist nur der Gerichtshof von Pordenone zuständig.

**17** Die Preisliste ist verschlüsselt und weist Preispunkte aus - exklusiv Mehrwertsteuer. Die Firma lehnt jede Verantwortung für mögliche Ungenauigkeiten oder Fehler in dieser Liste ab und behält sich die Möglichkeit vor, jederzeit Änderungen zur Verbesserung vorzunehmen.

**18** Alle Produkte von der Firma Oasis haben eine Garantie von 2 Jahren.

Die Garantie ist gültig nur ab die Rechnungsdatum von dem Verkauf der Produkte.

Die Garantiezeit läuft ab:

- Falsche oder nicht korrekte Installation der Produkte

- Falsche oder nicht korrekte Wartung der Produkte

- Alle Komponenten, die eine normalen Abnutzung haben, sind von der Garantie ausgeschlossen, (wie Die Führungsschiene, beleuchteten Teile, die Griffen, innere Teile der Armaturen)

**19** Die vorliegenden Verkaufsbedingungen werden bei der Auftragsvergabe vollständig vom Käufer akzeptiert.

# Condizioni di vendita

Conditions of sale / Verkaufsbedingungen / Conditions de vente / Общие условия продажи

## FR

- 1 Toute commande est prise sous réserve d'acceptation de notre part.
- 2 La fourniture est toujours passée aux prix et conditions en vigueur au moment de l'acceptation de la commande.
- 3 La fourniture a lieu dès que possible en fonction de la disponibilité du stock et de la production. Les termes de livraison indiqués dans la confirmation de la commande sont donnés à titre tout à fait indicatif par le fournisseur et ne l'engagent à rien. Aucun dommage direct ou indirect ne peut être réclamé pour une livraison non avenue ou en retard.
- 4 Les marchandises sont vendues départ usine. Les coûts, les risques et les dangers de transport sont toujours à la charge du Client, sauf différents accords établis par le Vendeur à la confirmation de la commande.
- 5 La conformité à l'échantillon ne peut être considérée comme impérative étant donné qu'il existe des marges de tolérance dues à des variations du produit (couleurs, matériaux, dimensions), causées par des facteurs environnementaux (lumière, humidité etc.).
- 6 La fabrication d'éléments hors mesure est admise à la discrétion exclusive de notre société qui établira au cas par cas les majorations à apporter au prix de catalogue.
- 7 Les éléments sur mesure et les plans de travail en marbre, granit ou verre, déjà réalisés sur commande spécifique ne peuvent être modifiés ni annulés.
- 8 Les contestations éventuelles sur la quantité et la qualité de la marchandise livrée doivent être signalées directement sur le bon au moment de la livraison ou par lettre recommandée dans les 8 jours.
- 9 Les plans en marbre, granit ou verre doivent obligatoirement être vérifiés au moment du déchargement ; les plaintes éventuelles doivent être signalées directement sur le bulletin d'accompagnement. Les contestations ultérieures ne seront pas prises en considération.
- 10 La restitution de marchandises devra préalablement avoir été autorisée par notre société. Les rendus éventuels concordés par transporteur s'entendent franco destination.
- 11 La marchandise qui serait éventuellement reconnue défectueuse ou non conforme par notre société de fourniture devra être rendue au moment du remplacement. La non restitution du matériel remplacé autorisera notre société à facturer le matériel envoyé. Dans tous les cas, la responsabilité du producteur sera limitée au seul remplacement des parties avariées à exclusion des surcoûts dus au transport, montage ou autre.
- 12 L'installation des meubles et/ou de leurs composants doit être effectuée par du personnel qualifié. Nous déclinons toute responsabilité pour les dommages éventuels causés par une installation ou un entretien erronés des produits fournis.
- 13 Les modes de paiement sont ceux précisés et acceptés sur l'offre de commande.
- 14 Notre société se réserve le droit d'apporter à tout moment et sans préavis toutes les variations techniques qu'elle jugera nécessaires afin d'améliorer le produit.
- 15 La marchandise reste de notre propriété jusqu'au paiement total de celle-ci et, en cas de paiement étalé sur plusieurs versements, jusqu'au dernier versement. Le retard ou le non paiement donne le droit à notre société d'exiger le solde total de la fourniture ainsi que les frais et intérêts moratoires.
- 16 A toutes fins légales seul le tribunal de Pordenone est compétent.
- 17 La présente liste de prix est exprimée en points H.T. Notre société décline toute responsabilité pour d'éventuelles inexactitudes ou erreurs contenues dans ce catalogue et se réserve la possibilité d'y apporter les variations nécessaires à tout moment.
- 18 Tous les produits Oasis sont garantis pour 2 ans.  
La garantie part de la date de la facture de vente du produit.  
La garantie n'est plus valide en cas de:  
- Mauvaise installation du produit.  
- Mauvaise entretien du produit.  
- Sont exclus de la garantie tous les éléments qui ont un normal usage (ex. guides des tiroirs, éléments éclairant, poignées, parties internes des robinets.)
- 19 Les présentes conditions de vente sont intégralement acceptées par l'acheteur au moment de la passation de la commande.

## RU

- 1 Каждый заказ подлежит рассмотрению со стороны Фабрики.
- 2 Поставка выполняется по ценам и на условиях, действующих в момент принятия заказа.
- 3 Поставка производится в максимально сжатые сроки в зависимости от наличия товара на производственном складе. Сроки поставки, указанные в уведомлении о подтверждении заказа, являются ориентировочными и не являются обязательными для поставщика. Несостоявшаяся поставка или задержка поставки не могут являться причиной для требования возмещения прямых или косвенных убытков.
- 4 Товар продается при условиях франко-фабрика. Стоимость, а также возможные риски и опасности, связанные с транспортировкой, всегда оплачиваются Заказчиком, за исключением наличия предварительной договоренности с фабрикой на момент подтверждения заказа.
- 5 Соответствие образцу не должно пониматься как абсолютно обязательное, т.к. существуют допустимые пределы отличия изделия (расцветки, материалы, размеры), вызванные воздействием факторов окружающей среды (свет, влажность и т.д.)
- 6 По исключительному усмотрению Фабрики допускается производство деталей с нестандартными размерами. Фабрика устанавливает для каждого запроса в отдельности надбавку к ценам, указанным в прайс-листе.
- 7 Детали, выполняемые по размеру, а также мраморные, гранитные или стеклянные столешницы, изготовленные по определенному заказу, не подлежат изменениям или отказу от заказа.
- 8 Возможные претензии по качеству или количеству поставленного товара должны быть немедленно изложены в накладной в момент разгрузки или в письме в течение 8 дней с момента поставки.
- 9 Мраморные, гранитные или стеклянные столешницы подлежат обязательной проверке в момент разгрузки; возможные

# Condizioni di vendita

Conditions of sale / Verkaufsbedingungen / Conditions de vente / Общие условия продажи

---

претензии необходимо указать непосредственно в упаковочном листе. Последующие претензии не принимаются к рассмотрению.

**10** Поставка товара должна быть предварительно согласована Фабрикой. Поставки товара, которые по согласованию выполняются курьерской службой, подразумеваются на условиях «франко- место назначения».

**11** Товар, который Фабрика признала бракованным или несоответствующим, должен быть возвращен в момент проведения замены. В случае невозвращения замещенного материала Фабрика- производитель получает право потребовать оплату высланного материала. В любом случае, ответственность Фабрики ограничивается только заменой поврежденного материала и не распространяется на дополнительные расходы по транспортировке, монтажу и т.д.

**12** Установка мебели и/или ее компонентов должна производиться квалифицированным персоналом. Фабрика не несет ответственность за ущерб, нанесенный в результате неправильной установки или ухода за поставленной продукцией.

**13** Условиями оплаты являются те, которые были определены и согласованы при заказе.

**14** Фабрика оставляет за собой право вносить в любое время и без предварительного уведомления все технические изменения, которые она посчитает необходимыми в целях улучшения изделия.

**15** Товар остается собственностью Фабрики до момента его полной оплаты и, если оплата выполняется в рассрочку, до момента выплаты последнего взноса. Задержка или невыполнение платежа наделяют Фабрику правом требовать полную оплату поставки, а также возмещения расходов и выплату процента по просроченной задолженности.

**16** По любым юридическим вопросам компетентным органом является арбитражный суд г. Порденоне

**17** Цены прайс-листа указаны в баллах, НДС не включен. Фабрика не несет ответственность за ошибки, которые могут иметь место в настоящем прайс-листе, и оставляет за собой право в любой момент вносить улучшающие изменения.

**18** На все изделия компании Oasis распространяется гарантия сроком на два года.

Гарантийный период начинается с момента выставления счета-фактуры на проданное изделие.

Гарантия аннулируется в случае:

- Неправильной или ненадлежащей установки изделий

- Неправильного или ненадлежащего обслуживания изделий.

- Гарантия не распространяется на все компоненты, подверженные износу (например, направляющие ящиков, компоненты освещения, ручки, внутренние детали смесителей).

**19** При подтверждении заказа Покупатель полностью принимает настоящие условия продажи.

## MADE IN ITALY

**100% Designed in Italy**

All Oasis products are protected by registered trademarks.

Oasis reserves the right to make all necessary modifications (in matters of colour, size and technical details) to its products in order to enhance their use and esthetic value.

Furthermore, it may suspend their production at any moment without notice.

Such instances may not be subject to any claim on the part of the client.

Oasisgroup declines all responsibility for any possible uncertainties arising from misprints in this catalogue.



CERTIFICAZIONI & NORMATIVE  
CERTIFICATION & QUALITY MARKS  
ZERTIFIZIERUNGEN UND VORSCHRIFTEN  
CERTIFICATIONS & MARQUES  
СЕРТИФИКАТЫ И ОТМЕТКИ КАЧЕСТВА



IP 44  
IP 23





Oasis Srl - Via Favola,19 - 33070 Polcenigo - Pordenone, Italy - T +39 0434 654752 - F +39 0434 654850  
info@oasisgroup.it - www.oasisgroup.it